

VNÚTORNÝ PREDIKTOR SSSR

Krátky kurz...

Koncepcia spoločenskej bezpečnosti

Sankt Peterburg

2004

© Publikované materiály sú vlastníctvom ruskej (a svetovej)* kultúry, a preto vo vzťahu k nim nikto nedisponuje osobnými autorským právami. V prípade *privlastnenia si* autorských práv *v rámci zákona* právnickou alebo fyzickou osobou, sa dotýčná osoba stretne s odplatou za krádež v podobe nepríjemnej „mystiky“, vychádzajúcej nad rámec právnej vedy. Napriek tomu, každý záujemca má plné právo, vychádzajúc z vlastného chápania *všeobecného prospechu*, nasledujúce materiály v plnom objeme alebo fragmentálne všetkými mu dostupnými prostriedkami kopírovať a vydávať, *aj vrátane s komerčnými cieľmi*. Ten, kto používa nasledujúce materiály vo svojej činnosti, pri ich fragmentálnom (čiastočnom) citovaní, alebo pri odkazoch na ne, berie na seba osobnú zodpovednosť a v prípade vytvorenia zmyslového kontextu, meniaceho zmysel *následných materiálov ako celku*, má šancu naraziť na „mystické“ pôsobenie mimo právneho rámca.¹

¹ Tento © Copyright pri publikácii knihy neodstraňovať, pretože by to protirečilo jeho významu. © Copyright vydavateľa v prípade nutnosti umiestniť za neho. **Túto poznámku pod čiarou pri publikácii odstrániť.**

OBSAH

Predslov	4
Vnútorný Prediktor SSSR: vysvetlenie prijatej terminológie	5
1. Úvod.....	7
2. Bluf o samoregulácii trhu	8
3. Následky zmeny pomeru etalónových frekvencií biologického a sociálneho času	11
4. Náš svetonázorový štandard.....	14
5. Biblická koncepcia v jej podstate.....	199
5.1. Riadenie v spoločnosti	199
5.2. Doktrína "Deuteronomia-Iziáša"	21
6. Zabezpečenie spoločensky prospešnej orientácie samo sa regulujúcich makroekonomických systémov	24
6.1. Problém popisov ekonomickej reality.....	24
6.2. Popis mnohooetvových výrobnospotrebitel'ských systémov	29
6.3. Osnovy teórie podobnosti makroekonomických systémov	47
6.4. Odôvodnenosť plánovaného rozvoja makroekonomy	57
6.5. Riadenie makroekonomických systémov samoreguláciou	71
6.6. Prostriedky zostavenia makroekonomy z množstva mikroekonomík	776
6.7. Kreditno-finančný systém a trhy.....	7878
6.8. Štandardizácia.....	101
6.9. Účtovníctvo a vyvážené modely makroúrovne mnohooetvových výrobnospotrebitel'ských systémov	102
6.10. Poučenie marxizmu.....	114
6.11. Ekológia makroekonomických systémov	116
6.12. Aktuálne riadenie štatistických charakteristík výroby v národnom hospodárstve v rámci výrobného cyklu.....	122
6.13. Teória podobnosti mnohooetvových makroekonomických systémov v jej matematickom vyjadrení	126
7. Je hlúpe si myslieť, že zlí netvorí zlo.....	12929
8. Človečenstvo — to nie je dav plus "elita"	142
9. Konceptuálny výber Ruska	149
10. Kľúčový ústavný princíp. «Spoločnosť je moc»: spätné väzby v ekonomike	1577
11. ...k Božej države.....	169
11.1. Náš život: v Jedinom Zákone alebo podľa "Tajnej" doktríny?	169
11.2. Rusko, Rus! Chráň sa, chráň.....	182
11.3. Spravodlivé dielo nie je zlým úmyslom.....	189
11.4. "Občianska spoločnosť": kriminalita a psychopatia.	192

11.5. Otázka pre každého: Váš život je v Jedinom Zákone alebo pod "Tajnou" doktrínou?.....	196
11.6. Svetonázorový samotest	197
Príloha	200
<i>Teoretická platforma všetkých mysliacich strán.....</i>	201
Koncepcia bezpečnosti spoločnosti v globálnom historickom procese	201
1. Súčasná civilizácia v globálnom historickom procese: retrospektíva a perspektívy	201
2. Boj o globálne riadenie výrobných síl ľudstva.....	209
3. Vnútorne príčiny krachu Sovietskeho zväzu a vzniku SNŠ — spoločenstva nefunkčných štátikov	217
4. Metodológia poznania — prostriedok jednoty konceptuálne mocnej strany	219
5. Prechod ku konceptuálne vyhranivšej sa spoločnosti bez útlaku jedných druhými je podmienkou ďalšieho života ľudstva.....	229
Záver.....	235

Predslov

Aktuálna práca je sociálno-ekonomická likne¹, t.j. obsahuje minimum informácií, bez poznania a chápania ktorých politici, úradníci štátu ako celku, jeho ministerstiev a rezortov (takých ako Ministerstvo financií, Centrálna banka, Generálna prokuratúra, Ministerstvo ekonomiky, Štátna plánovacia komisia, Ministerstvo vysokých škôl a iné), vedúci závodov, sú odsúdení byť rukojemníkmi nimi neriadených okolností. Pretože prevládajúca väčšina jej potencionálnych čitateľov pracuje v iných sférach činnosti, predkladaná práca bude pre nich vo veľkej časti zbytočnou v ich úzko profesionálnej činnosti.

Avšak, ako ukazuje prax, riadenie štátu — to je taká záležitosť, ktorou sa nesmie nikto poveriť, orientujúc sa len podľa očarenia aspirantami, no nevnikajúc do toho, čo stojí za ich ušľachtilými rečami, a či majú vedomosti a návyky-zručnosti, ktoré im umožnia — ak nebudú pokryteckí — zaviesť do života ich sľuby. Táto okolnosť robí predkladanú prácu životne nevyhnutnou pre všetkých, koho neuspokojuje terajší stav vecí v krajine a vo Svete a naše spoločné perspektívy v prípade, ak sa zachová doterajšie spoločenské zriadenie.

Ale ak poveriť niekoho mocou-vládou, je to, aby sme sa nestali nevoľníkmi okolností, vyvolaných darebákmi a hlupákmi za zhovievavosti ľahostajnej bezmyšlienkovitej väčšiny, opraty vládnutia treba vziať do svojich rúk tak, aby aj nás potomkovia nepriradili k darebákovi a hlupákovi, *pripustených* k moci (k vláde). A posledná podmienka vyžaduje určité znalosti, chápanie a návyky.

Práve v tom je zmysel známych, no väčšinou zbytočne, nezmyselne² zabudnutých slov: «*Básnikom byť nemusíš, no občanom byť si povinný*» (N.A.Nekrasov); «*Uvedomovať si povinnosť a neplniť ju — to je zbabelosť*» (Konfucius); «*Tí, ktorí nezakúšajú hanbu, už nie sú ľuďmi*» (čínska ľudová múdrosť); «*Ak si človek, tak nenazývaj človekom toho, kto sa nestará o osud svojho národa*» (A.Navoy).

V našej dobe toto všetko, predtým vzťahované na spoločnosť v rámci života tej či onej národnej kultúry, je potrebné vzťahovať na celé ľudstvo.

V šiestej kapitole tejto práce je použitý matematický aparát, no netreba sa toho báť: matematika je jedným z množstva «jazykov» (v najvšeobecnejšom slova zmysle), ktoré ľudstvo používa. To, čo je vyjadrené matematickým vzorcom, je možné vyjadriť slovami, no vyžaduje to od niekoľkých viet až

¹ *Likne* (v ruš. *Ликбез*) – slovo začiatku epochy budovania socializmu v ZSSR, značiace «likvidácia negramotnosti» vo význame počiatočného naučenia čítať a písať všetko obyvateľstvo krajiny. Likvidácia negramotnosti bola potrebná, pretože prevládajúca väčšina obyvateľstva krajiny, zvlášť vidieckeho, nevedela ani čítať, ani písať, následkom čoho bola schopná viac problémov vytvárať, než už nahromadené riešiť.

² **VYSVETLENIE o gramatike:**

«Безмысленно», a nie «бессмысленно» (slov. nezmyselne) — to nie je preklep. Aktuálne platný pravopis, nahrávajúc šušľavosti bežnej ústnej reči, predpisuje pred sykavými a neznelými spoluhláskami v predponách «без-», «воз-», «из-», «раз-» znelé «з» (z) zameniť za neznelé «с» (s), následkom čoho uvedené «morfémy» v zložení slova strácajú zmysel. Pretože nám sa nepáči nezmyselný pravopis, tak sme prešli od neho vo svojich prácach k pravopisu, vyjadrujúcemu zmysel. Z tých istých dôvodov je lepšie písať «подъигрыва́я», «предъистория» a pod. Napriek tomu nezmyselne-šušľavému „pravopisu“, ktorý všetkých učili v škole. (Praktická poznámka prekladateľa: ak niekto bude prekladať práce VP SSSR, tak nech pamätá na túto zmenu oproti aktuálne platnému oficiálnemu pravopisu. Inak mu prekladový slovník dané slovo nenájde. V danom prípade je potrebné v slove zameniť spoluhlásku «з» (z) za «с» (s).)*

Okrem toho, v rade prípadov v dlhých vetách, v našich prácach sa možno stretnúť s interpunkciou, ktorá nie je predpísaná aktuálnou gramatikou, no ktorú je lepšie do textu vložiť, pretože jej úlohou je rozhraničovať rôzne zmyslové jednotky v zložených dlhých fráz, čoho cieľom je uľahčenie ich vnímania. Tomu istému cieľu — spojeniu niekoľkých slov do jednotky nositeľky zmyslu — slúži priebežné podčiarkovanie a odlišenie časti textu vo vetách kurzívou.

O nevyhnutnosti prechodu k zmysel vyjadrujúcemu pravopisu v materiáloch Konceptie spoločenskej bezpečnosti pozri prácu „Jazyk náš: ako objektívna данnosť i ako kultúra reči“, a predovšetkým kapitolu 3.3.3. „Kultúra reči v Konceptii spoločenskej bezpečnosti“. (daná práca je preložená do slovenčiny a k dispozícii napr. tu: <http://leva-net.webnode.cz/products/jazyk-nas-ako-objektivna-dannost-i-ako-kultura-reci1/>)*

Táto a iné v texte spomínané práce VP SSSR sú (v originálnej, ruskej, verzii)* k dispozícii na webe www.vodaspb.ru a rozširované na CD v zostave Informačnej bázy VP SSSR. (Mnohé z týchto prác sú už preložené do slovenčiny a češtiny a sú k dispozícii na www.leva-net.webnoce.cz)*

(Poznámka doplnená v roku 2004 v súvislosti s prechodom k zmysel vyjadrujúcemu pravopisu).

po niekoľko desiatok strán slovného textu. Slovný text práce je vytvorený tak, aby tí, ktorí budú mať ťažkosti s extrahovaním zmyslu z matematických výrazov, pochopili všetko dostatočne dobre na to, aby odlíšili starostlivých skutočných národohospodárskych pracovníkov od žurnalistikou nafuknutých naprázdno brechajúcich tárajov, považujúcich sa za ozajstných ekonómov, takých ako A. Aganbegjan, E. Gajdar, G. Javlinskij, Glazjev, A. Livšin, J. Masljukov a mnohí ďalší.

No, ak niekto z čitateľov už vstúpil alebo sa chystá vstúpiť do sféry profesionálnej politickej činnosti, či podarilo sa mu stať novinárom, objasňujúcim sociálno-ekonomickú problematiku, tak on je vzdelaním buď prírodovedec, technik, humanitne vzdelaný (medik, právnik, historik) alebo niečo iné — je pre neho nevyhnutné čítať šiestu hlavu tak, aby za matematikou chápal viac, než je slovne povedané v „Krátkom kurze...“: inak ho potomkovia priradia k hlupákovi a darebákovi, poverených vládou.

Čitateľovej pozornosti predkladaná práca je maximálne krátky výklad obsahu spoločensko-ekonomickej koncepcie, ktorá je alternatívou jasne viditeľnému dnešnému neporiadku. Preto jej názov možno chápať v oboch významoch slova «kurz»:

- ako doporučený smer pohybu,
- i ako výklad nejakého poznania s cieľom predania ho tým, ktorí pociťujú nedostatok vo vedomostiach.

Kurz je krátky v oboch významoch. Vzťahuje sa to k obsahu predkladanej práce. Formou výkladu je potrebné na ňu nazerať ako na jemnú narážku i pre vládnucu „elitu“, i pre bezducho dôverčivý alebo pokorne-apatický dav...

Toto je tretie, upresnené a rozšírené vydanie práce, prvýkrát vydané koncom roku 1994.

5. februára 1999¹

Aktuálne vydanie opakuje vydanie roku 1999 s niektorými upresneniami prevažne štylistického charakteru.

7. marca 2004.

Preklad do slovenčiny je z originálneho ruského vydania z roku 2004. Preložil tím leva-net.

Vnútorň prediktor SSSR: vysvetlenie prijatej terminológie.

Termín «prediktor-korektor» je názov jednej z metód výpočtovej matematiky. V nej sa postupnými aproximáciami² získava riešenie úlohy. Pritom algoritmus metódy je cyklus, v ktorom sa postupne jedna za druhou vykonávajú dve operácie: prvá — prognóza riešenia a druhá — overenie prognózy ohľadom naplnenia požiadaviek k presnosti riešenia úlohy. Algoritmus je ukončený, keď prognóza vyhovuje požiadavkám ohľadom presnosti riešenia úlohy.

Okrem toho, schéma riadenia, v ktorej riadiaci signál sa vypracováva nielen na základe informácie o aktuálnom stave systému, ale aj na základe prognózy jeho ďalšieho správania sa, sa takisto niekedy nazýva «prediktor-korektor» (predpovedateľ-opravár, v preklade do slovenčiny, aj keď v podstate je presnejšie «predurčovateľ-opravár»). Podľa schémy prediktor-korektor sa v princípe zabezpečuje najvyššia kvalita riadenia, pretože časť okruhu cirkulácie informácie je naviazaná nie na uskutočnenú minulosť, ale na prognózovanú budúcnosť. Táto okolnosť umožňuje znížiť *zaostávanie riadenia voči rušivému, budiacemu vplyvu* na nulu, a v prípade potreby prejsť k *predbiehajúcemu (zamedzujúcemu) riadeniu*, pri ktorom, riadiace pôsobenie *predbieha (zamedzuje) príčinu*,

¹ *Aproximácia* – približnosť. V matematike nahradenie čísla vhodným blízkym číslom. *Aproximovať* – riešiť zložitú matematickú úlohu postupnými približovacími krokmi. – pozn. prekl.

² V tento deň zomrel Vasilij Leontjev (narodený 05.08.1906) — laureát Nobelovej ceny v oblasti ekonomiky (1973), jedna zo svetových autorít 20. storočia v oblasti analýzy a prognózy medziodvetvovej rovnováhy. Napriek tomu, že Štátna plánovacia komisia ZSSR už pracovala (čo nie je možné bez nejakého modelu medziodvetvovej výmeny produkcie) v dobe publikovania V. Leontjevovej prvej práce na tému medziodvetvovej rovnováhy, na Západe menovite V. Leontjev je považovaný za zakladateľa tohto smeru ekonomickej vedy.

Takto sa 5. február 1999 stal svojskou hranicou, rozdeľujúcou dve epochy v rozvoji ekonomickej vedy.

vynucujúcu si riadenie. Pri skúmaní konfliktných situácií, z pohľadu teórie riadenia, schéma prediktor-korektor dosť často vylučuje dokonca možnosť odporu s dopredu k tomu pripraveným systémom.

To jest, termín «prediktor-korektor» je pomerne široko rozšírený medzi špecialistami matematicko-technických profilov prípravy na Západe.

Vo vzťahu k sociálnym systémom bolo riadenie podľa schémy prediktor-korektor, ako je zjavné z dejín, uskutočňované už v staroveku. Takto vyššie žrečstvo (kňazstvo)* starovekého Egypta sa nazývalo «hierofantami», čo označovalo ich umenie čítať osud (t.j. maticu možných stavov), predvídať budúcnosť. To posledné je základom riadenia, lebo: riadiť — to je na základe poznania možných stavov priviesť systém (v danom prípade - spoločnosť) k vybranému konkrétnemu variantu z množstva možných. Prirodzene, že výber variantu je podmienený skutočnou mravnosťou a svojvôľou tých, ktorí sa vyzdvihli k predvídaní a riadeniu na jeho základe.

Žrečstvo sa zaoberá životom-rečením pre blaho spoločnosti.

Fonetika, koreňový a pojmový systém ruského jazyka sú také, že túto frázu nie je možné preložiť do iných jazykov bez toho, aby sa nestratili významové odtiene a mnohé asociatívne spojenia. Aby sme nezaťažovali a netrápili mládencov a slečny z Langley (sídlo CIA)* nutnosťou adekvátneho výberu slov z amerického lexikóna, vybrali sme slovné spojenie prediktor-korektor, ktoré už obsahuje pre nás potrebný zmyslový náklad, no zatiaľ nie vo všeobecnom, ale v úzkom technicko-matematickom význame. Týmto sme vylúčili možnosť toho, aby prekladatelia, slovami A.S. Puškina, «nastrčené kone osvety», napĺňajúc sociálnu objednávku, vyberúc nejaké iné slová, podsunuli anglickému čitateľovi chybné chápanie toho, o čom hovoríme my.

Pre ruskojazyčného čitateľa je užitočné poznať termín prediktor-korektor. No vo vzťahu k otázkam dejín a sociológie musí používať slová pre mnohých rodného ruského jazyka: ŽREC, ŽREČESTVO, ŽIVOTA-REČNENIE — napriek tomu, že počas tisícky rokov znachari — hierarchia Byzantíncov a prekladatelia Biblie — pošpinili a prevrátili objektívne vlastný týmto slovám zmysel:

Predvídaním, poznaním, slovom zavčas usmerňovať tok života spoločnosti preč od biedy k zveľad'ovaniu, udržiavajúc spoločnosť v lade s biosférou Zeme, Kozmosom a Bohom.

Znachari sa zaoberajú vykorisťovaním spoločnosti pre svoj vlastný prospech na základe nimi si osvojeného poznania, a za tým účelom zámerne pestujú v spoločnosti nevedomosť a chybné, prevrátené poznatky.

V tomto sa odlišuje žrečstvo od znacharstva.

Harmónia – lad spoločnosti, jej kultúry a biosféry Zeme predpokladá globálnu úroveň zodpovednosti a STAROSTLIVOSTI o blahobyt všetkých národov Zeme. Pretože anglický jazyk je dnes najviac používaným v úlohe globálneho jazyka v komunikácii rôznych ľudí, tak sme si sami zobrali na starosť to, aby pre všetkých anglojazyčných bolo pochopiteľné to, čo chceme priniesť ich vedomiu my, a nie to, čo im chcú priniesť ako naše názory majitelia «nastrčených somárov osvety».

Presne takisto, my nepotrebujeme termíny: «konceptia», pretože existuje ruské *жизнестрой* (*poriadok, predstava, plán života*)*; «autokracia konceptuálnej moci», pretože v ruskom jazyku je možné sa úplne zaoberať aj bez slov z mŕtvych jazykov.

No naši oponenti musia pochopiť, že ich monopolizmus sa skončil. Obrazne povedané: My nalievame našu «kľúčovú vodu» do ich «starých mečov», aby ich „mechy“ praskli: nám sa nepáčia ani ich „mechy“, ani ich omamujúce „vino“.

5. februára 1999

1. Úvod

Štátnosť, jej aparát, je sférou profesionálnej riadiacej činnosti spoločenského významu. **Každý národ má takú vládu, ktorá realizuje moc ako výsledok všetkej minulej premyslenej a nepremyslenej činnosti a nečinnosti tohto národa.** Preto štátnemu aparátu, t.j. profesionálnym riadiacim pracovníkom, musíme odpustiť ľubovoľné minulé chyby za podmienky, že aparát sám odhaľuje chyby, reaguje na poukázanie na chyby „zdola“, z roka na rok navyšuje svoj profesionalizmus a oslobodzuje sa, nehľadiac na tváre, od tých, pre ktorých je účasť v činnosti orgánov moci nie bezkoristná nepretržitá starostlivosť a zodpovednosť za osudy druhých ľudí, ale prostriedok ulievania sa z výroby a ľahkého, nezodpovedného uspokojovania rôznorodých chýb: ich samotných, rodiny, známych a pod. na účet poškodzovania a obmedzovania možností pracujúcich vo výrobnej sfére; na účet vžívania sa do sveta starcov a invalidov, strativších v minulosti zdravie pri vyplňaní príkazov úradnej moci. Preto každý, kto prijíma moc, je zodpovedný pred národom nielen za maximálnu bezchybnosť svojho konania, ale aj za kompenzáciu následkov chýb všetkej predchádzajúcej moci (úradov) v celej hĺbke historickej pamäte národa.

V Rusku — to je zodpovednosť za odstránenie následkov všetkých chýb minimálne od čias Rjurika.

V konaní každého človeka sa prejavuje jeho skutočná mravnosť¹, prepustená skrze prizmu ním získaného vzdelania a poznania, ktoré prijal ako skutočne pravdivé. Prevládajúca väčšina ľudí je dobroprajných a konajú podľa miery ich chápania poznania a následkov prijatia riešení na jeho základe, dokonca aj v tých prípadoch, keď strach z iných ľudí potláča ich vôľu a tlmí hlas svedomia.

Väčšinou ľudia nedokážu dobre robiť to, o čom nemajú vedomosti, čomu nerozumejú, vo vzťahu k čomu nemajú skúsenosť a praktické návyky, ktoré nie sú teoreticky formalizované.

Kríza, prežívaná spoločnosťou, je prejavom nielen niečej zámernej zlomyseľnosti, hoc aj ona hrá zd'aleka nie poslednú úlohu v jej vzniku; kríza je prejavom nesúladu Objektívnej reality s rôznorodými teoretickými predstavami a návykmi, z ktorých vychádza riadenie, realizované v štáte a národnom hospodárstve väčšinou dobroprajnými ľuďmi.²

No, pretože tieto teórie sú prijateľné pre tých, ktorí ich realizujú v živote, tak táto prijateľnosť teórií sférou riadenia znamená, že skutočná morálka spoločnosti je skazená napriek všetkým jej dobroprajným deklaráciám. Preto, aby sme vyšli z krízy, je nutné zbaviť vedomie viery v niektoré ujavšie sa ilúzie z oblasti sociologických (a predovšetkým etických) názorov, (praktickým, reálnym)* životom nepotvrdených.

¹ V danej práci a celkovo vo všetkých prekladaných prácach VP SSSR sa čitateľ stretne s pojmami *mravnosť* a *morálka*. Pre mnohých sú to obsahovo rovnaké slová a považujú ich za rovnocenné synonymá. No nie je to tak, a autorský aj prekladateľský kolektív to striktné rozlišuje. **Morálka nie je mravnosť.** *Morálkou* sa myslí súbor určitých noriem správania sformovaný spoločnosťou, skupinou, kolektívom (spoločenská morálka, kresťanská morálka, robotnícka morálka...). *Mravnosť* predstavuje mieru zhody/nehody vlastných zásad, vlastného súboru noriem správania a ich hierarchického usporiadania, so svedomím. *Etika* je vyjadrením mravnosti človeka v praxi, odrazom jeho mravnosti v živote. *Pravdovernosť*, objektívne mravné princípy vložené do matric živého Vesmíru Tvorcom... Možno ju empiricky poznávať z procesov okolo nás a zdokonaľovať svoju mravnosť. Na to je ale opäť potrebné Rozlíšenie, na bezchybné rozlišovanie adekvátneho od neadekvátneho. Kde je vôľa, tam je aj cesta. Ale vôľa nielen poznávať, ale aj meniť vlastnú mravnosť v súlade s poznaným k lepšiemu. – pozn. prekl.

² Nie nadarmo ľudová múdrosť hovorí: „Dobrymi úmyslami dláždená je cesta do pekla.“, či z obdobia socializmu trochu pozmenené, no v podstate to isté vyjadrujúce: „Iniciatívny blbec – horší než triedny nepriateľ.“, alebo v Rusku zaužívané: „Čo najlepšie sme chceli, a dopadlo to ako vždy... (nahovno). Lebo to, čo na prvý pohľad vyzerá ako dobrá vec, riešenie, úmysel, často pri uvedomení si všetkých súvislostí a následkov – už tak dobrým nie je. A o to viac, ak dobroprajník vychádza z ilúzií, absolútne nezodpovedajúcich objektívnej realite. – pozn. prekl.“

2. Bluf o samoregulácii trhu

K ničomu nezaväzuje, a preto robí život bezstarostným viera v bluf o objektívnej schopnosti trhu samoregulovať výrobu i spotrebu v súlade so spoločenskými potrebami. No nie spoločenských potrieb v prehľbujúcej sa globálnej biosféricko-ekologickej kríze.¹ Táto kríza vznikla v dôsledku vedecko-technického boju za posledné dve storočia v Západnej regionálnej civilizácii, a je prejavom toho, že súbežne so spoločenskými potrebami trhová samoregulácia jej ekonomiky uspokojuje aj antispoločenské potreby a antibiosférické potreby určitej jej časti obyvateľstva.

Kríza nie je epizóda, nie náhoda, nemajúca príčiny, ale je to výsledok dlhodobého procesu nahromadenia chýb civilizácie. To poukazuje na to, že historicky reálny trhový mechanizmus Západnej civilizácie nie je schopný udržateľne sa odkloniť od antisociálnej, antibiosféry orientácie ekonomiky. Takáto stála stáročná orientácia ekonomiky Západu dovoľuje tvrdiť, že:

Západná regionálna civilizácia je svojou podstatou degradačno-parazitickou samovražednou civilizáciou, predstavujúcou nebezpečenstvo pre celé ľudstvo.

V makroekonomike sa degradačno-parazitická podstata kultúry Západu prejavuje ako nadvláda bezmyšlienkovitého úrokovno-úžernického parazitizmu, ziskavšieho civilizované uzákonené formy v bankovom systéme, nad intelektuálnou činnosťou organizácie výroby a prerozdelenia produkcie a služieb. Samozrejme, štúdium bankovníctva, osvojenie jeho *tradícií* (inými slovami: *I do it, but do not know how and what for*²) vyžaduje určité intelektuálne úsilie, no ako celok systém úrokovania — to je automat, naprogramovaný na vyberanie a vymáhanie úrokových percent z úverov.

Úrokové percentá z kreditov jednosmerne odčerpávajú platobnú schopnosť zo spoločenstva do korporácie úžerníkov. Dokonca aj keď predstavitelia tejto korporácie sú nesmiernie hlúpi vo veci prerozdelenia investičných kreditov do výrobných odvetví, tak prosté zvýšenie nimi sadzby úrokového percenta úverov už dovoľuje zabezpečiť korporácii vedúcu moc vo finančnej sfére nezávisle na dynamike výroby v jej prirodzenom účtovníctve a následkoch hospodárskej činnosti pre spoločnosť a biosféru. To jest, kvôli chybám investičnej politiky jedinej bankovej korporácie bude vždy trpieť niekto iný, no nie samotní bankári, schopní zaplatiť monopolne vysokú cenu za všetko pri ľubovoľnom deficite.

V dôsledku tejto okolnosti bankový systém ako celok, súc najvyššou hierarchickou úrovňou v makroekonomike Západu, si môže dovoliť nerozmýšľať o následkoch hospodárskej činnosti nimi úverovaných osôb; a tie, čo sa toho týka, poháňaní bičom bankového úžerníctva (a lízingového parazitizmu prenajímateľov), nemajú možnosť sa obzrieť vôkol a nad niečím sa zamyslieť, okrem *hospodárskej politiky, umožňujúcej získať maximálnu normu zisku na požičaný úverový kapitál*. Vo výsledku sa stáročia pestuje spoločnosť a biosféricky neprípustná kultúra výroby a konzumu.

¹ t.j. v dobe prehľbujúcej sa krízy samoregulácia ekonomiky trhom nemôže a nesmie pokrývať spoločenské potreby, lebo, ako vyplynie z nasledujúcich viet v hlavnom texte, samoregulácia trhu uspokojuje aj antispoločenské a antibiosférické potreby určitej časti spoločnosti, a teda je vlastne pôvodcom tejto krízy a ponechanie regulácie ekonomiky len na samoreguláciu trhom by túto krízu len naďalej prehľbovalo. No spoločenské potreby existujú vždy a je ich potrebné uspokojovať, no inou reguláciou ekonomiky - reguláciou, ktorá krízu neprehľbi, a zažehná. V originálnom texte táto veta má tento tvar: „*Но нет общественных потребностей в усугубляющемся глобальном биосферно-экологическом кризисе.*“, ktorý pripúšťa okrem v hlavnom texte uvedeného variantu prekladu aj ďalšie zmyslové varianty prekladu do slovenčiny: 1. „*No niet spoločenských potrieb na prehľbujúcu sa globálnu biosféricko-ekologickú krízu.*“ (t.j. žiadna spoločenská potreba nezadáva objednávku krízy, lebo kríza je dôsledkom uspokojovania aj antispoločenských a antibiosférických potrieb skrze trhové samoreguláciu ekonomiky), 2. „*No niet spoločenských potrieb v prehľbujúcej sa globálnej biosféricko-ekologickej kríze.*“ (t.j. počas krízy spoločenské potreby neexistujú. – tento variant prekladu však nemá logiku. Ani v rámci kontextu, ani sám o sebe.) Či už autori túto vetnú konštrukciu použili zámerne, alebo nie, to nič nemení na fakte, že do tejto jednej ruskej vety sa im podarilo zakomponovať viacero významových rovín, ohľadom vzájomnej previazanosti trhovej samoregulácie, spoločenských potrieb a globálnej biosféricko-ekologickej krízy. – pozn. prekl.

² Ja to robím, no neviem ako a prečo.

2. Блеф о саморегуляции рынка

Takýto spôsob „hospodárenia“, rozširiac sa v globálnych rozmeroch, priviedol k tomu, že majitelia bankových úžerníckych klanov pre uspokojenie svojho chťiča globálneho neobmedzeného otrokárstva, oblažujúc konzumnú momentálnu sprostosť sociálnej „elity“, priviedli obyvateľstvo celých kontinentov k zničeniu ich kultúry a vymieraniu. Obyvateľstvo „rozvojových“ krajín odsúdili na narko- a pornobiznis a žobrotu; a obyvateľstvo „rozvinutých“ krajín nechali „vyrásť“ do takého stupňa morálnej a intelektuálnej tuposti, že ono nevidí príčiny a nedokáže zastaviť už viac ako 2000 rokov túto pomalú (no v poslednom období rapídne sa zrýchľujúcu)* katastrofu schizofrenickej kultúry, generovanej z pokolenia na pokolenie propagandou Biblie a Talmudu. V Tore (vid'. Starý Zákon, Deuteronomium, hl. 23:19, 20 — 6. stor, pred n.l.), je jedným úžerníctvo povolené ako božie prikázanie; a druhým — kánon Nového Zákona, ktorý prešiel cenzúrou a redigovaním (úpravou) ešte pred Nikejským koncilom¹, predpisuje neprotiviť sa zlému, dúfajúc v druhý príchod (Krista)*. A obidva Zákony s Talmudom tvoria celostný systém. V súhrne u nasledovníkov toho i druhého viera v písmo v celkovej štatistike ničí intelekt a rozbíja proces myslenia na cucky, čo vyúsťuje do množstva vnútrosociálnych antagonizmov, integrujúcich sa do globálneho antagonizmu biblickej samovražednej civilizácie s biosférou planéty.

Do epochy „slobody svedomia od religiózneho tmárstva“ táto civilizácia vstúpila, nemajúc kultúru **Objektívnej realite zodpovedajúceho** myslenia, následkom čoho bezmyšlienkovite obnovovala v nových pokoleniach predchádzajúce vzťahy medzi ľuďmi a im zodpovedajúce spôsoby hospodárenia.

Celkovo civilizácia Západu je civilizáciou zarytých otrokov, stavších sa rukojemníkmi systému sociálnych vzťahov, niekedy prijatých — ako prípustné — morálkou ich predkov. Ona je nespôsobilá (i prakticky i v psychiatrickom zmysle tohto slova); nemôže pomôcť nikomu a sama potrebuje pomoc zvonku, aby zničila parazitizmus svojej kultúry. Vo výsledku, potom, ako sa hierarchia „svätoslužobníkov“ Egypta zbavila faraóna Achnatona, t.j. posledných približne 3000 rokov, *Zem je náš spoločný blázinec*.

Strach Západu pred „islamským fundamentalizmom“ vyviera z ich podvedomých parazitických chťičov „intelektuálnej elity“, ako, ostatne, aj ľubovoľného iného démonicky rozmýšľajúceho davu.

Fundamentálny koránický predpis ohľadom hospodárskej a finančnej činnosti spoločnosti je kategorickým zákazom úrokového úžerníctva upovedomením o prekliatí Bohom všetkých tých, ktorí tento zákaz nebudú dodržiavať.

V súčasných podmienkach do tejto kliatby spadajú, ako minimum, bankári a všetci, ktorí žijú z výnosov z trhu „cenných“ papierov, a, ako maximum, aj všetci, ktorí ponúkajú druhým fyzickým a právnickým osobám svoje voľné financie pre rozličný finančný parazitizmus.

Strach zo znovuzrodenia „Stalinizmu“ na teritóriách bývalých socialistických krajín má tú istú príčinu. Stalinizmus v ekonomike — to je vlastná vôľa účelnosti, definovaná (vymedzená) skutočnou mravosťou a kultúrou myslenia personálu Gosplanu (Štátnej plánovacej komisie)* a tých, ktorí vyzdvihujú požiadavky na rozpracovávané plány a potvrdzujú plán formou Štátneho zákona.

Ponechávajúc zatiaľ stranou etické aspekty úrokového úžerníctva a hier na trhu „cenných“ papierov a ostatných špekulatívnych trhoch, je možné pochopiť, že pre riadenie Štátnou plánovacou komisiou sú oni proste prekážkou – rušivou poruchou (pretože sú schopné odkloniť procesy finančnej a tovarovej výmeny od režimu, predpísaného Štátnym plánom) a neproduktívnou defraudáciou (spreneverou) pracovných zdrojov spoločnosti.

No život spoločnosti je morálne podmienený, preto morálka a etika skutočného parazitizmu na potlačenie svedomia parazitov potrebuje presvedčivé ospravedlnenie. A tomuto cieľu slúži bluf o schopnosti trhu samoregulovať výrobu a prerozdelenie produkcie a služieb v súlade so spoločenskými potrebami. Umelé zavedenie a rozšírenie tohto blufu v kultúre je dôsledkom (a zároveň dôkazom)* toho, že grafomanstvo a prostitúcia vo vede sú schopné predstaviť, ako objektívnu predurčenosť ľubovoľnú ničomnosť, a týmto sňať mravnú zodpovednosť zo „silných“

¹ Rok 325 n.l. podľa tradičnej chronológie, považovanej za spornú matematikmi Moskovskej štátnej univerzity A.T.Fomenkom a G.V.Nosovskim. Náš pohľad na ich rekonštrukciu minulosti pozri v našej práci „Predvídanie nie je «algebra»... „.

tohto sveta. Ekonomická veda je len časťou sociológie, preto je prirodzené, že apoteózu¹ takejto lži a hlúposti nachádzame v históriu a sociológiu „zovšeobecňujúcej“ «teórii passionárnosti» L.N. Gumiljova:

«... tu sa stretávame s determinovaným javom prírody, za ktorý človek mravnú zodpovednosť nenesie, dokonca ani keď pri tom hynie krásna panenská príroda a veľkolepá cudzia kultúra. Smutné, samozrejme, no čo sa dá robiť?» (Citát z jeho práce „Etnogenéza a biosféra Zeme“).

Táto výpoveď charakterizuje skutočnú mravnosť L.N. Gumiljova a všetkých tých, kto ho považujú za „guru“.

Odpoveď na otázku «čo sa dá robiť?» môže byť iba jedna: zmeniť koncepciu, na osnove ktorej sa buduje samoregulácia života spoločnosti, jej hospodárska činnosť a štátne riadenie. Biblická koncepcia sa vyčerpala úplne; marxizmus nebol jej alternatívou, ale pokusom pridať jej nové formy na završenie globálnej agresie *metódou* „kultúrnej spolupráce“ pri zachovaní predošlej parazitickej podstaty sociálnej „elity“ vo vzťahu k pracujúcemu „dobytku“: odtiaľto sú koncentračné tábory, opakujúce staroveké otrokárstvo. Tá okolnosť, že v nich, koniec koncov, sa prevažne ocitla „intelektuálna elita“, je trest za domýšľavosť pri jej reálnej nespôsobilosti.

¹ *Apoteóza* – nadšená oslava, uctievanie – pozn. prekl

3. *Následky zmenu pomeru etalónových frekvencií biologického a sociálneho času¹*

Bieda «teórie passionárnosti» L.N.Gumiljova je v ne-Rozlíšení kultúrnych, t.j. sociálne podmienených, a fyziologických, t.j. biosféricky podmienených, procesov v živote regionálnych civilizácií.

Reakcie správania sa ľubovoľného systému na vplyv vonkajšieho prostredia sa stroja na základe informačného zabezpečenia, vlastného každému z nich. Táto téza je správna aj čo sa týka živých organizmov. V živočíšnom svete informačné zabezpečenie správania veda nazýva, po prvé, inštinktami a nepodmielenými reflexami, ktoré sú geneticky predurčené pre každý druh; a, po druhé, podmienenými reflexami, v ktorých sa odráža individuálna skúsenosť živého organizmu ohľadom adaptácie na prostredie prebývania, a ktorá sa geneticky nededí pri striedaní pokolení.

Čím vyššia je organizovanosť biologického druhu, tým vyšší je podiel a absolútny objem geneticky nededenej informácie v sústave informačného zabezpečenia správania sa jedinca.

U najvyššie organizovaných druhov geneticky odovzdávaný program rozvoja jeho osoby predurčuje „detstvo“. Počas „detstva“ rodičia a/alebo staršie generácie celkovo formujú u dorastajúcej generácie geneticky neodovzdávané podmienené reflexy, odrážajúce skúsenosť starších generácií.

Človek rozumný ako biologický druh sa pri takomto pohľade odlišuje od živočíšneho sveta, predovšetkým tým, že vďaka ústnej reči, výtvarnému umeniu a písomníctvu sú pre každé do života vstupujúce pokolenie dostupné na osvojenie nielen skúsenosti a životné návyky žijúcich dospelých generácií, ale v tej či onej miere aj kultúrou zafixované skúsenosti a životné návyky už nežijúcich generácií.

Pri takomto pohľade je možné informačný stav spoločnosti definovať: na úrovni biosféry podmienenosti — od predchádzajúcich pokolení geneticky odovzdávaná informácia všetkých v nej žijúcich; na úrovni sociálnej podmienenosti — geneticky neodovzdávaná informácia, uchovávaná pamäťou žijúcich, a takisto zafixovaná na spoločnosťou vytvorených materiálnych nosičoch informácie, t.j. v pamätníkoch kultúry, používaných hoc by len jedným človekom.

V aktuálnom kontexte sa pod pojmom kultúra rozumie celá geneticky nededená informácia, uchovávaná spoločnosťou a odovzdávaná z generácie na generáciu na osnove sociálnej organizácie.

Informačný stav spoločnosti — to je stav informačného zabezpečenia jej správania, podmienený biologicky a sociálne (kultúra) každou novou generáciou. Prítom geneticky je podmienený potenciál osvojovania si kultúrneho dedičstva predkov a jeho ďalšej transformácie každým novým pokolením.

Život spoločnosti — to je proces obnovy jej informačného stavu, plynúci aj na úrovni fyziológie, aj na úrovni kultúry spoločnosti. V ňom sa na úrovni biosférickej podmienenosti pri striedaní pokolení v genealogických líniách obnovujú kombinácie génových kódov, t.j. genotypy množiny žijúcich osôb druhu Človek rozumný. Na úrovni sociálnej podmienenosti prebieha proces obnovy praktických teoretických vedomostí a návykov, následkom ktorého nové technológie a technické riešenia vytlačujú predošlé riešenia toho istého účelu použitia a celkovo sa rozširuje množstvo technológií a technických riešení.

Je možné hovoriť o rýchlosti procesu informačnej obnovy na úrovni biosférickej podmienenosti i na úrovni sociálnej podmienenosti.

Za mieru rýchlosti na úrovni biosférickej podmienenosti je možné zobrať priemerný štatistický vek rodičov pri narodení ich prvého dieťaťa; alebo dobu trvania aktívneho, t.j. pracovného života; alebo dobu, za ktorú dôjde k 50 %-nému (alebo inému štatisticky štandardnému %) obnoveniu

¹ Podrobnejšie vysvetlenie týchto otázok, zahrňujúce vysvetľujúce obrázky, v materiáloch Konceptie spoločenskej bezpečnosti sú uvedené v práci „Voda mŕtva“ vo vydaní z roku 1998 (zv. 1).

populácie a pod. No všetky tieto veličiny sú vzájomne štatisticky prepojené a hranice ich zmeny sú biologicky podmienené normálnou genetikou druhu.

Na úrovni sociálnej podmienenosti možno za mieru rýchlosti procesu vybrať dobu zmeny ľubovoľných parametrov kultúry. Napríklad, kulturoológovia často zmieňujú dobu trvania, počas ktorej prebehne znásobenie objemu vedecko-technickej informácie. No, pretože informačná kapacita spoločnosti je ohraničená, a civilizácia je založená na výrobe, tak preukaznejšie je vybrať dobu „morálneho“ zastarania a smrti techniky a technológií a štatistiku, vytvorenú na množine sociálne dôležitých technológií a technických riešení, charakterizujúcich kultúru výroby.

V princípe, ľubovoľný proces, podliehajúci periodizácii (cykličnosti), môže byť vybraný ako etalón-merítka času. Rovnako tak, historický čas možno merať v jednotkách astronomicky podmieneného času, ako je to v súčasnosti prijaté; možno — v dobe trvania kráľovania, ako je to ukázané v Biblii, a čo sa do dnešných čias zachovalo v Japonsku, t.j. na osnove biologickej podmienenosti; možno aj na osnove sociálne podmieneného etalónu.

V ľubovoľnom prípade astronomický etalón, biologický etalón a sociálny etalón času môžu byť vzájomne porovnané. Je možné odsledovať, ako sa tento pomer menil v historickom rozvoji Západnej civilizácie.

V čase, keď bolo zverejnené Deuteronomium, sa sociálne významné množstvo technológií a technických riešení stáročia neobnovovalo. V súčasnosti sa sociálne významné množstvo technológií a technických riešení obnovuje rýchlejšie, než raz za desať-päťnásť rokov. To jest, zmenil sa pomer etalónových frekvencií biologického a sociálneho času:

Ak v dobe začiatku expanzie biblickej civilizácie cez technologicky nemenný svet prechádzali mnohé generácie, tak v súčasnosti je to naopak — na život jednej generácie pripadá niekoľko zmien technológií, technických riešení, teoretických poznatkov a praktických návykov, potrebných jak v byte – v spôsobe súkromného života, tak aj v profesionálnej činnosti, určujúcej možnosti udržania dosiahnutého i ďalšieho rastu sociálneho statusu človeka.

Táto okolnosť predurčuje kvalitatívne zmeny v psychológii množstva ľudí, v morálne-etickom odôvodnení a cieľavedomej zameranosti ich činnosti, vo výbere nimi prostriedkov na dosiahnutie cieľov; predurčuje kvalitatívne zmeny toho, čo možno nazvať logikou sociálneho správania: to je masová štatistika psychológie osôb, prejavujúca sa v reálnych faktoch života.

Ak sa jedná o riadenie čohokoľvek alebo o organizáciu samoregulácie nejakého systému, tak takéto úlohy sú v princípe neriešiteľné v prípade nepredpovedateľnej reakcie systému na vybudzujúce vplyvy prostredia a vplyvy prostriedkov riadenia naň¹.

Vo vzťahu k samoregulácii civilizácie a štátnemu riadeniu v nej to znamená, že „moc“, nevnímajúca a nechápajúca logiku sociálneho správania bude reálne bezmocná, t.j. jej konanie nebude viesť k ňou očakávaným výsledkom. Inými slovami, koncepcia riadenia musí zodpovedať objektívne stávajúcej logike sociálneho správania, v ktorej sa prejavuje skutočná morálka, panujúca v sociálnych skupinách.

Ak sa logika sociálneho správania mení, tak dovedty funkčná koncepcia riadenia stráca svoju funkčnosť, a beda tomu, kto to nebude chcieť prijať ako objektívnu danosť, pretože nová logika sociálneho správania sa predurčene prejaví v kvalite koncepcie riadenia a zrodí jej zodpovedajúce mocenské vzťahy v spoločnosti.

Zmena pomeru etalónových frekvencií biologického a sociálneho času je objektívny faktor, pod tlakom ktorého je zmena logiky sociálneho správania nevyhnutná, čo predurčuje nevyhnutnosť rozpracovania novej koncepcie riadenia.

To je možné, len ak sú odhalené vnútorné príčiny, spôsobujúce nefunkčnosť doterajšej koncepcie v nových historických podmienkach. No skôr, než budeme hovoriť o riadení v spoločnosti, cieľoch a prostriedkoch ich realizácie v sociálnej doktríne Biblie, účelne ohlásime svoj svetonázorový štandard, tým viac, že pri vysvetlení názorov na historicko-spoločenskovednú tematiku v spoločnosti chýba jednota názorov. A osobitne toto je potrebné spraviť v súvislosti s nezhodnosťou svetonázorov

¹ Dostatočne všeobecná teória riadenia je vysvetlená v našej práci „Voda mŕtva“. V aktuálnej práci je vysvetlená veľmi stručne, no obsahovo plne v nasledujúcich kapitolách. („Voda mŕtva“ a aj ako samostatná práca „Dostatočne všeobecná teória riadenia“ vrátane príloh sú preložené do slovenčiny a dostupné v elektronickej podobe tu: <http://levanet.webnode.cz/prace-vp-sssr/>)*

3. Последствия изменения эталонных частот

autorov tejto práce a svetonázorov mnohých jej čitateľov, pretože vývody autorov môžu byť nepochopiteľné a neprípustné kvôli tomu, že ich svetonázor sa odlišuje jak od svetonázoru autorov väčšiny publikácií na tieto témy, tak aj od svetonázoru väčšiny čitateľov. Preto, aby bolo pochopené, prečo autori spravili konkrétne vývody, treba si uvedomiť to, ako oni sami vnímajú svet a v čom ich videnie sveta sa odlišuje od videnia sveta čitateľom.

4. *Náš svetonázorový štandard*

Do pozornosti dávaná analytika vychádza z nasledujúcich názorov.

Ľudstvo sa v biosfére planéty vyčleňuje prítomnosťou kultúry. Pod týmto termínom chápeme celý objem geneticky nededenej informácie, odovzdávanej v spoločnosti z pokolenia na pokolenie; no pritom, potenciál schopností osvojiť si kultúrne dedičstvo predkov a ďalej toto dedičstvo pretvárať je geneticky podmienený a odovzdáva sa geneticky z pokolenia na pokolenie.

Každá spoločnosť je nositeľkou pre ňu charakteristickej kultúry a existuje v globálnom dejinnom procese, ktorý je čiastkovým procesom v živote biosféry Zeme. Udržateľnosť biosféry planéty ako celku a vzájomná podmienenosť existencie všetkých biologických druhov v nej je nadradená aj ľudstvu. Následkom toho bezpečné cesty rozvoja spoločnosti a každého človeka sú dosť úzke a vedú k úplne ohraničenej pod-množine cieľov z celej množiny objektívne možných.

Kultúra a smerovanie jej rozvoja sú podmienené mravnosťou ľudí a ich slobodnou sebadisciplínou (a/alebo ich neprítomnosťou) v nasledovaní mravne vybraných ideálov.

Idea Boha, Tvorcu a Všedržiteľa v kultúre — to nie je výtvar „umeleckej tvorivosti“ ľudí, ale odraz objektívneho nadsvetového bytia Božieho v živote spoločnosti.

Všetkozahŕňajúci a všetkoobjímajúci jedinečný dôkaz bytia Božieho dáva Boh každému človeku Sám:

On skutočne pravdivo odpovedá v súlade so zmyslom modlitby každému, kto Mu verí, ak človek aktami, dielami svojho života sám odpovedá Bohu, keď Boh hovorí skrze svedomie človeka, obracia sa k človeku skrze druhých ľudí alebo Jazykom životných okolností.

Ľubovoľný proces v Stavbe Sveta môže byť interpretovaný (skúmaný) ako proces riadenia alebo samoriadenia. Z tohto dôvodu je pojmový a terminologický aparát teórie riadenia zovšeobecňujúci, čo umožňuje s jeho pomocou jednotne (rovnako) opisovať procesy: celoprirodné, biologické, technické, a o to viac — všetky sociálne a psychologické procesy.

Jednotný opis rôznorodých procesov so zapojením dostatočne všeobecnej teórie riadenia umožňuje stáť na fundamente všetkých konkrétnych vied; ľahko vstupovať do ľubovoľnej z nich¹; a v prípade potreby nájsť spoločný jazyk so špecialistami v nich. On takisto umožňuje vyriešiť konflikt „vedy“ a „náboženstva“, v ktorom uviazlo súčasné ľudstvo, pretože veda slúži vnútrospoločenským procesom riadenia a Boh — Všedržiteľ — je najvyšším z tých, ktorí riadia. V tomto je hlavný klad a hodnota jej pojmového a terminologického aparátu.

Vo všetkej rôznorodosti procesov² (sú-bytí, udalostí) pri ich skúmaní ako procesov riadenia alebo samoriadenia je možné odhaliť to, čo je všetkým im spoločné, a v súlade s tým spoločným vytvoriť pojmový a terminologický aparát dostatočne všeobecnej teórie riadenia.

V nej je možné stanovenie len dvoch úloh. Prvá úloha: chceme priamo, sami bezprostredne, riadiť objekt v procese jeho fungovania. To je **úloha riadenia**. Druhá úloha: nechceme riadiť objekt v procese jeho fungovania, ale chceme, aby objekt — bez nášho priameho bezprostredného zasahovania do procesu — sa riadil sám v pre nás prijateľnom režime. To je **úloha samoriadenia**. Pre obidve úlohy sú potrebné tri súbory informácií:

Vektor cieľov riadenia (rovnako: samoriadenia, kde nie je stanovená, špecifikovaná odlišnosť), predstavujúci o sebe opis ideálneho režimu fungovania objektu. Vektor cieľov riadenia sa tvorí ako hierarchicky usporiadaná množina jednotlivých cieľov riadenia, ktoré majú byť realizované v prípade ideálneho riadenia. Poradie postupnosti jednotlivých cieľov v ňom je opačný poradiu postupného vynúteného vzdávania sa jednotlivých cieľov v prípade nemožnosti realizácie celého súboru. Na prvej prioritě vektora³ cieľov sa nachádza najdôležitejší cieľ, na poslednom – najmenej dôležitý.

¹ S vylúčením vied, ktoré takisto, ako aj teória riadenia, sú samé jazykmi opisu Stavby Sveta: takých ako matematika, gramatika a pod. Avšak aj ich aparát môže byť zapojený do opisu procesov riadenia.

² Tu a v ďalšom: «sú-bytie» (udalosť) — jeden z procesov. Proces je sú-bytie (udalosť) v množine vzájomne vložených procesov-súbytí (udalostí), ktorých, bytie prebieha súmiestne (spoločne).

³ V najvšeobecnejšom prípade pod termínom «vektor» sa rozumie — nie úsečka so šípku, ukazujúca smer, ale usporiadaný súpis (t.j. očíslovaný) informácie rôznej kvality. V rámci každej kvality musí byť definovaná hoc

4. Наш мировоззренческий стандарт

Jeden a ten istý súbor cieľov, podriadený rôznym hierarchiám priorít, vytvára rôzne vektory cieľov, čo vedie aj k rozdielu v riadení. Strata riadenia môže byť vyvolaná aj vypadnutím niektorých cieľov z vektora, aj vypadnutím celého vektora alebo určitých jeho fragmentov z objektívnej matrice možných stavov objektu, vyskytnutím sa objektívne a subjektívne vzájomne sa vylučujúcich cieľov vo vektore. Obrazne povedané, vektor cieľov — to je súpis, zoznam toho, čo si prajeme, s číslami v poradí, opačnom poradí vynúteného sa vzdania realizácie týchto prianí.

Vektor (aktuálneho) **stavu** kontrolných parametrov, opisujúci reálne správanie objektu podľa parametrov, patriacich do vektora cieľov.

Každý z týchto dvoch parametrov je usporiadaná množina informačných modulov, opisujúcich tie či oné parametre objektu, zodpovedajúce konkrétnym cieľom riadenia. Poradie informačných modulov vo vektore stavu kopíruje hierarchiu vektora cieľov. Obrazne povedané — to je súpis, ako aj prvý, no toho, čo je v skutočnosti.

Vektor chyby riadenia je „rozdiel“ (v úvodzovkách preto, lebo rozdiel nemusí byť záväzne zvyčajný algebraický) vektora cieľov a vektora stavu. Opisuje odklon reálneho procesu od vektorom cieľov predpísaného ideálneho režimu. Obrazne povedané — to je súpis nesplnenosti prianí, zodpovedajúci súpisu vektora cieľov s určitým ohodnotením stupňa nesplnenosti každého z nich (alebo číselne vzájomne súmerateľných úrovní, alebo číselne nesúmerateľných, no diskretným (číslivým) indexom prioritnosti usporiadaných úrovní).

Vektor chyby je osnovou pre formovanie ohodnotenia kvality riadenia subjektom-riadičom. Ohodnotenie kvality riadenia nie je absolútnou kategóriou, pretože na základe jedného a toho istého vektora chyby je možné vytvorenie množstva ohodnotení kvality riadenia, zďaleka nie vždy vzájomne zameniteľných.

Kľúčovým pojmom teórie riadenia je pojem:

Udržateľnosť objektu **v zmysle predpovedateľnosti správania** v konkrétnej miere pri vplyve vonkajšieho prostredia, vnútorných zmien a ovládania vôľou (t.j. riadenia)¹.

Riadenie je nemožné, ak správanie objektu nie v dostatočnej miere predpovedateľné.

Plná funkcia riadenia — to je svojho druhu prázdna a číra forma. Ona popisuje etapy cirkulácie a transformácie informácie v procese riadenia, počnúc momentom formovania vektora cieľov riadenia a (vrátane) končiac realizáciou cieľov v procese riadenia subjektom-riadičom. Je to systém stereotypov vzťahov a stereotypov transformácií informačných modulov, tvoriacich informačnú bázu riadiaceho subjektu, modelujúceho na ich základe fungovanie objektu riadenia (alebo modelujúceho proces samoriadenia. Inými slovami — je to matrica možného riadenia, miera riadenia.

Vecným, obsahovým fragmentom plnej funkcie riadenia je cieľová funkcia riadenia, t.j. **konceptia dosiahnutia v procese riadenia každého z konkrétnych cieľov, patriacich do vektora cieľov**. Konceptie riadenia ohľadom všetkých konkrétnych cieľov tvoria súhrnú koncepciu riadenia. Prevažne sa má na mysli práve súhrná koncepcia riadenia. Tam, kde sa má na mysli jedna z konkrétnych (čiastkových) koncepcií, to bude špecifikované osobitne. Kvôli stručnosti, a aby bol vylúčený chaos s plnou, cieľovú funkciu riadenia a ich súhrn tam, kde nie je potreba presného termínu, budeme nazývať: **konceptia riadenia**. Koncepcia riadenia napĺňa konkrétnym riadiacim obsahom všetky alebo časť etáp plnej funkcie riadenia.

Po konkretizácii vektora cieľov a prípustných chýb riadenia, v procese reálneho riadenia sa podľa nej (konceptie riadenia)* uskutočňuje pripájanie informačných tokov z vektora cieľov na vektor chyby (alebo jemu ekvivalentné pripájanie na vektor stavu). Pri formovaní súboru koncepcií riadenia, zodpovedajúcich vektoru cieľov, sa rozmer priestoru parametrov vektora stavu zväčšuje o pripočítanie k stĺpcu kontrolných parametrov ešte aj s ním informačne spätých parametrov, popisujúcich stav objektu, okolitého prostredia a systému riadenia.

Tieto doplnujúce, informačne previazané parametre sa delia na dve kategórie: riadené — v ktorých zmene sa priamo prejavuje riadiaci vplyv (ony vytvárajú vektor riadiaceho vplyvu); a voľné — ktoré sa menia pri zmene riadených, no nepatria do zoznamu kontrolných parametrov, tvoriacich vektor

v akomkoľvek zmysle miera kvality. Vďaka tomu zloženie a odčítanie vektorov majú určitý význam, definovaný pri zostrojení vektorového priestoru parametrov. Práve preto vektor cieľov nie je dopravnou značkou „tadeto“, aj keď zmysel takejto dopravnej značky je blízky pochopeniu «vektora cieľov riadenia».

¹ V originálnom texte je namiesto zaužívaného tvaru *управление* použitý tvar *упра-воле-ние* s cieľom zvýrazniť koreň slova *воля*. Teda riadenie je ovládanie, spravovanie vôľou. – pozn. prekl.

cieľov riadenia. Takto, pre loď: uhol kurzu je kontrolným parametrom; uhol natočenia kormidla je priamo riadený parameter; uhol driftu¹ (medzi rýchlosťou a rovinou súmernosti) je voľný parameter.

V ďalšom texte sa pod vektorom stavu vo väčšine prípadov rozumie tento rozšírený vektor, zahŕňajúci v sebe hierarchicky usporiadaný vektor kontrolných parametrov. Súbor riadených parametrov môže byť takisto hierarchicky usporiadaný (normálne riadenie, riadenie v potenciálne nebezpečných situáciách, havarijné a pod.) a vytvára **vektor riadiaceho vplyvu**, vyčleňovaný z vektora stavu.

Plná funkcia riadenia v procese riadenia sa realizuje bezštruktúrnym spôsobom (riadenia) a štruktúrnym spôsobom.

Pri **štruktúrnym spôsobe riadenia** je informácia predávaná adresne cez plne definované elementy štruktúry, vyskladavšej sa ešte pred začiatkom procesu riadenia.

Pri **bezštruktúrnym spôsobe riadenia** takých, už predtým sa vyskladavších, štruktúr niet. Prebieha bezadresné cirkulačné rozširovanie informácie v prostredí, schopnom vytvoriť štruktúry zo seba. Štruktúry sa vytvárajú i zanikajú v prostredí v procese bezštruktúrneho riadenia a riadenými a kontrolnými parametrami sú pravdepodobnostné a štatistické charakteristiky hromadných javov v riadenom prostredí: t.j. priemerné hodnoty parametrov, ich priemerné kvadratické odchýlky, hustota rozdelenia pravdepodobnosti určitých udalostí, korelačné funkcie a pod..

Štruktúrne riadenie sa vykryštalizováva z bezštruktúrneho.

Objektívnou osnovou bezštruktúrneho riadenia sú objektívne pravdepodobnostné predurčenia a štatistické modely, ktoré ich opisujú (a takisto aj priame subjektívne ohodnotenia objektívnych pravdepodobnostných predurčení, získavané mimo formálne algoritmických štatistických modelov, ktorých je človek objektívne schopný), usporiadavajúce masové javy v štatistickom význame. To umožňuje odlišovať jednu množinu od druhej (alebo jednu a tú istú množinu, no v rôznych etapách jej existencie) na základe ich štatistických opisov; a v mnohých prípadoch odhaliť aj príčiny, vyvolávajúce rozdiel štatistik.

Preto slovo «pravdepodobne» a rovnakokorenné slová s ním je potrebné chápať nie v súčasnom bežnom zmysle „môže byť tak, a môže byť všelijak“, ale ako ukázanie na možnosť a existenciu objektívnych predurčení, podmienujúcich objektívnu možnosť uskutočnenia toho či onoho javu, udalosti, prebývania objektu v nejakom stave, a takisto aj ich štatistických ohodnotení; a v súlade s tým ako potvrdenie o existencii priemerných hodnôt „náhodného“ parametra (pravdepodobnosť² ich prekročenia = 0,5), priemerných kvadratických odchýliek od priemeru a pod., známych z teórie pravdepodobností a matematickej štatistiky.

Z pohľadu všeobecnej teórie riadenia, *teória pravdepodobností* (odbor matematiky) je **matematickou teóriou mier neurčitostí** v priebehu udalostí. V súlade s tým: hodnota pravdepodobnosti, štatistická frekvencia, a takisto ich rôzne ohodnotenia sú mierami neurčitosti riadenia. Oni sú vlastne mierami udržateľnosti prechodného procesu, vedúceho z určitého stavu, (možnože totožného s aktuálnym), ku každému z rôznych variantov budúcnosti v množine možných, za predpokladu, že:

1. samoriadenie v sledovanom systéme bude prebiehať na osnove jeho predošlého informačného zabezpečenia bez akýchkoľvek inovácií.
2. Nedôjde k priamemu adresnému zásahu hierarchicky vyššieho, vo vzťahu k systému vonkajšiemu, riadenia.

Prvej z týchto podmienok zodpovedá vzájomná podmienenosť: čím nižšia je hodnota udržateľnosti prechodného procesu k vybranému variantu, tým vyššia musí byť kvalita riadenia prechodného procesu, čo primerane tomu vyžaduje vyššiu kvalifikáciu riadiacich kádrov. To jest: v každej množine porovnateľných možných variantov, veličina, opačná pravdepodobnosti samouskutočnenia každého konkrétneho variantu, je porovnateľná (vo vzťahu k druhým variantom) miera efektívnosti riadenia, potrebného pre realizáciu práve tohto variantu zo skúmanej množiny.

¹ *Drift* – vychýlenie, posun, spôsobený zotrvačným pohybom lode v pôvodnom smere aj po natočení kormidla. Niečo podobné sa deje aj pri zjazdovom lyžovaní, najmä na zľadovatelých povrchoch. – pozn. prekl.

² Číslo od 0 do 1, v podstate sa javiace ohodnotením objektívne možného, mierou neurčitosti; alebo komu sa viac páči v životnej každodennosti — nádeje na „garanciu“ v pásme od 0 %-nej po 100 %-nú.

4. Наш мировоззренческий стандарт

Druhá z týchto podmienok ukazuje na možnosť konfliktu s hierarchicky vyšším, ho zahŕňajúcim, riadením. V hraničnom prípade konfliktu, ak si niekto vybral zlo, je zanovitý v jeho realizácii a vyčerpal Božiu trpezlivosť, tak on svojimi činmi vyvolá priamy zásah Zhora do toku udalostí. A tento zásah zmarí celú jeho činnosť na základe všetkých jeho predchádzajúcich prognóz a ohodnotení ich udržateľnosti – mier neurčitosti.

Vektory cieľov riadenia a im zodpovedajúce režimy riadenia je možné rozdeliť na dve triedy: **vyvážené režimy** — výkyvy sú v prípustných medziach pomerne ideálneho v čase nemenného režimu; **manévry** — výkyvy vzhľadom na v čase sa meniaci vektor cieľov a prechod z jedného režimu do druhého, pri ktorých parametre reálneho manévru sa odchyľujú od parametrov ideálneho manévru v prípustných medziach. Strata riadenia — to je vyjdenie vektora stavu (alebo ekvivalentné prekročenie vektora chyby) z oblasti prípustných odchýliek od ideálneho režimu, inými slovami — vypadnutie z množiny prípustných vektorov chyby.

Manévry sa delia na **silné** a **slabé**. Ich rozdielnosť je podmienená a určená subjektívnym výberom etalonového procesu času a jednotky merania času. No v mnohých prípadoch takéto ich rozdelenie umožňuje zjednodušiť modelovanie slabých manévrov, ignorujúc celý rad faktorov, bez straty kvality riadenia.

Lubovoľný dielčí proces môže byť interpretovaný ako proces riadenia alebo samoriadenia v rámci procesu objemnejšieho (ho zahŕňajúceho) hierarchicky vyššieho riadenia a môže byť opísaný v termínoch vyššie vymenovaných základných kategórií teórie riadenia.

Ludské vedomie môže naraz operovať so sedmimi — deviatimi objektami. Pri opise ľubovoľného životného problému v termínoch teórie riadenia, celkový počet naraz použitých kategórií neprevyšuje deväť: 1) vektor cieľov, 2) vektor stavu, 3) vektor chyby, 4) plná funkcia riadenia, 5) súbor jednotlivých koncepcií riadenia, 6) vektor riadiaceho vplyvu, 7) štruktúrny spôsob, 8) bezštruktúrny spôsob, 9) rovnovážny režim alebo manéver.

To znamená, že informácia, potrebná na stanovenie a riešenie ľubovoľnej z úloh teórie riadenia môže byť dostupná vedomiu zdravého človeka v určitých obrazoch celá bez výnimky, naraz a usporiadané, ako nejaká mozaika, a nie nesúvislo rozdrobene, ako sklíčka v kaleidoskope. Hlavným pre toto je — byť si vedomý a chápať, čo konkrétne k akej kategórii teórie riadenia patrí, aby človek neupadal do kaleidoskopického idiotizmu — čiastočne alebo plne prebiehajúcej schizofrénie.

A ak niektoré kategórie sú p r á z d n e a/alebo správanie objektu nie je udržateľné v zmysle predpovedateľnosti jeho správania, tak to značí, že človek nie je pripravený — nieto k riešeniu, ale ani k stanoveniu úlohy, na ktorú sa podujal. Preto on môže vedome zavčas sa zastaviť a porozmýšľať nad prebiehajúcim, aby nenarobil škody, upadnúc do kaleidoskopického idiotizmu.

Riadenie je vždy konceptuálne konkrétne 1) v zmysle konkrétosti cieľov a ich hierarchickej usporiadanosti podľa významnosti v plnej množine cieľov a 2) v zmysle konkrétosti prípustných a neprípustných konkrétnych prostriedkov uskutočnenia cieľov riadenia. Neurčitosti oboch druhov, inými slovami neschopnosť pochopiť zmysel rozličných konkrétnych koncepcií riadenia, v rovnakom čase uvádzaných do života, vytvárajú chyby riadenia, vrátane plnej straty riaditeľnosti podľa ohlasovanej koncepcie (čo môže byť sprevádzané riadením v tichosti v súlade s nejakou inou koncepciou, zahŕňajúcou alebo negujúcou prvú).

Metodologickým testom na riadiace šarlatánstvo alebo neprítomnosť šarlatánstva je algoritmus dynamického programovania¹. Tento algoritmus možno vytvoriť a spustiť (ak to umožňujú počítačové kapacity) iba pri konkrétosti vektora cieľov a vektoru cieľov zodpovedajúcich koncepcií riadenia, a taktiež za podmienky, že vektor cieľov a koncepcie riadenia nestratia udržateľnosť počas doby trvania procesu riadenia.

Každá spoločnosť je tak či onak riadená. Z tohto dôvodu je možné globálny dejinný proces skúmať ako globálny proces riadenia, po prvé, ako zahŕňajúci množstvo procesov regionálnych riadení, po druhé, ako prebiehajúci vo vzťahu k nemu v hierarchicky vyšších procesoch života Zeme a Kozmu. V súlade s tým, pri pohľade z pozícií dostatočne všeobecnej teórie riadenia na život spoločenstiev v historicky dlhotrvajúcich časových intervaloch (stovky a viac rokov), prostriedkami vplyvu na spoločnosť, ktorých premyslené použitie umožňuje riadiť jej život a smrť, sú:

¹ Vid' špeciálnu literatúru a kapitolu 6.4 tejto práce.

1. Informácia svetonázorového charakteru, metodológia, ktorú si osvojajú ľudia budujú — individuálne a spoločensky — svoje „štandardné automatizmy“ rozpoznávania a ozmyslenia jednotlivých procesov v plnote a celistvosti Stavby Sveta a definujú v svojom chápaní ich hierarchickú usporiadanosť vo vzájomnej vložení. Ona je základom, osnovou kultúry myslenia a plnoty riadiacej činnosti, vrátane vnútrospoločenskej plnej moci.
2. Informácia letopisného, chronologického charakteru všetkých odvetví Kultúry a všetkých odvetví Poznania. Ona umožňuje vidieť smerovanie toku procesov a vzájomne porovnávať dielčie odvetvia Kultúry ako celku a odvetvia Poznania. Ak jedinec má Stavbe Sveta zodpovedajúci svetonázor, na základe vnímania – zmyslu pre mieru, on umožňuje odhaliť dielčie procesy, prijímajúc „chaotický“ prúd faktov a javov do svetonázorového „sita“ – do subjektívnej ľudskej miery rozpoznávania.
3. Informácia fakto-logického (fakty popisujúceho) charakteru: opísanie dielčích procesov a ich vzájomnej previazanosti je podstata informácie tretej priority, do ktorej patria vierouky religióznych kultov, svetské ideológie, technológie a faktológie všetkých odvetví vedy.
4. Ekonomické procesy, ako prostriedok vplyvu, podriadené čisto informačným prostriedkom vplyvu skrze financie (peniaze). Financie sú medzne zovšeobecných druhom informácie ekonomického charakteru.
5. Prostriedky genocídy, postihujúce nielen žijúcich, ale aj následné pokolenia, ničiace geneticky podmienený potenciál osvojenia si a rozvoja nimi kultúrneho dedičstva predkov: jadrové vydieranie — hrozba použitia; alkoholová, tabaková a ostatná drogová genocída, p-otravinové prísady, všetky ekologické znečistenia, niektoré medikamenty — reálne použitie; „génové inžinierstvo“ a „biotechnológie“ — potencionálne nebezpečenstvo.
6. Ostatné prostriedky vplyvu, hlavne silového — zbrane v tradičnom ponímaní tohto slova, zabíjajúce a kaličiace ľudí, rozrušujúce a ničiace materiálo-technické objekty civilizácie, hmotné pamätníky kultúry a nositeľov ich ducha

Hoci jednoznačných hraníc medzi prostriedkami vplyvu niet, nakoľko mnohé z nich majú vlastnosti, umožňujúce ich zaradiť k rôznym prioritám, tak uvedená hierarchicky usporiadaná klasifikácia umožňuje vyčleniť dominujúce faktory vplyvu, ktoré sa môžu používať ako prostriedky riadenia a, najmä, ako prostriedky potlačenia a zničenia riadiaco-konceptuálne neprípustných javov v živote spoločnosti.

Pri použití tohto súboru vo vnútri jedného sociálneho systému sú to zovšeobecnené prostriedky jeho riadenia. A pri ich použití jedným sociálnym systémom (sociálnou skupinou) voči druhému, pri nesúlade koncepcií riadenia v nich, sú to zovšeobecnené zbrane, t.j. prostriedky vedenia vojny, v najvšeobecnejšom ponímaní tohto slova; alebo takisto prostriedky podpory samoriadenia v inom sociálnom systéme, pri absencii konceptuálneho nesúladu riadenia v oboch systémoch.

Uvedené poradie určuje prioritu menovaných tried prostriedkov vplyvu na spoločnosť, pretože zmena stavu spoločnosti pod vplyvom prostriedkov vyšších priorit má oveľa väčšie dôsledky, než pod vplyvom nižších, aj keď prebieha pomalšie a bez „šumivých efektov“.

To jest, počas historicky dlhodobých časových intervalov rýchlosť rastie od prvej k šiestej prioritě, a nezvratnosť výsledkov ich použitia, v mnohom určujúca ich efektívnosť riešenia problémov v živote spoločnosti v zmysle raz a navždy — klesá.

Pridŕžajúc sa uvedeného svetonázorového štandardu my skúmame všetky názory bez výnimky, vyslovené ohľadom dejín, religii, ekonomiky a iného, patriace k oblasti všeobecných znalostí. A takisto, v súlade s ním, vyslovujeme vlastné názory.

5. Biblická koncepcia v jej podstate

5.1. Riadenie v spoločnosti

V spoločnosti vždy nejakým spôsobom prebiehajú procesy riadenia. Ich opis je v kultúre spoločnosti vždy prítomný primerane jej vnútornému, historicky sa vyskladavšiemu rozvrstveniu podľa sociálnych skupín, vyčleňujúcich sa v nej podľa rôznych identifikačných príznakov. Takéto druhy opisu z pohľadu teórie riadenia sú koncepciami riadenia; z pohľadu sociológie sú koncepcie riadenia — ideológie. Pretože riadenie, moc je časťou kultúry a zodpovedá určitej koncepcii riadenia alebo svojimi rôznymi fragmentami niekoľkým koncepciám naraz, tak sloboda od ideológií je sebaklam. Ideológiu je možné chápať alebo nechápať, prijímať ju alebo odmietať, no v každom prípade tí, čo žijú v spoločnosti, sa vždy stretávajú s prejavmi tej či onej ideológie, pretože ona je (svojim spôsobom)* koncepciou riadenia a spoločnosť je vždy určitým spôsobom riadená (alebo existuje snaha ju riadiť v obdobiach kríz, ktoré sú v podstate krízami sociálne neprijateľného riadenia).

Preto sa spoločnosť vždy nachádza v moci ideológií. No nad mocou ideológií stojí konceptuálna moc tých, ktorí sú schopní na základe svojich osobných kvalít vplývať na sféru ideológií: meniť existujúce, vytvárať nové, a týmto zbavovať predošlé ideológie ich sociálnej bázy. Vplyvom svojvôle, podmienenej skutočnou mravnosťou tých, ktorí sú schopní konceptuálne vládnuť, sa mení charakter mnohých vnútrosociálnych vzťahov a vzťahov «spoločnosť — biosféra». Konceptuálna moc je svojim charakterom nadzákonná a absolutistická. Následkom toho, absolutizmu jednej konceptuálnej moci môže vzdorovať iba absolutistická svojvôľa inej konceptuálnej moci, podmienená inou mravnosťou tých, ktorí túto moc realizujú.

Biblia, okrem toho, že leží v základe cirkevných kultov Západnej civilizácie, je ešte aj popisom koncepcie samoriadenia spoločnosti v nej, zrodenu niekedy absolutizmom podľa mravnej svojvôle tých, ktorí ju vyložili. Ak necháme stranou mysticko-religiózne aspekty¹, tak Biblia je koncepciou informačnej studenej vojny klanov egyptského „žrečstva“ za nastolenie svojej neobmedzenej svetovej vlády. Pre nich sú mysticko-religiózne aspekty Biblie prostriedkom jej prieniku do kultúry spoločnosti, čo zbavuje stratégiu vojny pečate utajenia. To zjednodušuje agresiu, oslobodzujú agresora pred nevyhnutnosťou skrývať sa. A vierouka je tu prostriedkom znásilňovania a zvrátenia psychiky množstva ľudí, s cieľom riadiť sociálny systém podľa vlastného sebeckta. Primerane tomu po prijatí ľubovoľného variantu biblického kultu spoločnosťou sa spoluúčasť v agresii (kolaborácia)* prestáva vnímať ako zločin proti vlastnému a iným národom.

Všetci ľudia sú rôzni: jedným, aby pochopili neefektívnosť ohnivej vojny, nestačia všetky vojny civilizácie za posledných 2000 rokov, hrôzy Hirošimy, Nagasaki, predpovede jadrovej zimy a „epických“ filmových nočných mór na tému „ľudstvo po poslednej vojne“; druhí ešte v dobe luku a šípvov, „štitu a meča“ pochopili, že agresia metódou *kultúrnej spolupráce*, počas ktorej agresor zvráti preňho prijateľným spôsobom kultúru zotročovaného národa behom činnosti svojich „progresorov“ (termín bratov Strugackých), je oveľa efektívnejšia v zmysle nezvratnosti výsledkov. Výsledok bol potrebný vládnucej špičke Egypta, aby židia — progresori rozniesli egyptské zajatie počas storočí vo svojich dušiach, si to neuvedomujúc, po celom svete, a aby sa národy celého sveta podriadili iba jednej globálnej konceptuálnej moci². Biblicko-„kresťanskí“ misionári a korene zapustiace cirkvi — to je druhý stupeň biblického „progresnositeľ“a“. Podstata „biblického progresu“ je nedvojzmyselne vyložená v Starom Zákone a môže byť doslova nazvaná doktrínou „Deuteronomia-Izaiáša“.

¹ Náš pohľad na túto problematiku je vysvetlený v prácach „Otázky metropolitovi Jánovi a hierarchii Ruskej pravoslávnej cirkvi“, „K Božej države...“ a v kapitole 11 tejto práce.

² Naše videnie vzniku biblickej kultúry je vysvetlené v práci „Sinajský «pochod»“.

Краткий курс...

Doktrína „Deuteronomia-Izaiáša“ je pomenované citovanými zdrojmi. V tom svete, v ktorom žijeme, Boží proroci nemohli dať spoločnosti natoľko ohavné odporúčania na zriadenie jej života; a Kristus túto doktrínu nepožehnal do skončenia vekov, ale vystúpil proti nej. Jeho slová (to jest požehnanie) sa vzťahujú k Zákonu Božiemu v jeho skutočnej podobe, danému Mojžišovi, a nie k jeho zvrátenému zneniu, panujúcemu nad židmi v čase príchodu Krista.

5.2. Doktrína „Deuteronomia-Izaiáša“

«Nedávaj na úrok tvojmu bratovi (z kontextu *súkmeňovcovi — židovi*) ani striebra, ani chleba, ani ničoho iného, čo je možné dávať na úrok; cudzincovi (t.j. *ne-židovi*) dávaj na úrok, aby pán boh tvoj (t.j. *diabol, ak sa cez svedomie pozrieme na podstatu tohto odporúčania*) ťa požehnal vo všetkom, čo je robené tvojimi rukami na zemi, do ktorej ty ideš, aby si ju ovládol (*posledné sa týka nielen staroveku a nielen starovekým židom obetovanej Palestíny, lebo je to zobraté nie zo záznamu o rozšifrovaní jedného zvitku priebehu choroby, nájdeného vo vykopávkach starovekej psychiatrie, ale zo súčasnej, masovo vydávanej knihy, propagovanej všetkými Cirkvami a časťou „inteligencie“ ako večná pravda, daná akoby Zhora*).» — Deuteronomium, 23:19, 20. «A budeš panovať nad mnohými národmi, a oni nad tebou panovať nebudú.» — Deuteronomium, 28:12. «Vtedy synovia cudzincov (t.j. *nasledujúce pokolenia ne-židov, ktorých predkovia sa dostali do zámerne nesplateľných dlhov voči plemenu úžerníkov-spoluveriacich*) budú budovať múry tvoje (tak teraz mnohé rodiny arabov-palestínčanov v ich živote závisia od možnosti ciest za prácou do Izraela) a ich králi tebe budú slúžiť („Ja som žid kráľov“ — námietka jedného z Rotschildov na nevydarený kompliment na jeho adresu: „Vy ste kráľ židov.“); lebo v hneve mojom som ťa ničil, ale v blahosklonnosti mojej budem milostivý k tebe. I budú otvorené brány tvoje, nebudú sa zatvárať ani vo dne, ani v noci, aby bolo k tebe prinášané bohatstvo národov a privádzaní boli ich králi. Lebo národy a kráľovstvá, ktoré ti nebudú chcieť slúžiť, zahynú, a takéto národy budú úplne vyhladené.» — Izaiáš, 60:10 — 12.

Kresťanské Cirkvi trvajú na posvätnosti tejto ohavnosti a kánon Nového Zákona, prešedší cenzúrou a úpravou ešte pred Nikejským koncilom (325 pred.n.l.), v mene Krista ju vyhlasuje do skončenia vekov:

«Nemyslite, že som prišiel zrušiť zákon alebo prorokov. Nie zrušiť som prišiel, ale naplniť. Pravdivo vám hovorím: dokiaľ neskončia nebo i zem, ani jedno písmeno alebo čiarka nezmizne zo zákona, pokiaľ sa všetko nenaplní.» — Matúš, 5:17, 18.

* * *

Agresia biblického satanizmu, pozdvihla ideu realizácie svetovej tyranie z úrovne hrubej sily, ohňa a meča (šiesta priorita zovšeobecnených zbraní) na úroveň zovšeobecnených zbraní 1 — 4 priority, ktoré až do dnešných čias nie sú vnímané väčšinou ako prostriedky masového podvádzania, napádania a ničenia. Začala sa v tej dobe, keď energopotenciál civilizácie bol veľmi nízky a ohraničený produkciou biocenóz a poľnohospodárstva ohľadom výživy ľudí a krmiva pre hospodársky dobytok, následkom čoho prevládajúca väčšina obyvateľstva pracovala od úsvitu do súmraku v sfére výroby. Technológie sa obnovovali¹ pomaly v časových intervaloch, zaberajúcich život niekoľkých generácií, a to umožňovalo žiť celý život s jeden raz si osvojenými poznatkami a zručnosťami.

Spoločenské zjednotenie osobnej práce v technologickom rozdelení operácií v národnom hospodárstve (a nie spoločenská delba práce) už existovalo, ale pretože je charakterizované proporciami zamestnanosti v rôznych odvetviach, tak silou technicko-technologickej stability sveta bol prechod do iných sfér činnosti silne ohraničený práve ustálenosťou proporcií zamestnanosti: spoločnosť potrebovala jednu vládu, niekoľko provinciálnych administratív, mnoho remeselníkov, poľnohospodárov, kupcov, vojakov. Pri zmene generácií to vyúsťovalo do dominancie vnútorodínnej výučby a dedenia profesií predkov; „nadbytoční“ odchádzali do armády alebo žobrať. V týchto podmienkach sa profesionálna informácia z pokolenia na pokolenie hromadila prevažne v profesionálnych klanoch.

Vzájomná podriadenosť profesií v spoločenskom zjednotení práce a závislosť celej spoločnosti na profesionálnej sfére riadenia, predovšetkým štátnej, v podmienkach klanovej uzavretosti ľubovoľnej profesionálnej informácie bola vnímaná väčšinou a je vnímaná mnohými aj v súčasnosti, iba ako

¹ Slovo *obnovovať* je potrebné v danom kontexte a vždy, keď sa to týka obnovy poznatkov a zručností, chápať nie v zmysle znova ich nadobudnúť, ale v zmysle vystriedania jednych – dovtedajších poznatkov a zručností, generáciou nových poznatkov. – pozn. prekl.

rozdielnosť ľudí podľa miery ich predností, hodnoty človeka, a nie ako výlučne ich profesionálna odlišnosť, pri rovnakej hodnote, dôstojnosti človeka.

Koncepcia riadenia, vychádzajúca z nerovnosti ľudskej hodnoty ľudí, necháva na jednom póle spoločnosti klany absolútnych otrokárov, pre ktorých všetci ostatní ľudia sú prostriedkom uspokojovania ich žiadostivosti a potrieb; a na druhom póle — absolútne zavrnutých, ktorým absolútni otrokári popierajú hoc aj v tej najmenšej miere ich ľudskú dôstojnosť («hovoriace náradie», «pracovný dobytok v ľudskej podobe» a pod.). Medzi týmito pólmi je hierarchia vnútrosociálnej beztretnosti za všetko-si-dovoľovanie a bezstarostnosť, t.j. za činy, ktoré „nižší“ v nej vnímajú ako újmu, ktorú im prinášajú „vyšší“. Túto koncepciu odovzdáva Biblia z pokolenia na pokolenie.

Teoreticko-memoárový je takéto nazeranie na všetko-si-dovoľovanie vyjadrené v druhej kapitole knihy Ecclesiastes (Kazateľ)*. A hoci sa kapitola končí rozsudkom smrti pre biblickú koncepciu, tak aj tak beztretno si všetko dovoľovať je pre mnohých lákavé a recidívy otrokárstva de-facto vznikajú v biblickej civilizácii aj v 20. storočí, nehľadiac na zákaz otrokárstva de-iure.

Ale s počiatkom vedeckého progresu sa obrodila spomienka na chybu Atlantídy, ktorá sa ale ako chyba nevníma: túžba o vytvorení človekom «homunkulusa», «goléma», «zombie» — biorobota, podobného človeku, schopného ho nahradiť v práci, ktorých stáda by bolo možné si ľubovoľne naprogramovať na všetko.

V ekonomike sa všetko-si-dovoľovanie prejavuje ako vláda úrokového (t.j. úžernického)* parazitizmu bankových klanov, nezodpovedného ohľadom investičnej politiky a kultúry výroby; prejavuje sa v monopolne vysokých odmenách (príjmoch) profesionálnych riadiacich kádrov v porovnaní s ostatnými kategóriami pracujúcich. Toto a mnoho iného priviedlo k množstvu vnútrosociálnych antagonizmov, ktoré vyústili do globálnej biosféricko-ekologickej krízy: antagonizmu spoločnosti a biosféry.

Koncepcie, vytvorené, vychádzajúce zo všetko-si-dovoľovania konceptuálnej moci, majú túto vlastnosť: následky chýb a zločinov „vyšších“ sú nútení v hierarchii profesionálnej subordinácie „vyžrať“ vždy tí „nižší“. Zbaviť sa útlaku všetko-si-dovoľovania „vyšších“ je možné v košiari biblickej civilizácie iba dvoma cestami:

- buď vyštveráť sa hore v hierarchii vnútrosociálnej beztretnosti,
- alebo odísť do „nezmieriteľnej opozície“ a všetko-si-dovoľovať napriek svojmu sociálnemu statusu, určenému koncepciou. Táto druhá cesta sa v ľubovoľnej davo-„elitárnej“ koncepcii považuje za tretnú a je stíhaná podľa zákona i bez zákona.

V podmienkach pomalej zmeny sociálne významných poznatkov vo vzťahu k zmene generácií je masová nespokojnosť pre takúto koncepciu nebezpečná. Nespokojnosť vzhádza zo sociálnych vrstiev, zbavených prístupu k vzdelaniu a nemajúcich voľný čas, aby získali a reprodukovali samostatne počas života jednej generácie poznatky, potrebné na vytvorenie podmienok, v ktorých predošlá koncepcia riadenia „elitárno“-otrokárskeho charakteru bude nemožná.

Okrem toho, riadiaca „elita“ má vždy možnosť si kúpiť lídrov nezmieriteľnej opozície živých alebo mŕtvych, alebo vyprovokovať nezmyselnú vzburu tak, aby potlačiť ju bolo ľahké a jednoduché. Dokonca aj keď živelná vzburá zvíťazí, tak počas života jednej-dvoch generácií sa v spoločnosti vytvorí nová „elita“, ktorá dá „elitárno“-otrokárskej koncepcii nový vzhľad.

Postup nahor po stupňoch beztretnosti je možný iba skrze otvorenie prechodov v rôznorodých vnútrosociálnych deliacich stenách, rozdeľujúcich sociálne skupiny. Vždy existuje konkurz želajúcich si to, preto vládnuca „elita“ má možnosť výberu pre ňu vhodných kandidátov. A kandidáti sa snažia jej vyhovieť. Pokiaľ oni veria na osobnú možnosť hierarchického rastu, je možné ich kŕmiť príslubmi, reálne nič nedávajúc. Keď ich viera sa stratí, je možné ich nahradiť, utrieť si o nich nohy, ukázať iný „cukrik“, za ktorý, za právo pozeráť naň, oni budú taktiež ešte dlho pokorne slúžiť. Pretože sociálna stratifikácia má vo svojom základe profesionalizmus v spoločenskom zjednotení práce, tak otvorenie vnútrosociálnych deliacich stien – to je ponúknutie možnosti získať vybranému určité vedomosti a zručnosti zo zásob, uchovávaných a nahromadených v hierarchicky vyšších profesionálne-klanových systémoch. Ak niekto samočinne vytvorí poznatky a zručnosti, dovtedy neznáme, tak tieto sa pripoja k týmto zásobám, buď spolu s autorom, alebo bez neho, hoci je možné, že po smrti autora ho uvedú do rangu súčasníkmi neuznaných géniov.

Keďže v podmienkach pomalej obnovy poznatkov dominuje naplnenie pamäte údajmi a návykmi, a nie výučba myslenia, tak v biblickej koncepcii škola — to je učenie sa naspamäť a rast v systéme

5.2. Доктрина “Второзакония — Исаии”

sociálnych hierarchií — to je prechádzanie zasvätení: odkrytých — atestácie a diplomy o vzdelaní a kvalifikácii; a tajných — vo všemožných slobodomurárskych lóžach, „umeleckých zväzoch“, „bratstvách“ a pod.; i nepriamych v zamlčaní (v skrytosti) — keď človeku ponúknu prístup k nejakej informácii, ktorej atribúty on nechápe, ale použijúc ju vo svojich zámeroch, tým samým on realizuje určité konanie, zodpovedajúce cieľom „vyšších“ v hierarchii, v dôsledku čoho sa tak či onak realizujú ciele „vyšších“. No v každom z týchto prípadov jedinca púšťajú do „vyššej“ sociálnej skupiny v závislosti od existencie v nej voľných uprázdnených miest tak, aby pritom nepadol status „vyšších“.

V osnove udržateľnosti tohto systému samoregulácie civilizácie, umožňujúcej sociálnej elite byť lídrom predovšetkým v získaní vzdelania a/alebo v spotrebe produkcie a služieb, produkovaných v spoločnosti, leží určitý pomer etalónových frekvencií biologického a sociálneho času, o čom sme už hovorili skôr: počas života jednej generácie nedochádza k obnove množiny sociálne významných technológií a zručností. Preto, raz získajúc kvalifikáciu, možno ňou žiť celý život bez rizika diskvalifikácie. V takých podmienkach, získajúc raz sociálne automatizmy správania, je potom možné žiť tým bezmyšlienkovitejšie, čím vyššie je človek v sociálnej pyramíde všetko-sidovoľovania.

Od polovice 19. do polovice 20. storočia vstúpila civilizácia do novej fázy svojho života. V tomto období prebehla zmena pomeru etalónových frekvencií biologického a sociálneho času:

Teraz počas aktívneho života jednej generácie dochádza k zmene niekoľkých generácií techniky a technológií.

V takých podmienkach je človek na udržanie svojho sociálneho a spotrebiteľského statusu nútený celý čas neprestajne a samostatne obnovovať svoju kvalifikáciu v súlade s potrebami spoločnosti, využívajúc podľa svojho chápania jemu dané možnosti. Tento jav je tým masovejší, čím slobodnejšia je konkurencia intelektov. V takých podmienkach mimo systém priamych, tajných i *nepriamych zasvätení v tichosti* sa v spoločnosti objavujú rôznorodé nové poznania, na základe ktorých jeho vlastníci môžu konať efektívnejšie, než vlastníci zasvätení, o to viac, že oni vo svojom konaní nie sú spútaní korporátnou disciplínou.

Pritom mimo hierarchie zasvätení sú ľudia, ktorých kultúra vnímania sveta, kultúra myslenia a genetický potenciál rozvoja osobnosti sú vyššie, než kultúra vnímania sveta, myslenia a možnosti zasvätených. A títo ľudia, vzdialení vyskladavším sa hierarchiám, sú nositeľmi vedomostí a zručností, o ktorých v hierarchiách jednoducho nemajú poňatia. A táto správa nezarmucuje mnohých vysokozasvätených do niečoho. Samotná hierarchia zasvätení do niečoho, vytvorená s cieľom podpory spotrebných výhod a neobmedzenej moci menšiny, v takýchto podmienkach stráca kontrolu nad šírením informácií v spoločnosti. Strata kontroly nad šírením informácií v spoločnosti je stratou moci, stratou riadenia.

Epocha zasvätení skončila. Začala epocha samostatného chápania aj ľudsky účelnej intelektuálnej činnosti.

V podmienkach súčasnej energovýzbroje a technologickej bázy civilizácie musí byť v nej samoriadenie obnovené skôr, než sa jej globálna katastrofa stane neodvratnou. Táto objektívna podmienka, spolu s nefunkčnosťou biblickej koncepcie, núti spoločnosť, nezávisle na osobných chutiach a zvykoch mnohých, k zmene koncepcie samoriadenia civilizácie. Pritom, okrem všetkého ostatného, je potrebné inak organizovať samoreguláciu makroekonomických systémov. Organizovať tak, aby samoregulácia skutočne zabezpečovala výrobu a prerozdelenie produkcie a služieb primerane spoločenským potrebám biosféro-prípustným spôsobom, blokujúc antibiosférické procesy, vytvárané spoločnosťou.

6. Zabezpečenie spoločensky prospešnej orientácie samo sa regulujúcich makroekonomických systémov

«Upozorníme raz a navždy, že v oblasti financií odhalenia nie sú možné».

N. J. Turgenev, dekabrista-externista, rok 1818.

6.1. Problém popisov ekonomickej reality

Problém popisov všeobecne — to je problém formovania v spoločnosti nejakého jazyka a výchovy kultúry k jeho *ozmyslenému* používaniu. Staroveký Zen-budhistický učiteľ Daie v liste svojmu žiakovi ho upozorňuje:

«Existujú dva omyly, ktoré sú teraz rozšírené medzi stúpenkami Zenu, jak medzi amatérmi, tak aj medzi profesionálmi. Jeden spočíva v tom, že človek si myslí, že v slovách sú skryté podivuhodné veci. Tí, ktorí sa pridržiavajú tohto názoru, snažia sa naučiť čo možno najviac slov a výrokov. Druhý omyl predstavuje druhú krajnosť, keď človek zabúda, že slová sú prstom, ukazujúcim na mesiac. Slepí veriac nariadeniam súr (veršov), v ktorých je povedané, že slová bránia správne chápaniu pravdy-skutočnosti Zenu a budhizmu, zavrhnújú všetko slovné a prsto sedia so zatvorenými očami a kyslými tvármi ako nebožtíci» — D.T. Sudzuki. „Základy Zen-budhizmu“. MP „Odysea“. Hlavné vydavateľstvo Kirgizskej encyklopédie. Biškek. Rok 1993.

Ako vidno z citovaného úryvku, problém nie je nový. Človek koná na základe jeho osobného chápania reality a na základe porozumenia opisov reality druhými ľuďmi, používajúcimi na opisy pre všetkých spoločnej reality (vrátane jej súčasti – svojho vlastného psychického sveta) tie alebo oné «jazyky»¹, v ktorých slová, symboly, znaky, zobrazenia a pod. sú „prstom, ukazujúcim na mesiac“. Beda tomu, kto nevidí „mesiac“, považuje „prst“ za „mesiac“, alebo absenciu „prsta“ stotožňuje s neexistenciou „mesiaca“.

Stavba Sveta, ako taká, jestvuje v Bohom danej miere ako trojjedinnosť «matéria-informácia²-miera»: toto je realita. Vo vzťahu k informácii vystupuje miera ako mnohoúrovňový celovesmírny systém kódovania, a vo vzťahu k matérii — ako matrica jej možných, štatisticky zhora predurčených stavov a prechodov z jedného stavu (rovnovážneho režimu) do druhých.³

Pri vnímaní reality vznikajú u človeka v duši⁴ nejaké jeho *osobné obrazy*, podmienené jak charakterom objektívnych obrazov reality, tak aj jeho stavom v momente i v procese vnímania informácie z Objektívnej reality. Osobné, subjektívne obrazy, sú už súčasťou vnútorného sveta človeka, získavajú v ňom do určitej miery samostatnú existenciu. Pravdepodobnostne usporiadané a štatisticky predurčené, druhotne vo vzťahu k objektívnym, vyrastie v duši človeka úroda pojmov, primerane tomu, ako človek, ozmysľujúc realitu, rozhraničuje vo svojom vnútornom svete v ňom existujúce jej subjektívne obrazy a spája ich s «*jazykovými*» konštrukciami.

Pojem (ako životný jav, vlastný individuálnej, — a nie kolektívnej — psychickej činnosti človeka⁵, udržateľne v nej existujúci v určitom časovom intervale, po uplynutí ktorého môže zaniknúť alebo sa zmeniť) je vzájomne podmienená jednota «*nejazykového*» subjektívneho obrazu v psychike jednotlivého človeka a «*slov*» jedného z «*jazykov*», rozvinutých v kultúre spoločnosti, spájajúcej podľa «*jazykového*» znaku ľudí do rôznorodých množín; práve preto «*slovo*» (a slovo, predovšetkým)

¹ Tu a ďalej «jazyk» v «» - v najvšeobecnejšom zmysle slova jazyk ako vnútrospoločenský prostriedok predávania informácie. To isté sa týka aj slov s tým istým slovným koreňom.

² Objektívne obrazy, vlastné objektívnej realite.

³ V súlade s tým, plná funkcia riadenia — to je matrica možného riadenia, miera riadenia. (A preto, kvôli ľahšiemu riadeniu-ovládaniu davu, bola informácia pred davom po tisícročia skrytá, vyňatá z trojjedinnosti MIM (matéria-informácia-miera) a celkovo kategórie MIM nahradené do slepej uličky zavádzajúcim systémom kategórií HEČP (hmota-energia-čas-priestor))*.

⁴ Tu a ďalej sa pod výrazom v *duši* nemá na mysli duša ako taká, ale psychika. V *duši* — to jest, v tej časti jedinca, kde prebieha *duševná činnosť*, teda psychická, intelektuálna činnosť. V ďalšom texte to budeme upresňovať v takejto forme: v duši (v psychike)*, duša (psychika)* - pozn. prekl.

⁵ Oveľa širšej, než činnosť z psychiky špekulatívne vyčleneného intelektu.

6.1. Проблема описаний экономической реальности

bez obrazu, s ním spätým, je holé, prázdne, nezrozumiteľné¹. V psychike jedného človeka vzniknúvší pojem o čomkoľvek (životnom jave a lebo² výmysle) sa môže rozširovať v spoločnosti, t.j. prenikať do psychiky druhých ľudí prednostne³ skrze «jazykové» prostriedky kultúry. V rade prípadov kvôli rozšíreniu nových pojmov širší alebo užší okruh ľudí vytvorí aj nový «jazyk», pretože v kultúre rozvinutých «jazykoch» niet «slov», ktorými je možné vyjadriť ich chápanie sveta.

V *procese*, keď nový pojem získava ozmyslenú konkrétnosť, systém rozhraničení subjektívnych obrazov vnútorného sveta človeka nedovoľuje stotožniť jeden subjektívny obraz s druhými, zlúčiť ich, popliesť. Tento proces zväčša plynie „automaticky“ podvedome, ale keď vystupuje na úroveň vedomia v *hierarchicky organizovanej psychike* človeka, tak človek hľadá prostriedky na vyjadrenie svojich vnútorných obrazov, získavších konkrétne hranice, a: buď ich nachádza v jednom z existujúcich «jazykov»; alebo vytvorí nový «jazyk» — prostriedok vyjadrenia svojich vnútorných obrazov, a tým samým ozmysľuje a opisuje vnútornú i vonkajšiu realitu. A na úrovni vedomia v psychike človeka vzniká pojmová báza: «vymedzené subjektívne obrazy vnútorného sveta» + «jazykové» konštrukcie, adresne späté so subjektívnymi obrazmi.

Pri pochopení cudzích opisov je proces opačný: 1). Dávajúc do vzťahu jazykovými formami daný opis, vyčleniť z vlastnej pojmovej bázy potrebné obrazy a «jazykové» konštrukcie a dotvoriť chýbajúce pojmy: «**My nechápeme niektoré veci nie preto, že naše chápanie je slabé, ale preto, že tieto veci nepatria do okruhu našich pojmov**», — K. Prutkov. 2). Porovnať s pojмами známe (*nejazykové*) obrazy reality alebo vytvoriť jej predtým neznáme obrazy, pričom následne vo vnútornom svete vznikne subjektívna predstava (modelovanie na základe vnútorných obrazov) o priebehu procesov v Objektívnej realite.

To jest, my máme do činenia so svojim spôsobom kaskádou informačných transformátorov «obrazy všetkým spoločnej reality ~ vnútorné obrazy človeka ~ pojmová báza (jeho a kultúry ako celku) ~ «jazyky» rôznorodé samé o sebe, ako prostriedky vyjadrenia vnútorných obrazov komunikácie s druhými ľuďmi».

V hromadnej štatistike života je to spoločenská kultúra chápania sveta, myslenia a vzájomného chápania sa. Je to spoločný majetok všetkých tých, ktorí ho využívajú. A táto kultúra je tým vyššie, čím menej je chýb pri priamom i spätom prechádzaní reťaze informačných premien jedným človekom pre jeho osobné ciele; čím viac úrovni «jazyka», ako hierarchického systému kódovania informácií, sa ľuďmi používa; a čím menej pri tom stráca svoju kvalitu to, čo je jedným odovzdané

¹ To sa týka aj známych, zrozumiteľných slov-pojmov v neznámych (nezvyklých) spojeniach..

² Gramatik písomnej a ústnej reči môže byť niekoľko, v jednom a tom istom jazyku: to, čo sa v jednej gramatike považuje za spojku «alebo - или» v druhej gramatike bude vnímané ako chybné spolunapisanie dvoch logických spojok «а - и» a «lebo - ли». Rola poslednej spojky prešla vo všeobecne prijatej gramatike k spojeniu «alebo - или», pri tom sa zmazalo to, že všeobecne prijaté «alebo - или» je logicky aj «а - и», aj «lebo - ли» naraz. Spojenie «alebo - или» vo všeobecne prijatej gramatike je zabudnuté «а lebo - и ли». Na to poukazuje predovšetkým tá skutočnosť, že vo všeobecne používanej gramatike sú «alebo - или» a «alebo - либо» synonymá, v rovnakom čase ako rozdielny zmysel «alebo - либо» zmysel «а lebo, а či - и ли» sa vo všeobecne prijatej gramatike nepredáva jedným slovom. (túto poznámku pod čiarou, toto vysvetlenie ohľadom *или* a *и ли* je potrebné vzťahovať predovšetkým k ruskému jazyku, V českom a slovenskom sú oproti ruskému v danom prípade určité odlišnosti a preklad nevystihuje presne danú problematiku a vzťahy)*

Všeobecne používaná gramatika ruského jazyka v podobe z roku 1918 svojim vznikom bola snahou zjednodušiť dovtedy existujúce gramatické normy (kvôli porevolučnému programu naučiť prevažne analfabetické obyvateľstvo Ruska a ostatných, neskôr do ZSSR pridružených zemí čo najskôr čítať a písať). Pritom ňou zavedené normy pomerne často bránia presnému vyjadreniu zmyslu, následkom čoho je ona intelekt primitivizujúcou gramatikou, ktorú aj keď si mnohí dokázali dokonale osvojiť, aj tak sa nenaučili rozmýšľať.

Pretože ona je podmienená nie kultúrou myslenia, ale fonetikou, tak ona je často plná táranín, a okrem toho zvyčajne zakazuje intonačne podmienenú interpunkciu, čo v mnohých prípadoch bráni presnému predaniu zmyslu a sťažuje čitateľovi jednoznačné chápanie dlhých fráz. Z tohto dôvodu jej normy pomerne často porušujeme, no nie ako chybu (ale zámerne)*...

Predovšetkým, z nášho pohľadu, je užitočné rozhraničovať zmyslové jednotky interpunkčnými znamienkami, napriek vyskladavším sa gramatickým normám v podobe z roku 1918, pretože to čitateľovi uľahčuje pochopiť zmysel dlhých fráz.

³ Neprevládajúcou cestou rozširovania pojmov v spoločnosti je jednotnosť psychickej kultúry rôznych ľudí, stretávajúci sa v živote s rovnakou problematikou. To nie je unifikácia osôb v spoločnosti, pretože životná skúsenosť a smerovanie každej z nich nestráca osobitosť. No riešenia jedných a tých istých problémov, nimi vypracúvané v podobných podmienkach, sa môžu v mnohom ukázať blízky. A podstata nie je v tom, nakoľko sú riešenia podobné a kto u koho „opisoval“, ale v tom, nakoľko oni zodpovedajú okolnostiam a smerovaniu toku udalostí: v celej množine možných riešení problému je podmnožina v určitom zmysle najlepších riešení zvyčajne malá.

A dokonalosť psychickej kultúry osoby sa prejavuje nie v jej nepodobaní sa na iných, ale v schopnosti maximálne sa priblížiť k najlepšiemu riešeniu reálneho životného problému (a toto neobsahujú žiadne intelektuálne telešou typu „Čo? Kde? Kedy? Koľko zaplatia?“ a ich životných analógov).

a druhým prijaté. To sa týka jak všetkým spoločnej reality, tak aj subjektívnej reality vnútorného sveta každého človeka.

V súčasnosti je kultúra chápania sveta, myslenia a vzájomného chápania povrchná a primitívna: prevládajúca väčšina ľudí realizuje výmenu prázdnyimi formami rôznych «*jazykových*» opisov, naplňajúc vnímané prázdne (bezobrazné) formy svojim obrazovým výmyslom na základe podvedomých automatizmov, nezamýšľajúc sa nad obraznou adresáciou «*slov*» ani u seba v duši (psychike), ani v duši (psychike) tých, na koho sa oni obracajú alebo koho počúvajú.

Mnohí pritom nechápu, že živé slovo, vychádzajúce zo živých úst, ako, ostatne, aj myseľ, prekľzajúca sa v duši (psychike)* je samo o sebe materiálne (energiou); ono je časťou objektívnej pre všetkých spoločnej reality a mení tok procesov už samotným faktom jeho vyslovenia alebo iného zverejnenia.¹

Pritom nezávisle na tom, či sa človek zamýšľal alebo nie, v každom prípade určité konkrétne smerovanie vzájomných väzieb v systéme „*«jazyk»*», ako taký ~ pojmová báza kultúry ~ objemnejšia, kultúru zahŕňajúca Objektívna realita” sa inštaluje vo všetkých etapách objektívne — silou celostnosti sveta, jestvujúceho ako proces trojjedinstva «*matérie-informácie-miery*», v ktorom celovesmírna miera má holografické vlastnosti, v tom zmysle, že každý jej fragment obsahuje v sebe aj všetko ostatné. Toto vnímajúc, F.I Tjutčev varoval: «Nie je nám dané uhádnuť, ako naše slovo odpovie...(akú odozvu vyvolá)*» — z tohto dôvodu netreba bezmyšlienkovite alebo zlomyseľne brať na seba úlohu stareny Karabos zo „Spiacej krásavice“, vyjadrujúc sa ako príde (čo slina na jazyk prinesie)*. Inak sa môže prihodiť to, čo šoumenovi V. Listějevovi, ktorý si naplieskav (svojimi rečami privodil)* vlastnú smrť v sérii talk-show, v ktorých sa líčil, podčiarkujúc svoju určitú podobu s L.D. Bronsteinom (Troickim).

To jest, je potrebné vedome sa zaoberať konkrétnosťou vzájomných väzieb «*jazykových*» konštrukcií a obrazov (subjektívnych a objektívnych) v procese chápania života Objektívnej reality ako takej — jak vo vzťahu k tomu, čo sa zaužívalo považovať za duševné, tak aj vo vzťahu k tomu, čo sa zaužívalo považovať za nie duševné: svet je jeden a celostný a *ne-ladnou* myšlienkou, nie to ešte slovom, je možné vyvolať katastrofu bez akýchkoľvek, z pohľadu materialistu, mocných prostriedkov vplyvu: podstata spočíva v objektívne vyskladavšej sa adresácii informácie v *matrici možných stavov matérie* a úrovniach sily energotoku, nesúceho informáciu: to, čo v hierarchicky vybudovanom systéme je na jednej úrovni zanedbateľne malým vplyvom, skúmaným izolovane od druhých reálne s ním spätých úrovní v organizácii systému, môže zničiť systém, *rozbiť skrze reťaze vzájomných väzieb iné úrovne v jeho organizácii*.² Príkladom toho sú zasiahnutia živých organizmov rôznorodými „ťažkými žiareniami“, aj keď sila energotokov môže byť zanedbateľne malá v porovnaní, dajme tomu, s energiou na sporáku chladnúceho čajníka.

A hoc aj «*jazykové*» prostriedky sú povrchovou vrstvou v kultúre myslenia a vzájomnom dorozumívaní sa ľudí, tak možnosti *jazykov v najvšeobecnejšom zmysle tohto slova* sú rôzne. A preto v jednom prípade jedny «*jazyky*» ako prostriedky informačnej výmeny a styku ľudí sú vhodnejšie než druhé. Tak v stredoveku v Európe do prechodu na pozičný systém výčísľovania (arabské číslice a desatinné zlomky) sa používali rímske číslice alebo iné systémy, založené na číselnej miere vzťahujúcej sa k abecedným znakom. Mimo pozičného systému vyčísľovania bola veľkým problémom operácia delenia: vznik zostatku pri nedeliteľnosti na celé čísla a odvodený problém porovnávania jednoduchých zlomkov³. Napríklad: MCMXCV/XVI alebo XXII/VII. S prechodom na pozičný systém vyčísľovania problém zmizol: operácia delenia dvoch čísel v ňom — to je používanie tabuľky násobenia a korekcia poradí deliteľ a deleného (t.j. prenos desatinnej čiarky doprava alebo doľava). Čísla zostali ako predtým, len sa zmenil prostriedok opisu: 1995/16 a 22/7 (22/7 — z čias starovekého Egypta známe priblíženie čísla π , presnejšie, než zvyčajne používané 3,14).

¹ Mágia slova, magické formulky, zariekavanie – to nie sú len výmysly starých materií a báchorky pre naivných. To je skutočná realita, aj keď mnohými nevedomovaná, napriek tomu aj na nich majúca vplyv. Je vedecky preukázaný vplyv slova na rast a úrodu rastlín, tvorbu a tvar snehových vločiek. Bolo by naivné si myslieť, že energia slova na človeka vplyv nemá. – pozn. prekl.

² Táto skutočnosť je aj odrazená v pred pár desaťročiami veľmi populárnej fráze: „Mávnutie motýľích krídel v Amazónii môže vyvolať tornádo v Texase.“ – pozn. prekl.

³ Tabuľky na porovnanie zlomkov s rôznymi menovateľmi — boli rovnako tak dôležité pre praktickú matematiku staroveku, ako logaritmicke tabuľky v praktickej matematike «*industriálnej spoločnosti*» do objavenia sa počítačov.

6.1. Проблема описаний экономической реальности

A ak rodina a škola ešte ako tak učia gramatiku rodného jazyka a logiku jazyka matematiky, tak, ako spojiť túto úroveň systému kódovania informácie s druhými? ako na nich vyzerá nelingvistická gramotnosť? — toto sa sami učia iba tí, ktorí sa stretli s týmto problémom a pochopili, že to nie je blúznenie ani fantázia, že prázdne alebo nekonkrétne adresácie „словеса“¹ rôzneho druhu «jazykov», sú ako minimum — ničotné, no častejšie — nebezpečné.

Rozvoj kultúry — to je aj rozvoj prostriedkov opisu vonkajšieho a vnútorného, vo vzťahu k človeku, sveta. A od opisov, nech by to boli slovné alebo matematické formulácie zákonov prírodných vied alebo spoločenských vied, nemožno vyžadovať úplnú zhodu s ich, podľa zložitosti, prevyšujúcou realitou v celej jej úplnosti a celostnosti, hoc by len kvôli obmedzenosti človeka *v čase a priestore, ako v rozmeroch v Bohom danej miere*. Nehľadiac na to, človek, používajúci tie či oné «jazyky» pri opise reality a prečítaní opisov, spravených druhými ľuďmi, je povinný vidieť chybu opisu a byť si vedomý toho, v akom type činnosti táto chyba vytvára rezervu jej udržateľnosti, zvyšujúc úroveň bezpečnosti tejto činnosti, a v akých prípadoch chyba opisov vyčerpáva rezervu udržateľnosti jeho bezpečnej činnosti, ktorá musí prebiehať v súlade so Stavbou Sveta a Bohom.

A v podmienkach súčasnej kultúry je sotva možný — kvôli obmedzenosti človeka a antibiosférickému, parazitickému charakteru civilizácie — absolútny jazyk, úplne zhodný s realitou, bezchybný vo všetkých prípadoch jeho použitia.

Preto problém súčasnej civilizácie je dvojité:

Po prvé – problém pestovania bezpečnej kultúry *vlastného chápania sveta, myslenia* každého človeka, t.j. vnímanie poznatkov v miere praktickej nevyhnutnosti mimo jazykové prostriedky. Podľa nášho chápania Nový Zákonník o tom hovorí takto: «Duch svätý nastaví vás na každú pravdu-skutočnosť». Toto je získanie toho, čo možno nazvať «*prvotným poznatkom*», ktorý sa dáva človeku priamo Zhora, každému podľa jeho skutočnej mravnosti (inými slovami: *poznávanie, znalosť je svojho druhu veno, výbava k usporiadaniu psychiky a mravnosti jedinca*). Prorokovi Mohamedovi patria slová: «Otrok (v zmysle služobník)* Boží dostáva modlitbou to, čo on pochopil», — to jest, ak nič nepochopil, to ako keby sa ani nemodlil.

Po druhé – problém jednoznačnej (adekvátnej) výmeny názorov, t.j. rozšírenia *prvotného poznatku* medzi sebe podobných ľudí pomocou «*jazykových*» prostriedkov — «prstu, ukazujúceho na „mesiac“».

A toto spolu je jeden z aspektov problému budovania mravnosti v spoločnosti (jej morálky)* každým človekom: Boh nemení to, čo sa deje s ľuďmi (t.j. vonkajšie podmienky), dokiaľ ľudia sami nezmenia to, čo je v nich; A tým, ktorí sa vystríhajú vyvolať hnev Boží, tým Boh dá Rozlíšenie ako schopnosť — takto my chápeme zmysel koránických tvrdení 13:12, 8:29.

Väčšina «*jazykových*» formulácií existuje ako uzavretý systém kvôli obmedzenosti možností človeka, zatiaľ čo v skutočnosti všetko to sú vzájomne vložené systémy s virtuálnou (v mžiku existujúcou a v mžiku sa meniacou štruktúrou), nachádzajúce sa v materiálno-informačnej výmene medzi sebou a vrátane vo výmene medzi hierarchickými úrovňami, určujúcimi poradie vzájomnej vloženosti, v súlade s maticou možných stavov a premien (v miere).

Na to sa často zabúda, opisujúc niečo ako sebestačný (izolovaný)* systém, vyslovene alebo nepriamo opustiť opis jeho vzťahov s objemnejšími, ho zahŕňajúcimi systémami ako procesmi. Keď toto vedie k očividnej škode v dôsledku konania na základe tých či oných opisov, tak za takýmito chybami nasleduje druhá chyba: absolutizácia chybovosti daného opisu.

Lubovoľný ľudský opis – to je „kópia“ Bohom danej miery. Ak vstupujeme do miery (skrze „ять“), tak dve *lubovoľné* čísla sú *približne* rovnaké: otázka je iba v tom, či je prípustná takáto veľkosť chyby priblíženia, alebo nie. To jest, otázka zistenia nerovnosti — to je otázka Rozlíšenia: v jedných situáciách používať takúto *približnú rovnosť* je prípustné, a v druhých — nie. A to sa týka akéhokoľvek poznania, zaznamenaného v kultúre spoločnosti ako opis, nech je to „druhý zákon termodynamiky“ alebo „bilančná metóda“ v úlohách makroekonomiky, teda: *Ako používať lubovoľné opisy a prostriedky opisu — «jazyky» — tak, aby chyba, vždy vytváraná neadekvátnosťou opisu prvotných poznatkov a reality, nevychádzala nad rámec rezervy udržateľnosti bezpečnej činnosti?*

¹ Zámerne sme ponechali v texte originálny ruský tvar „словеса“. Словеса – сло-веса... „вес“ je v preklade váha, сло-вес - váha slova. To jest, slovo nie je len prázdna bezobsažná forma, jazyková konštrukcia, ale má aj svoju váhu. A naši predkovia to vedeli. Občas sa stretáme aj v literatúre s nostalgickými spomienkami na časy „keď slovo malo svoju váhu...“, či s výrazom: „váž svoje slová...“ – pozn. prekl.

Краткий курс...

Pamätajúc na podstatu tejto otázky, obrätíme pozornosť k lineárnej algebre, ako k prostriedku opisu výroby a prerozdeľovania produkcie na základe spoločenského zjednotenia práce.

6.2. Opis mnohოდветвовých výrobnо-spotřebitel'ských systémov

Rozoberieme obrázok 1. Na ňom je ukázané, ako sa nejaký parameter X mení v čase t : — krivka I . Matematicky je možné tento proces *ideálne presne* modelovať nejakou funkciou $X = f(t)$. Pretože funkcia ideálne presne modeluje reálny proces, tak jej graf je tá istá krivka I . Táto funkcia je nelineárna, t.j. nemôže byť matematicky predstavená ako priamka alebo úsečka priamky (v súlade s tým graf lineárnej funkcie je priamka alebo úsečka priamky). Lomené čiary I , II , III , $IV-I$, $IV-II$ sú rozličné lineárne aproximácie (t.j. opisy) reality a ideálnej nelineárnej funkcie $X = f(t)$ lineárnou funkciou (priamka III) a čiastočne lineárnymi funkciami (lomené čiary II , $IV-I$, $IV-II$). Každá z aproximácií obsahuje v sebe nejakú chybu.

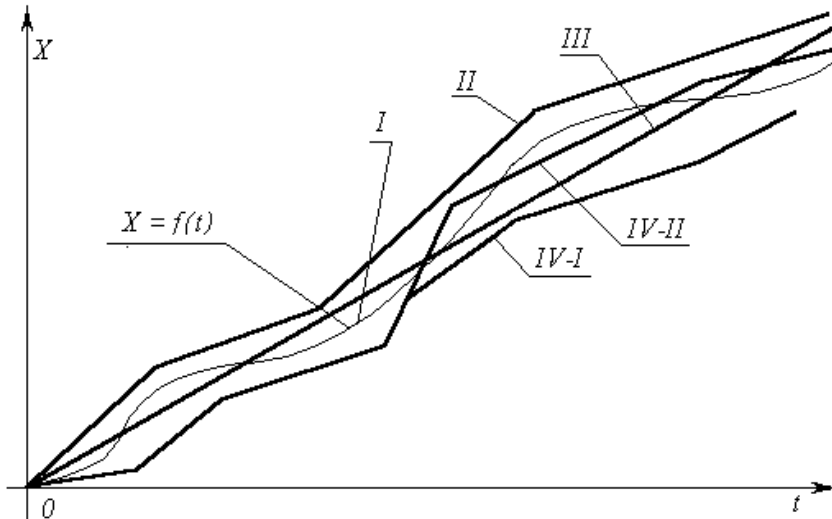

Je možné predpokladať, že lineárne aproximácie zobrazujú modelovanie v procese prijímania riadiacich riešení; a krivka I zobrazuje reálny proces riadenia, v ktorom sú realizované riadiace riešenia, vypracované na základe jednej z lineárnych modelácií reálne nelineárneho riadeného procesu $X = f(t)$.

Pri ľubovoľnej hodnote argumentu t je rozdiel medzi lineárnou aproximáciou (II , III , $IV-I$, $IV-II$) a krivkou I chybou modelovania. Obrázok 1 ukazuje nekonkrétnu súvzťažnosť «modelovanie — realizácia» a typy

OBR. 1. NELINEÁRNY PROCES A JEHO LINEÁRNE OPISY

možného vzájomného rozloženia modelujúcich aproximácií a realizácie procesu riadenia. Sú úlohy, v ktorých je prípustná ľubovoľná z uvedených súvzťažností «modelovanie — realizácia».

No sú aj úlohy riadenia, v ktorých súvzťažnosti: « $f(t)$ — aproximácia III », « $f(t)$ — aproximácia $IV-II$ » sú neprípustné, pretože chyba modelovania v nich mení svoje znamienko (+, -) v procese reálneho riadenia. Takými sú všetky úlohy navigácie: ak chyba modelovania mení svoje znamienko nepredpovedateľným spôsobom a znamienko chyby je neznáme, tak kurz lode môže reálne viesť aj cez pevninu, aj cez neprípustné plytčiny; a lietadlo sa zaryje do pristávacej dráhy namiesto toho, aby na nej mäkko pristálo, ak sa ešte predtým počas letu niekde nezapichne do hory kvôli chybe ohľadom neurčeného znamienka výšky (je to kvôli tomu, že oni sú raz pod a inokedy nad krivkou I reálneho procesu, t.j. ich hodnoty sú raz + a inokedy - v porovnaní s hodnotami reálneho procesu.)*

Aproximácie II , $IV-I$ si nemenne zachovávajú znamienko chyby modelovania v procese riadenia. V úlohách riadenia makroekonomických systémov je aproximácia II prehnaným (nesplniteľným)* plánom, nezabezpečeným kapacitami a dostupnými rezervami; a krivka I je reálnou výrobou, ktorá nedokáže prekročiť (v danom prípade ani dosiahnuť)* „rekordnú úlohu“.

V úlohách riadenia mnohოდветвовých výrobnо-spotřebitel'ských systémov, ktoré nie je možné viesť inak ako podľa schémy prediktor-korektor, je prijateľnou súvzťažnosťou predbežného (predchádzajúceho reálnemu procesu) modelovania a reálneho procesu vzájomné postavenie aproximácie $IV-I$ a krivky I . *Nevyhnutná* chyba modelovania je prítomná, no má vždy rovnaké znamienko, pričom modelujúce aproximácie ležia vždy pod krivkou I , zobrazujúcou reálny proces. Ak je to proces výroby, tak nikdy nebude vyrobené menej, než je objednané alebo zadané, čo je aj potrebné pri raste výroby na spoločensky nevyhnutnú úroveň a vylučuje pokles výroby nižšie, než je prípustné pri udržateľnom dosiahnutí spoločensky vyhovujúceho dostatku.

Lomená čiara $IV-II$ je pokračovaním jedného z úsekov lomenej aproximácie $IV-I$. Tu takisto neoddeliteľne prítomná chyba predbežného modelovania, vrátane schémy riadenia prediktor-

korektor, mení svoje znamienko v procese reálneho riadenia, ktoré nasleduje po modelovaní. A v tomto význame sú aproximácie *IV-II* a *III* ekvivalentné. No prípad *IV-II* môže mať inú príčinu: prehnane dlhý rozpočtový cyklus ΔT národného hospodárstva, počas ktorého sa chyba modelovania *nakopila* a presiahla riadiaco prípustné hranice; prípad *III* zodpovedá nemysliacemu raz a navždy nastavenému „autopilotovi“, v úlohe ktorého môže vystupovať nemenné zákonodárstvo o hospodárskej činnosti.

Všetkým týmto rôznym štýlom modelovania budú v reálnom živote zodpovedať aj rôzne realizácie riadenia, a nie jeden proces, ako je načrtnuté na obrázku 1 kvôli zjednodušeniu porozumenia.

Je spoločensky prijateľné, ak pri použití lineárnych modelov v úlohách riadenia mnohoozvetvových výrobných-hospodárskych systémov prijatý štýl modelovania vytvára v reálnom živote súvzťažnosť «plán — realizácia» typu «*I — IV-I*» v symboloch obrázku 1; a vznik situácií typu «*I — IV-II*» — pri absencii celosupersystémových faktorov, brániacich prechodu systému do režimu «*I — IV-I*», — má charakter veľmi zriedkavých epizód a zasahuje iba niektoré odvetvia, a nie ich riadiaco významné množstvo, narúšajúce udržateľnosť tovarovej výmeny v celostnosti výrobnospotrebitel'ského systému.

Avšak, je ešte jedna situácia, nezobrazená na obrázku 1. Od momentu, ako je vybraná rozpočtová doba ΔT výrobného cyklu (t.j. je odstránená nekonkrétnosť hodnoty ΔT), úsečkovo lomené aproximácie, vyjadrujúce priamoproporcionálnu závislosť, predurčujú stupňovito-číslcový (diskrétny) charakter zadania vektora cieľov a stupňovito-číslcový (diskrétny) charakter porovnania s ním vektora stavu systému v procese jeho riadenia, ako je to ukázané na obrázku 2. Veličina $1/\Delta T$ sa nazýva frekvenciou diskretizácie (kvantizácie) procesu v jeho číselnom zobrazení alebo modelovaní.

Takýmto spôsobom je možné zostrojiť tri základné typy číslcových „rebríčkov“, opisujúcich jeden a ten istý reálny proces: 1) na začiatkoch úsekov lomených čiar; 2) na koncoch úsekov; 3) v strede. Na obrázku 2 sú ukázané iba typy 1 a 2. Ľubovoľný z troch typov „rebríčkov“, aproximujúcich jeden a ten istý proces (krivka *I*), je zostrojený na osnove jednej a tej istej úsekovo lomenej aproximácie (krivka *II*), a preto všetky tri typy sú si ekvivalentné, aj keď je neprípustné v jednom a tom istom algoritme rozpočtov a/alebo riadenia ich nerozlišovať a miešať dokopy.

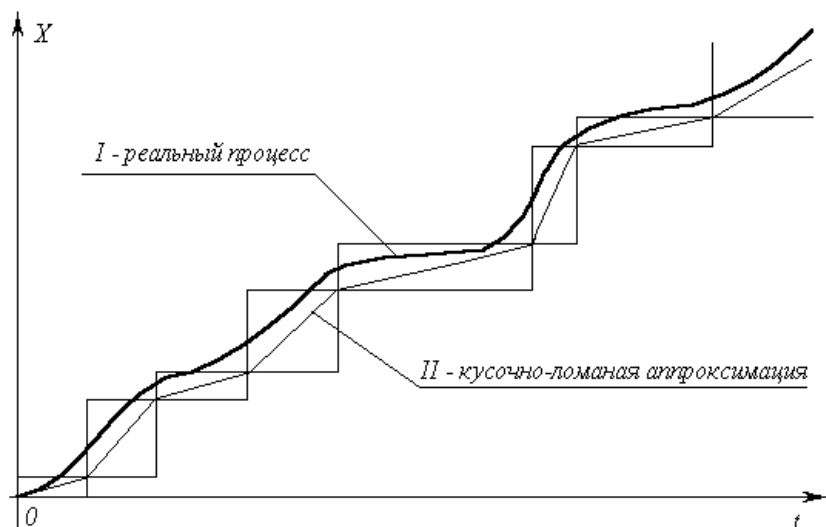

OBR. 2. LINEÁRNE APROXIMÁCIE A ČÍSLCOVÝ CHARAKTER ROZPOČTU A KONTROLY PARAMETROV OBJEKTU RIADENIA.

Analýza hospodárskej činnosti civilizácie vo vzťahu s rôznorodými vnútrospoločenskými antagonizmami a biosférickou krízou hovorí, že naraz s biosféricko prijateľnými spoločenskými potrebami, systém výroby uspokojuje aj antispoločenské, antibiosférické potreby. To dovoľuje tvrdiť, že potreby ľudí, žijúcich v dnešnej civilizácii patria do dvoch spektier¹.

1). Demograficky podmienené, biosféricky prípustné spektrum potrieb, **predpovedateľné** na mnoho desaťročí dopredu na osnove etnografie a tendencií zmeny počtosti vekových skupín.

2). Degradáčno-parazitické spektrum potrieb, ktorých uspokojenie prináša škodu tým, ktorí ho nasledujú, ich deťom, vnukom, obmedzuje možnosti rozvoja okolia, antagonizuje spoločnosť, v hromadnej štatistike aktivuje degradačné procesy u žijúcich i následných generácií, a HĽAVNE — ničí biocenózy a celkovú biosféru Zeme.

¹ Tu a ďalej pod spektrom výroby alebo spotreby je chápaná konkrétna nomenklatúra produkcie a objemy každej z pozícií nomenklatúry v naturálnom alebo finančnom vyjadrení.

6.2. Описание макроэкономических систем

Dlhodobé dozrievanie biosféricko-ekologickej krízy, zrodenej biblickou civilizáciou, hovorí o tom, že degradačno-parazitické spektrum potrieb štatisticky *stabilne potláča* demograficky podmienené spektrum v usporiadanosti priorit jej objektívne vlastného vektora cieľov výroby, na ktorý je objektívne nastavený mechanizmus trhovej samoregulácie makroekonomického systému Západu. Okrem toho, degradačno-parazitické spektrum je **nepredpovedané, nepredvídané**, čo je jedným z faktorov potlačenia ním demograficky podmieneného spektra potrieb pri obmedzených možnostiach výroby, a takisto spotreby.

Zaradenie potrieb k jednému alebo druhému spektru, určenie ich hierarchického usporiadania vo vektore cieľov a objemov dostatočnej výroby — to je subjektívna záležitosť, podmienená skutočnou mravosťou človeka, kultúrou myslenia a správania navonok, ktoré iba zčasti *tlmí* prejav skutočných vnútorných mravov.

V hromadnej štatistike sú makro- a mikroekonomika, ako aj všetka ostatná životná činnosť spoločnosti, podmienené skutočnou mravosťou, prejavujúcou sa v prianiach, túžbach, zámeroch i v navonok viditeľnej činnosti ľudí. Ideály mravnosti, blahé samé o sebe, často v myšlienkovom i navonok viditeľnom správaní, sprevádza *rozpustilosť ľudí* ako antipód (prot'ajšok) ich *slobodnej sebadisciplíny*. *Dokonca aj ojedinelý prejav rozpustilosti* prevracia na zlo tie najušľachtilejšie zámery a ideály.

Štatistika, opisujúca takéto javy a ich vzájomné väzby, objektívne existuje a má osobité charakteristiky udržateľnosti v čase, podmienené výmenou generácií a zmenou kultúry. Preto nezávisle na názoroch, víťaziach v sporoch o mravoch, morálke, individuálna i štatistická analýza príčinnno-dôsledkových podmieneností v systéme vzťahov:

→ Následky samotnej výroby

Potreba → Výroba na jej zabezpečenie

→ Uspokojenie potreby → Následky jej uspokojenia

dovoľuje štatisticky objektívne vyčleniť aj bez toho všetkým známe škodlivé faktory: alkohol, ostatné narkotiká a jedy, narúšajúce psychiku; pohlavné zvrátenosti (úchyľky); prehnanosť (rovnako: nedostatočnosť alebo nadbytočnosť) spotreby samo o sebe neškodných produktov a služieb, následkom ktorej vzniká újma ich spotrebiteľovi a/alebo okoliu, potomkom, biosfére; a taktiež vyčleniť aj faktory, predtým si nevedomované ako škodlivé.

Z pohľadu teórie riadenia je výroba produkcie a služieb v spoločnosti v rámci spektra demograficky podmienenej dostatočnosti užitočným výstupným signálom systému; výstupy produkcie a služieb podľa degradačno-parazitického spektra sú poruchy: sú to vlastné šумы systému, a tiež vonkajšie nánosy. Porucha kazí a potláča užitočný signál, čo môže priviesť systém k zániku, ak zavčasu neprebehne odstránenie poruchy alebo nebude potlačená systémovými prostriedkami.

V súlade s tým, celá koncepcia práv človeka v biosféricko prípustnej spoločnosti môže vychádzať z tvrdenia: práva človeka sú jeho povinnosťami vykoreniť zo života spoločnosti degradačno-parazitické potreby — jak svoje vlastné, tak aj určitú časť u zbytku obyvateľstva, a potlačiť procesy ich obnovenia jak u žijúcich, tak aj u následných generácií.

Koncepcia práv „človeka“ v Západnej civilizácii ako prvé z práv priznáva de-facto právo sociálnej elity na parazitizmus: globálny rasový monopol na úžerníctvo (úrok), obmedzenie prístupu k vzdelaniu pre ne-„elitárne“ sociálne skupiny a pod. Hierarchické cenenie významu úplne nekonkrétnej podľa zmyslu „slobody“ jedinca je v nej vyššie, než hierarchická dôležitosť udržateľnosti spoločnosti, zrodivejšej jedinca; je vyššie, než hierarchická dôležitosť udržateľnosti biosféry, zrodivejšej spoločnosť, — to je zvrátené chápanie skutočnej slobody¹.

¹ V prospech tohto tvrdenia hovorí aj nasledujúce: v posledných rokoch v ruskej tlači sú čoraz častejšie termíny «udržateľný rozvoj», «koncepcia udržateľného rozvoja» a pod. Termín «udržateľný rozvoj» sme nevymysleli my. On sa zrodil v kultúre, kde jazykom medzinárodnej komunikácie je angličtina. V anglickom jazyku originálny termín zneje ako «sustainable development». No slovo «to sustain» má význam «zniest, vydržať», prídavné meno «sustainable» má význam «stály». To jest, Západ hovorí nie o udržateľnom rozvoji ľudstva v súlade s Kozmom, ako si je možné myslieť, prečítajúc preklad tejto terminológie do ruštiny (a ostatných slovanských jazykov)*, ale o stálom znášaní tlaku okolností, zrodenej nesúlalom civilizácie a jej život zahŕňajúcej objemnejšej Objektívnej reality. Inými slovami, v ruštine tento

Skončil čas, keď diskusia o Západnej koncepcii práv „človeka“ mala poznávací význam pre určenie ciest vlastného rozvoja Ruska. Globálne vnútrospoločenské antagonizmy, vyvolané vládou takejto skutočnej (t.j. nie predstieranej)* morálky na Západe, generovanej z pokolenia na pokolenie, vyústili do globálnej biosféricko-ekologickej krízy. Ona zhodnotila nepopierateľný výsledok Západnej koncepcie práv „človeka“ v jej praktickej realizácii: zvolna prebiehajúca schizofrénia mimo múrov ústavov pre duševne chorých; doslova — globálna hrozba pre všetkých, vrátane samotného Západu.

Teraz, keď sme konkretizovali chápanie toho, čo v hospodárskej činnosti spoločnosti z pohľadu teórie riadenia je «užitočným signálom», a čo je «šumom a poruchou v systéme», pozrime si obr. 3.

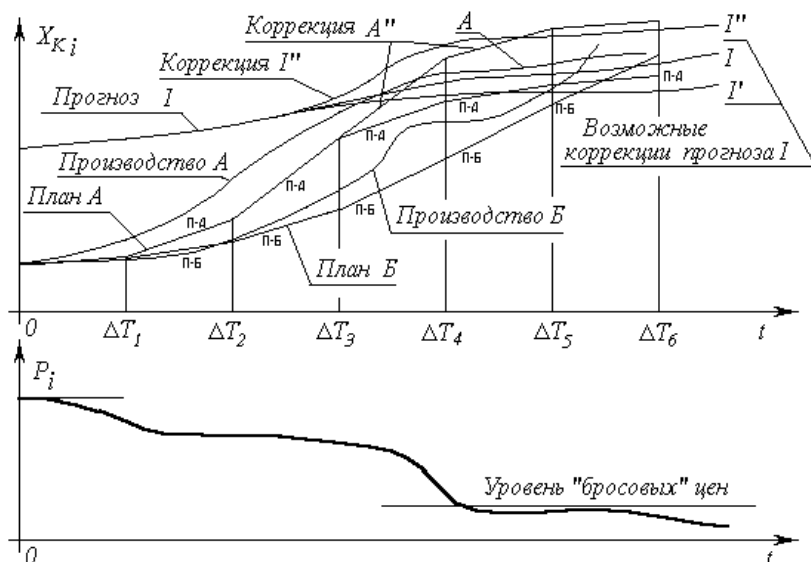

ОБР. 3. НОРМАЛНЕ ПРЕХОДОВÉ РЕЖИМЫ С ВÝСТУПОМ НА УСПОКОЕНИЕ ДЕМОГРАФИЧКИ ПОДМИЕНЕНОЙ ÚРОВНЕ ПОТРИЕВ.

v procese jeho realizácie — A''.

Je zrejmé, že chyba v prognóze I, následkom ktorej vzniká korekcia prognózy, je prijateľnejšia, než chyba v prognóze I'', následkom ktorej vzniká korekcia plánu A'', nakoľko korekcia I' celkovo nevyvoláva potrebu korekcie plánov, na rozdiel od korekcie prognózy I'', vyvolanej chybou prognózy I.

Taktiež je zrejmé, že z pohľadu spotrebiteľa je plán «A» lepší, než plán «B», pretože výroba-produkcia X_{ki} skôr dosiahne úroveň demografickej dostatočnosti. Dosiachnutie systému výroby-produkcie úrovne demograficky podmienenej dostatočnosti sa prejavuje ako odbyt, predaj daného druhu produkcie za dumpingové (nižšie) ceny (ak nie nulové) pri zachovaní určitej úrovne tovarových zásob produktu «i» a pri dopĺňovaní zásob na účet prebiehajúcej výroby, ktorej krivka kolíše porovnateľne s prognostickou krivkou s riadiaco bezvýznamnou amplitúdou a frekvenciou, ktoré nevyvolávajú spoločensky citelný diskomfort¹.

Obr. 3 ukazuje riadiaco normálny vzťah prognózy, plánu (konceptie riadenia) a realizovaného procesu riadenia (výroby-produkcie) mnohoozvetvového výrobnospotrebitelského systému.

No reálne takýchto obrázkov-grafov musí byť n — podľa počtu odvetví. A každý takýto obrázok je projekciou na os « x_i » n -rozmerného vedenia (navigačný termín) ekonomického kurzu, t.j. plánu a n -rozmernej trajektórie reálneho pohybu objektu riadenia (makroekonomiky — mnohoozvetvového výrobnospotrebitelského systému), ktorý sleduje vedený kurz s určitou chybou v n -rozmernom priestore parametrov, ktorými je proces popisovaný. Avšak obrázky — to je len grafická forma

anglický termín by mal znieť ako «bojové obstátie rozvoja ľudstva», čo vedie k otázke: „Kto je nepriateľ?“ — a odpovedi na ňu: „Boh a Stavba Sveta... Zvíťazí Boh“.

Má pre nás zmysel pripojiť sa ku koncepcii «of sustainable development?», alebo radšej podporiť alternatívne objemnejšiu koncepciu?

¹ Vo vzťahu k bytovej výstavbe to vyzerá takto: ak nie je byt dokončený, tak nezakúšajúc zvláštny diskomfort, možno počkať mesiac — dva; ale ak na možnosť nastáňovať sa do svojho domu treba čakať roky a desaťročia potom, čo niekoľko generácií nevidelo vo svojom období všetkoničiace vojny a živelné katastrofy kontinentálneho rozsahu, tak toto je parazitizmus vládnuceho režimu a jeho majiteľov na národe.

prezentácie výsledkov popisu a modelovania procesov výroby a prerozdelenia na základe číselných metód matematiky.

Matematika je abstraktná veda, pomáhajúca pochopiť, vyjadriť a popísať *mieru* všetkých vecí a procesov. Súčasná *užitá (aplikovaná) matematika* — to sú, predovšetkým, *číselné (numerické) metódy*, ktoré prakticky pri celej ich rôznorodosti sa sústreďujú k štyrom operáciám *aritmetiky*, vykonávaných s konkrétnymi (t.j. *určítymi*) číslami v *určitej* postupnosti. Inými slovami, z pohľadu aplikovanej matematiky všetky matematické abstrakcie a symboly sú prostriedkami viac-menej tesnejšieho zbalenia (spakovania, zozipovania – IT termín)* štyroch operácií aritmetiky, ktoré sa všetci učia už v prvej triede všeobecno-vzdelávacej školy. *V súlade s tým, všetok nasledujúci výklad je schopný pochopiť aj školák, ak bude chcieť¹.*

Aby sa čiste matematické metódy stali *prostriedkom riešenia* rôznorodých úloh mimo matematiky, je nutné k matematickým abstrakciám každej z nich *konkrétne priradiť* objektívne v *praxi merateľné kategórie* toho odvetvia činnosti spoločnosti, ktoré chce použiť abstraktno-matematický aparát, pretože *aplikovaná aritmetika v podmienkach číselnej neurčitosti, nekonkrétne je nefunkčná*.

V rade prípadov sa nie *všetko objektívne* podarí odhaliť a odhalené zmerať, a vtedy, aby sa vyplnili prázdne miesta v *už vopred vybranom* matematickom modeli a sa odstránili číselné neurčitosti, sa používa metóda „expertných ohodnotení, odhadov“. Podstata toho vedie k tomu, že dochádza k *prieskumu „spoločenskej mienky“ profesionálov* (alebo tých, koho zvykli považovať za profesionálov v danej oblasti) na základe určitého špeciálneho *pre každý prípad* rozpracovaného dotazníka. Zo štatistického spracovania výsledkov ankety medzi skupinou profesionálov — expertov — sa získavajú hodnoty parametrov, nevyhnutných pre prácu algoritmu číselnej metódy praktickej matematiky.

Pomerne často v podmienkach davo-„elitarizmu“ je metóda expertných odhadov-ohodnotení nie viac než prostriedkom psychologického potlačenia *matematickým aparátom* intelektu tých, ktorí nesúhlasia s cieľom pridať *profesionálnemu šarlatánstvu* zdanie rýdzej vedy. Zvyčajne sa to stáva pri zjavnej neschopnosti pochopiť to, čo prebieha v živote, správne zadať úlohu a gramotne organizovať jej riešenie.

Metóda expertných odhadov sa najčastejšie používa v úlohách, ktoré sú v podstate úlohami *určenia hierarchickej usporiadanosti vektora cieľov*, a s nimi spojených úloh určenia „váhových koeficientov“ v rôznych *číselných kritériách optimálneho výberu iba jedného* z množiny možných riešení riadiacej úlohy. A o tom bude reč v ďalšom texte.

No nakoľko mravná predurčenosť výsledkov činnosti sa vzťahuje aj na expertov, tak v spoločnosti, v ktorej panuje zvrátená morálka, jej pomýlenosť bude metódou expertných odhadov v úlohách *určitej* tématiky nevyhnutne aj *pre spoločnosť nekontrolované* transformovaná do chybovosti výsledkov aplikácií plne funkčnej a bezchybnej „čistej“ objektívnej matematiky ako takej. Je to o to opodstatnenejšie, ak zo štatistiky odpovedí expertov sú vylúčené z *radu vybočujúce* názory, ktoré *v krízových podmienkach, keď väčšina expertov je neakcieschopná²*, zrazu môžu vyjadrovať videnie skutočného stavu vecí a skutočného smerovania toku udalostí – *sú-bytí*.

Príčinou vylúčenia z radu von vybočujúcich názorov expertov môže byť jak *nemožnosť ich použitia v už prijatom modeli*, tak aj ich nezlúčiteľnosť s panujúcim videním sveta, *iba na základe ktorého* je už prijaté konkrétne riešenie, ktoré už len potrebuje „vedecké odôvodnenie“. Ku kategórii takýchto úloh vo väčšine patria úlohy riadenia a organizácie samoregulácie *mnohoodvetvových výrobnospotrebitel'ských systémov* (úlohy „makroekonomiky“ — v slangu „profesionálov“ ekonómov) *v spoločensky prijateľných režimoch*.

Preto je potrebné snažiť sa o to, aby sme sa vyhli metóde expertných odhadov, a vytvárali aplikované matematické modely vo všetkých odvetviach činnosti, vrátane finančno-ekonomickom, na osnove 1) *objektívne merateľných, t.j. číselne definovateľných* parametrov a 2) *vedome účelnej*

¹ Pre pochopenie celej nasledujúcej matematiky postačujú vedomosti v objeme programu strednej školy. Ak máte ťažkosti, tak majte odvahu priznať, že ste počas výučby boli príliš zamyslení (nad vnaďami spolužiačok..)*. O to viac by nemali vznikáť ťažkosti, ak ste absolvovali vysokoškolský semester vyššej matematiky. **Ale ak aj tak máte ťažkosti práce sa predierať skrze matematické vzorce, tak ich vypustite:** text je zostavený tak, aby ste celkový zmysel pochopili aj bez poučiek, a matematika – ako jeden z jazykov popisu – pridáva v aktuálnom texte len možnosť získať výstup číselnej miery rôznych spoločensko-ekonomických javov.

² Kríza je následok stabilnej neakcieschopnosti väčšiny v objektívnom toku udalostí; ak by väčšina bola akcieschopná, tak by sa v minulosti správali inak a krízy by nevznikli.

hierarchickej usporiadanosti ich významnosti, ktoré je možné pochopiť, objasniť a *oponovať im* — v prípade prítomnosti výkonnejších modelov.

Ak sa to nepodarí, tak matematický model stráca kvalitu *metrologickej preukaznosti*, pretože obsahuje *objektívne nemerateľné* (t.j. číselne objektívne *nedefinované*) parametre a odráža *nedefinovaný mravne podmienený subjektivismus v zostavení*, vždy objektívne existujúceho, vektora cieľov.

V súvislosti s tým pripomenieme základné tézy dostatočne všeobecnej teórie riadenia. Riešenie praktických úloh riadenia je nemožné bez výberu hierarchicky usporiadaného súboru *kontrolných parametrov*, po zmeraní ktorých možno posudzovať kvalitu riadenia (alebo kvalitu jeho samoregulácie). Jeden súpis parametrov, opisujúci správanie sa objektu v ideálnom režime riadenia, sa nazýva *vektor cieľov riadenia*. Druhý súpis, charakterizujúci odklon systému od ideálneho režimu v procese reálneho riadenia, sa nazýva *vektor chyby riadenia*. Ideálnemu režimu riadenia zodpovedá nulová hodnota vektora chyby riadenia. Hodnoty komponentov vektora chyby narastajú mierou odklonu objektu od mu predpísaného ideálneho režimu.

Reálne pri opise procesu v termínoch teórie riadenia súpis kontrolných parametrov, patriacich do vektora cieľov a chýb, kvôli rôznorodým príčinne-následkovým podmienenosťam je dopĺňaný parametrami, ktoré sú informačne späté s kontrolnými. Časť týchto doplnkových parametrov, na ktoré je možné vplyvať bezprostredne, tvoria *vektor riadiaceho vplyvu* (riadenie, vektor riadenia). Pri ich zmene sa menia aj kontrolné parametre, patriace do vektora cieľov a vektora chyby riadenia. Okrem vektora riadenia, súpis doplnkových parametrov zahŕňa v sebe *voľné parametre*, nevzťahujúce sa v koncepcii riadenia ani k vektoru cieľov, ani k vektoru riadenia. Súpis parametrov, patriacich do vektora cieľov riadenia, spolu s doplnkovými parametrami (riadenými i voľnými) tvoria *vektor stavu systému*. *Koncepcia riadenia* zjavne alebo nezjavne opisuje zmenu vektora stavu vplyvom vonkajších i vnútorných narušení a vplyvom riadenia.

Riadenie je nemožné, ak:

1) **Nie je definovaný vektor cieľov**, z ktorých každý objektívne existuje v časovej dobe, dostatočnej na organizáciu udržateľného riadenia.

2) **Vektor stavu a (alebo) vektor chyby sa nepredpovedateľne menia** pri zmene vektora riadenia a ostatných vonkajších a vnútorných vplyvoch na riadiaci systém.

Predpovedateľnosť správania riadeného objektu môže vyplývať z nevyjadrených praktických návykov, ktorých výučba nezávisí od ich nositeľov; z «know-how», predanie ktorého je možné zo strany jeho nositeľa; z teoretických vedomostí, vyjadrených jazykovými prostriedkami, znakovým systémom a pod., ktoré umožňujú v kultúre spoločnosti všetkým, ktorí si to želajú a získali k tomu prístup, osvojiť si ľubovoľné poznatky. To posledné zabezpečuje najvyššiu kvalitu a udržateľnosť riadenia pri zmene pokolení v každom sociálnom systéme od klanu až po ľudstvo celkovo. Riadenie je vždy subjektívne, ľubovoľné (ad arbitrum), no riadiť je možné iba procesy objektívne existujúce v spoločnosti a prírode. Pri ilúzii o objektívnej existencii procesu, môže vzniknúť aj ilúzia o jeho riadení. No rozčarovania takého druhu budú pre riadiacich pracovníkov tým reálnejšie a bolestnejšie, čím viac vedomých a podvedomých ambícií mali ohľadom moci nad niečím.

V súlade s uvedeným o základných tézach všeobecnej teórie riadenia, v civilizácii spoločnosť ako celok **objektívne** spotrebúva výrobu a služby, produkované na základe **spoločenského zjednotenia** (a nie rozdelenia) **práce**, sprevádzajúceho technologické rozdelenie operácií v postupnosti tovarovej výmeny v procese výroby produkcie a služieb, nevyrábaných v domácich hospodárstvach. Výrobná tovarová výmena v spoločnosti je celostným procesom, podmieneným kultúrou spoločnosti, ktorá v každej historickej epoche je objektívnou danosťou a má vlastné charakteristiky udržateľnosti (zotrvačnosť + samokompensácia) a tendencie zmien.

Ani jedno súkromné hospodárstvo, nemajúce sebestačnosť výroby v plnom spektre ním spotrebúvaných produktov a služieb, nemôže existovať mimo udržateľnej výroby tovarovej výmeny v ho zahŕňajúcich sociálnych systémoch. Zveličovanie úlohy súkromného podnikania vyplýva zo slepoty tých, ktorí nevidia spoločenský charakter výroby a úlohu kreditno-finančného systému ako prostriedku spojenia množstva súkromných podnikov do jediného makroekonomického systému, popisovaného aparátom matematickej štatistiky. Vo vzťahu k *makroekonomike*, zahŕňajúcej množinu súkromných hospodárstiev, patriacich do rôznych odvetví, kreditno-finančný systém je prostriedkom riadenia štatistických charakteristík výroby a prerozdelenia vyprodukovaného. Napriek

6.2. Описание макроэкономических систем

tomuto (uvedenému) zveličovať význam súkromného podnikania, dovádzajúc ho do pozície absolútneho faktora, určujúceho blahobyť, — znamená nepremyslene alebo zámerne vytvárať *bezstarostnú vieru* v bluf o samoregulácii trhu. Súčasná výroba je reálne založená na spoločenskom zjednotení rôznorodej práce ľudí v množstve odvetví a regiónov. Na obr. 4 je zobrazená schéma tovarovej výmeny v spoločenskom zjednotení práce.

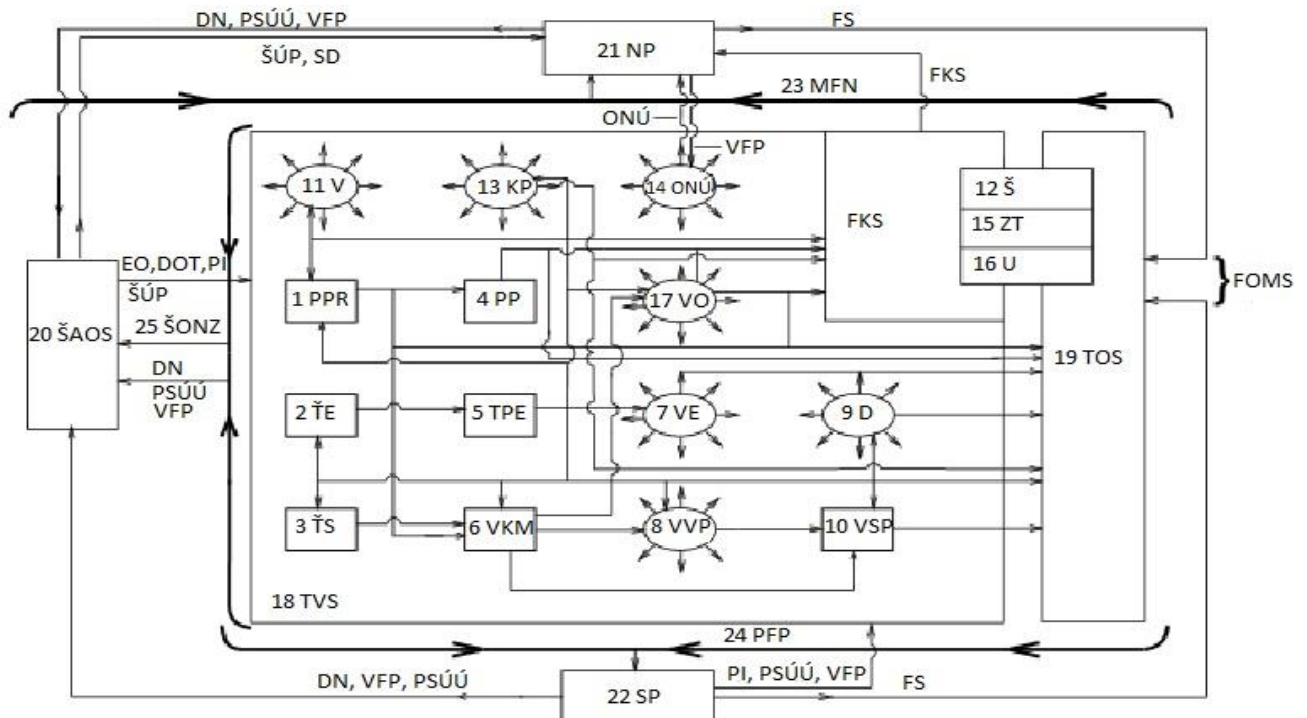

OBR. 4. SCHÉMA TOVAROVEJ VÝMENY V SPOLOČENSKOM ZJEDNOTENÍ PRÁCE A FINANČNÉ TOKY, SPREVÁDZAJÚCE TOVAROVÚ VÝMENU

- 1. PPR – poľnohospodárstvo, poľovníctvo, rybolov;
- 2. ŤE – ťažba energonosičov;
- 3. ŤS – ťažba surovín;
- 4. PP – potravinársky priemysel;
- 5. TPE – technologická príprava energonosičov k ich využitiu podľa určenia;
- 6. VKM – výroba konštrukčných materiálov a technologických prísad pre odvetvia národného hospodárstva;
- 7. VE – výroba energie;
- 8. VVP – výroba výrobných prostriedkov (technologického opracovania v rámci jednotlivých odvetví), výstroje, elementov infraštruktúry, priemyselné a iné stavitel'stvo;
- 9. D – doprava;
- 10. VSP – výroba spotrebných predmetov, ubytovania a služieb pre priamu spotrebu populácie;
- 11. V – veda, buď samostatná alebo (ako kedysi) súčasť príslušného miestneho religiózneho kultu (pamätajúc na rolu kňazov, žreco a znacharov);
- 12. Š – škola všetkých úrovní prípravy personálu (kádrov) pre potreby národného hospodárstva;
- 13. KP – komunikačné prostriedky, prenosové, spracovávanie informácií;
- 14. ONÚ - oblasť nešťátneho úverovania, poisťovníctva, vydieranie a iné druhy súkromných a korporátnych špekulácií jednotlivcov, mafii a iných štátov;
- 15. ZT – zdravotníctvo a telesná kultúra, šport;
- 16. U – umenie: literatúra, divadelníctvo, dekoratívno-priemyselné;
- 17. VO – využitie odpadu výroby a spotreby, likvidácia starej produkcie po zavŕšení jej životného cyklu a príprava sekundárneho využitia produktov jej spracovania (recyklácia);
- 18. TVS - «trh» výrobnjej sféry;
- 19. TOS - «trh» sféry osobnej spotreby (produkty a služby občanom);

- 20. ŠAOS – štátny aparát (v danom prípade súhrnný názov pre riadiace štruktúry verejne prístupné k nahliadnutiu, nepatriace ani k jednému výrobnému odvetviu a disponujúce vplyvom vychádzajúcim nad rámec sféry ekonomickej činnosti) a ozbrojené sily;
- 21. NP – nájomný personál a ďalší ne-podnikatelia;
- 22. SP – „podnikatelia“ (v súkromnovlastníckych formách - majitelia), t.j. samostatne vládnuce vedúci výrobných organizácii štruktúrne nepodriadených iným;
- 23. MFN - mzdový fond všetkého nájomného personálu;
- 24. PFP - príjmový fond „podnikateľov“;
- 25. ŠONZ - dodávky podľa štátnej objednávky a naturálneho zdanenia (vo forme naturálií).

FS - fond spotreby, FOMS - súhrnný fond osobnej mzdovej spotreby; SD - sociálne dávky, dôchodky, štipendiá a pod.; DN – dane; PSÚÚ - platby na splácanie úverov a úrokov; PI - priame investície; VFP - vklady finančných prebytkov do bánk a cenných papierov; EO – emisia obehiva; ŠÚP – štátny úver, poistenie a pod.; DOT – dotácie a ostatné nepriame štátne investície; FKS – Fondy kolektívnej spotreby v ich naturálnej forme a finančné výplaty z nich.

Zdravotníctvo, Školstvo a Umenie môžu súčasne vystupovať aj ako fondy kolektívnej spotreby, aj ako platené služby. Z tohto dôvodu sú znázornené i tu, i tam.

Taktiež existuje ešte skladové hospodárstvo, ktoré nie je vyčlenené ako samostatné odvetvie, aj keď často na to všetky dôvody sú. Obsluhuje všetky odvetvia a môže byť zohľadnené v ich rámcoch.

V podmienkach otrokárstva sa časť populácie zaraďuje k výrobným prostriedkom¹ počas celého svojho života. V podmienkach feudalizmu sa časť obyvateľstva zaraďuje k výrobným prostriedkom počas odpracovávania si svojich feudálnych povinností. V podmienkach kapitalizmu sú všetci, buď nájomným personálom, alebo podnikateľmi. V podmienkach feudálneho naturálneho hospodárstva je takmer celý blok, označený ako 18 TVS („trh“ výrobných sféry), vlastne jedným roľníckym, alebo remeselníckym hospodárstvom. Pritom celá ekonomika spoločnosti je množinou takýchto blokov, previazaných viac ani nie tak medzi sebou, ale so štátnym aparátom vyberajúcim dane.

V podmienkach štátno-monopolistického kapitalizmu je každý z blokov od 1 do 17 odvetvím národného hospodárstva. V každom z nich môže byť prezentovaný štátny sektor, zahraničný kapitál, mafiózný a nadnárodný kapitál².

Táto schéma je funkcionálna (a má všeobecný charakter, pretože ukazuje technologické väzby medzi rôznymi odvetviami). V nej môže byť súčasne naprojektované globálne medzištátne zjednotenie práce, t.j. zjednotenie práce v rámci nadnárodných korporácií, vnútroštátne zjednotenie práce a pod.. Globálne spoločenské zjednotenie práce je vzájomným vložením supersystémov. Túto schému budeme rozoberať so zreteľom na vnútroštátne spoločenské zjednotenie práce, pretože vonkajší trh môže v nej byť registrovaný, zohľadnený nepriamo cez bloky 20 ŠAOS (v prípade

¹ moderne v korporátnej terminológii tzv. HR - „Human Resources“ – ľudské zdroje, t.j. v podstate neokoloniálna, novotrokárska terminológia. Aj keď tímami korporátnych psychológov z PR dôvodov čiastočne eufemizovaná, aj vďaka tomu si mnohí samotní otroci podstatu režimu - svoj oficiálny status otroka, napriek jasnej a oficiálnej definícii, neuvedomujú. Viď. vývoj foriem otrokárstva od staroveku po dnešok v rámci Dejín globalizácie a prechodu z otrokárstva vedomého na účtovne efektívnejšie otrokárstvo podvedomé-podprahové. - pozn. prekl.

² Niečo majú tieto jednotlivé druhy kapitálu („investícií“) spoločné, a v niečom sa zásadne líšia. Tzv. štátno-monopolistický kapitalizmus sa taktiež často skrýva za demokraciu, aj keď ide v podstate o oligarchický systém, kde majú ovčania (hlavne na Západe) zachovanú ilúziu voľby, no všetci politickí a úradníckí kandidáti i samotné tzv. politické strany sú spravidla pod kontrolou nadnárodného kriminálneho kapitálu (asociácia monopolu úžerníckych banksterských rodín). Priamy dozor sa tak deje prostredníctvom médií (kedysi rôznych kultúrne-špecifických pseudonáboženstiev) vlastnených rovnakými globálnymi kriminálnymi štruktúrami, prípadne ich lokálnymi licenčnými subdivíziami. Svojich oponentov z radov populácie paradoxne často zvyknú obviňovať o. i. aj z „nedostatku demokracie“, vyrábajú na nich na zákazku kauzy cez kľúčové presstitútky a ich metodický autocenzúrny dozor pre šéfredaktorov daných médií. Ďalej dlhodobou infiltrujú súdnictvo a silové zložky rôznymi frakciami „deep state“, atď.. (Viď. napr. udalosti a následný pád vlády na Slovensku v marci 2018). Podobne, ako u marxistickej, neoliberalistickej, či nacistickej ideológie a pod., ide o rovnaký protiludský otrokársky koncept samoriadenia (automatického režimu) spoločnosti, smerujúci v týchto formách vždy k cyklickému preventívnemu reštartu-kolapsu (nejaká z typov „apokalypsy“) tohto Sociologického operačného systému. Nielen z dôvodu snahy opätovného nadobudnutia riadenia nad daným, od kritického momentu matematicky vždy sa do seba rútiacim, parazitickým pyramídovým systémom, ale aj z dôvodu šokovania stáda - aby jednalo pudovo, sa zomklo a nerozbiehalo, nerozmýšľalo, a ďalej sa rôznymi metódami debilizovalo pre zachovanie informačného náskoku reálne za oponou vládnucej elity. V prípade problémov zvykne byť potreba predhodiť umelou depriváciou parazitom utrpenému a rozzúrenému davu nejakých obetných baránkov. Kedysi kráľ, cisár, ľudový povstalecký hrdina, v modernejších otrokárskejších verziách si ho v rámci ilúzie voľby môžu ovce zvoliť sami ako starostu, župana, hejtmana, ministra, premiéra, prezidenta apod. Skutoční vládcovia ale logicky nikdy nesmú byť na očiach, byť potenciálnym cieľom, keďže sa to s reálnou mocou vylučuje. - pozn. prekl.

6.2. Описание макроэкономических систем

štátneho monopolu)¹, alebo cez 14 ONÚ s vyčlenením-identifikáciou zahraničných importérov medzi spotrebiteľmi na trhoch blokov 18 TVS a 19 TOS (v prípade neprítomnosti monopolu na zahraničný obchod).

Malý rozmer obrázku neumožňuje ukázať všetky toky tovarovej výmeny. Z tohto dôvodu sú odvetvia, produkciu ktorých priamo využívajú všetky ostatné, znázornené ako lúče (tenké šípky) vyžarujúce slniečka.

Vo vnútri bloku 18 TVS je šípkami znázornené smerovanie pohybu produkcie jednotlivých odvetví. Peniaze, samozrejme, cirkulujú v opačnom smere. Výnimkou je blok 14 ONÚ – neštátne úverovanie a rôzne špekulácie – odvetvie, ktorého vstupnou aj výstupnou produkciou sú všetky platobné prostriedky: peniaze, cenné papiere, drahocennosti a pod., ktorej vysporiadanie takisto realizuje peniazmi, cennými papiermi, drahocennosťami a pod., podľa princípu: «A ľaľa ho, komu ku grošu päťák ide!»², v dôsledku čoho sa päťáky na groše skladajú vo vreckách špekulantov.

Mimo bloku 18 TVS zodpovedajú šípky smeru cirkulácie peňazí.

Nasledujúce odstavce sú doplnujúcim textom z Vody mŕtvej, zv. II a textom prekladateľa.

Celkovo pripomína schéma na obr. 4 známu úlohu zo školskej učebnice pre Základné školy: Z jedného bazéna tečie potrubiami do druhých dvadsaťdva bazénikov voda. „Žiaci, koľko vody zostane v nejakom bazéne, ak Evsei Grigorievič Liberman³ uzavrie kohútik tu, a otvorí ho zasa tam?“

Výpočty pri projektovaní vodovodných, elektrických a iných sietí sú postavené na zákonoch Gustáva Roberta Kirchhoffa (1824 - 1887). Ide o súčasníka, krajana, avšak nie súkmeňovca K. Marxa. Jedno z Kirchhoffových pravidiel hovorí: koľko niekam niečoho (vody, elektrického prúdu, peňazí atď.) priteká, toľko odtiaľ (a predtým odniekiaľ) toho istého i vyteká.

Preto vyvstáva otázka, prečo je Marxov „Kapitál“ a akákoľvek učebnica ekonomickej politiky oveľa hrubšia a nepochopiteľnejšia, ako ľubovoľná zbierka úloh z aritmetiky alebo elektrotechniky, **keď základ týchto podstatou analogických procesov tvoria rovnaké zákony ZACHOVANIA, formálne popisované rovnakými výrazmi?**

Národné hospodárstvo (ekonomika) je celospoločenská špecializácia a vzájomné prepájanie jednotlivých pracovných odvetví. Schéma výmeny tovarov zahŕňa dostatočne všeobecné názvy týchto odvetví. Ak jedno z odvetví skolabuje, tak skolabuje celá ekonomika. Pri aplikácii na „trhovú“ ekonomiku to znamená, že v procese fungovania národného hospodárstva by všetky jeho odvetvia mali disponovať platobnou schopnosťou (t.j., byť rentabilné).

Ak si naši ekonómovia uvedomili chyby plánového hospodárstva (hoci reálne toto „uvedomenie si“ je iba schizofrenickým blúznením) a pre ekonomiku „trhovú“ túžbou zahoreli, tak boli povinní sa aj postarať o to, aby v momente prechodu plánovaného hospodárstva na trhovú ekonomiku a najmä v prechodnom období reforiem bola zabezpečená platobná schopnosť odvetví tak, ako je to znázornené na schéme obr. 4 (alebo ešte detailnejšie).

Drvivá väčšina absolventov elektrotechnických a strojníckych priemysloviek, o inžinieroch ani nehovoriac, je schopná vypočítať elektrickú sieť. Avšak vedúci ekonómovia krajiny sformovali balík reforiem tak, že sa poľnohospodárstvo, ťažba energonosičov, nerastov a dreva, spracovateľský priemysel a ďalšie odvetvia ocitli na hrane platobnej neschopnosti. Najbonitnejšími sa pritom ukázali byť práve tzv. „kooperátori“ (t.j. špekulanti), vytvárajúci v prvom rade tzv. „kšeft“⁴. Prečo?

¹ Obchod je v rámci vedenia informačnej vojny len jeden zo spôsobov presadzovania záujmov a prístupu k zdrojom, ako prakticky a každodenne jasne vidíme i u našich západných „partnerov“, zahraničných „investorov“ a pod.. Podobne v staroveku i stredoveku platilo, že prakticky iba vtedy sa s niekym obchodovalo, ak nebolo dostatok síl mu objekty záujmu prosté vziať. Neskôr sa často presadila idea finančného, či ešte na vyššej úrovni kulturologického ovládnutia zdrojov, ako účtovne menej nákladného spôsobu. Vid. spomínaný, už v antike definovaný, problém (výzva-príležitosť) riešenia prevodu otrokárstva na podprahovú (filozofickú, ideologickú, pseudonáboženskú, dnes mediálnu) úroveň. Tak aj projektovanie odlišných ideologických systémov pre otrokov a pre dozorcov-výpalníkov, fyzicky prinášajúcim produkciu „chovu“ elitám a hlavne programátorom a administrátorom systému. - pozn. prekl.

² Päťák a groš – stredoveký peniaz, niečo ako dnes päťcentovka a eurominca. – pozn. prekl..

³ Ide o známeho Chruščovovho „inšpirátora“ (Ni(e)kým podhodeného „akožeporadcu“), ktorý v r. 1965 naviedol oficiálne najmocnejšieho muža vtedajšieho ZSSR na prechod k „novému systému plánovania a ekonomického stimulovania“. Podľa slov jedného nemenovaného významného západného politika urobil Evsei G. Liberman pre rozvrat býv. ZSSR viac, ako všetky vojenské štruktúry NATO dokopy.

⁴ Po roku 1989 najväčších dorevolučných kooperátorov (vekslákov-špekulantov) zatienili mafiáni. Tí sa potom transformovali na „biele goliere“ – podnikateľov, ktorých neskôr pohltili úžernícke komerčné banky a špekulanti

Snáď preto, lebo ľudia, ako F. Gál, V. Komárek, V. Klaus, V. Mečiar, V. Dlouhý, I. Mikloš, B. Schmögnerová, M. Dzurinda a ďalší¹, sa nikdy neučili na školách tohto štátu riešiť úlohy ako je výpočet bazénikov a na hodinách fyziky a v 8. triede ZŠ nepočuli nič o Kirchhoffových zákonoch?, alebo len proste nedávali na hodinách výučby pozor? A aj keby tomu bolo tak, nie je azda Štatistický úrad v stave zabezpečiť týchto „osvietencov“ informáciou nevyhnutnou pre daný výpočet?

Azda práve preto dotyční politici nie sú schopní riešiť úlohu o „22 bazénoch“ tak, aby v každom z nich úroveň „vody“ kolísala v určených hraniciach – t.j., ani nepretekala cez okraj, ale ani nevysychali?

Je snáď systém o 22 lineárnych algebraických rovniciach so zameraním na stabilitu daného dynamického systému „bazénov-odvetví“ v dobe počítačov neriešiteľný a neanalyzovateľný?

Technik-stredoškolač túto úlohu vyriešiť vie a vládni poradcovia pre ekonomiku nie?

A ak sa nejaké odvetvie hospodárstva stane platobne neschopným a ustrnie, ba dokonca skolabuje – to je potom akože „náhodnosť trhu“ na vine?

Alebo sú na vine ekonomickí zahmlievači, neschopní riadiť jak plánovanú ekonomiku, tak ani nimi samými vyvolanú „živelnosť“² trhovú“?

Pochopili sme dnes už konečne, čo všetko hrozí, ak nie je zabezpečená počiatočná stabilita platobnej schopnosti a žiadnej trhovej samoregulácie reálne niet?

A presnejšie: Netreba azda vedieť túto stabilitu a akože „samoreguláciu“ trhu podporovať, a preto na ministerstve financií **pravidelne riešiť³ domácu úlohu na úrovni základnej školy hoc len pre tých „22 bazénikov“ a v súlade so získaným výsledkom zavčas meniť daňovo-dotačnú politiku?**

Ďalej nasleduje pôvodný text.

Aj keď takéto schémy poskytnú predstavu o vzájomnej previazanosti odvetví a regiónov, predsa len neumožňujú modelovať ekonomické procesy v živote spoločnosti, čo je nevyhnutné pre riešenie úloh riadenia samoregulácie mnohoozvetvových výrobnospotrebitel'ských systémov.

Mnohoozvetvové výrobnospotrebitel'ské systémy sú systémami impulzného, nespojitého deja kvôli dĺžke trvania procesu výroby a okamihu odovzdania produkcie zo správy výrobcu do správy jeho zákazníka. Z tohto dôvodu riadiaco významný opis tovarovej výmeny charakterizuje určitý časový interval. Kvôli biosférenej podmienenosti poľnohospodárstva a systému vzdelania dĺžka časového intervalu ΔT , t.j. výrobného cyklu, na ktorom môže byť posudzovaná plná tovarová výmena všetkých odvetví, je nie menej, než jeden rok. Takýto opis sa nazýva medziozvetvovou bilanciou. Medziozvetvová bilancia tovarovej výmeny ukazuje rozdelenie hrubej výroby produkcie každého odvetvia medzi *všetkými* odvetviami v procese ich výrobnej činnosti plus *konečný - finálny produkt* každého odvetvia. Do konečného - finálneho produktu patria: 1) «investičné produkty» — nové prostriedky výroby, 2) nákupy na zabezpečenie činnosti štátu, 3) spotreba obyvateľstva.

Ak túto procedúru vykonáme postupne pre každé odvetvie z množiny vyčlenených v mnohoozvetvovom výrobnospotrebitel'skom systéme, tak dostaneme kvadratickú tabuľku

s cennými papiermi, ktorí sami nič nevytvárajú, a výlučne iba parazitujú na procese riadenia distribúcie celého spektra investícií do jednotlivých odvetví a regiónov. Podobný proces prebehol kedysi na Západe (a v mnohých iných krajinách), len to tam trvalo dlhšie a niekedy i v mierne odlišných formách. Často od staroveku, stredoveku a priemyselnej revolúcie v jednotlivých vlnách. Viď. „Piráť a korzár šľachticom“ (F. Drake & H. Morgan). Vo vládnucej otrokárскеj spoločenskej koncepcii sa tak deje odveky. Globálna úžernícka pyramídová ekonomika nás vcucla ako ďalší zdroj na opracovanie, využitie a predĺženie Západnej „žúrky“. Poslední mafiáni väčšinou tak svoje obeť donútili zmenky podpísať a ovce strihali-exekurovali už priamo dcérske spoločnosti bankových asociácií. Podobne, ako kedysi v podstate všetci bankári a predtým feudáli, ako drobní zlodeji a kriminálnici začínali, a potom sa po x-tej generácii akože zlegalizovali, prípadne kroniku spálili a na zakázku prepísali..., i keď priama kolektívna pamäť oviec-hostiteľov nie je moc dlhá, avšak tá podprahová - zdravý sedliacky rozum - je vec iná... I preto sa ho (Čeloviečiny) paraziti-upíri ne-rozprávkoví tak boja...

¹ Žiaľ tento zoznam možno doplniť prakticky všetkými nasledujúcimi politikmi a ich tzv. „ekonomickými poradcami“. Blázni a či vrahovia národa..., národov tejto republiky?

² Živelnosť, náhodnosť - ako sa nie nadarmo vraví: „Najväčšou konšpiráciou vo vede a ňou skúmaných príčinnodôsledkových vzťahoch je samotný výraz „NÁHODA“. Ľudovo: „Cisár Samosato a jeho vojvoda Nahoda“. Náhoda v algoritmickom zmysle je absolútna abstrakcia, v prírode a spoločnosti sa principiálne nevyskytujúca. Každý doteraz známy skúmaný systém je totiž z dostatočného odstupe štatisticky vyjadriteľný (popísateľný), a tým predpovedateľný (čiže žiadna Náhoda). S príslušnými vypočítanými pravdepodobnostnými odchýlkami, samozrejme. Viď. modely študijného odboru Vyššej štatistiky a Numerickej matematiky pre 6. - 8. semester VŠ.

³ Buď ručne na niekoľkých hárkoch papiera formátu A4, alebo pomocou úplne jednoduchého počítačového programu!

Rovnice medziodvetvovej *bilancie tovarovej výmeny* môžu byť zapísané v maticovo-vektorovej forme:

$$(E - A)X = F \quad (2),$$

kde: E je diagonálna matica¹, t.j., ktorej všetky elementy sú nuly, okrem $e_{11} = e_{22} = \dots = e_{nn} = 1$ a X a F sú vektory-stĺpce, spektrá výroby, pohlcujúce do seba X_1, \dots, X_n a samozrejme aj F_1, \dots, F_n . Rovnica (2) umožňuje odpovedať na otázku: aké má byť spektrum hrubej-celkovej výrobnéj kapacity pri kultúre výroby, opísanej maticou A , aby sme dostali spektrum finálnej produkcie.

Ak každú rovnicu v naturálnej bilancii vynásobíme po položkách cenami produktu (spektra produkcie odvetvia ako celku), vyrábaného odvetvím, ktoré odpovedá rovnici, tak každý riadok systému (1) charakterizuje zdroje príjmov tohto odvetvia od predaja jeho produkcie, a stĺpec, zodpovedajúci číslu odvetvia, charakterizuje jeho výdaje po zaplatení produkcie získavanej u dodávateľov (tzv. subdodávky) na zabezpečenie jeho vlastnej výroby.

Následne je možné nižšie pod systém rovníc vpísať ešte niekoľko riadkov *funkčne podmienených výdajov*, vytváraných odvetvím mimo platieb za produkciu jeho dodávateľov (za subdodávky) v procese jeho vlastnej výroby:

- Fond mzdových prostriedkov.
- Fond rozvoja a rekonštrukcie výroby.
- Financovanie spoločných (s podnikmi iných odvetví) programov.
- Dobročinnosť (tzv. sociálny fond).
- Voľné, nerozdelené prostriedky.
- Úverová a poisťná bilancia (saldo).
- Bilancia daní a dotácií (saldo).

Tieto zápisy sa umiestňujú poniže riadkov bilancie tovarovej výmeny v stĺpcoch zodpovedajúcich odvetví. Tak sa medziodvetvová bilancia prenáša do hodnotovej formy evidencie výroby. Pri hodnotovej evidencii sú možné bilančné rovnice iného druhu:

$$(E - A^T)P = r \quad (3),$$

Kde maticu A^T dostávame ako výsledok transpozície (prenesenia) matice A (prenos — zápis do stĺpca riadku matice A s tým istým číslom, to jest $a_{12}^T = a_{21}$ atď.); tu a v ďalšom horný index « T » je znakom transpozície matic (vo vzťahu k vektorom-stĺpcom je ekvivalentný ich zápisu v podobe riadku; a vo vzťahu k riadkom sú ich zápisy v podobe stĺpcov pri zachovaní poradia ich komponentov zľava doprava a zhora nadol). P je vektor cien produkcie, započítavanej v bilancii tovarovej výmeny odvetví; a r je vektor-stĺpec, ktorého zodpovedajúci komponent pre každé odvetvie je celý súbor predtým vyčíslených funkčne podmienených výdajov okrem nákupov produkcie od (sub)dodávateľov, už opísanej maticou A , priradených k evidenčnej jednotke hrubej (celkovej) výroby. Komponenty vektora r sa tradične nazývajú «podielom pridanej hodnoty» v zložení ceny produkcie (ceny evidenčnej jednotky produkcie). Samotná rovnica (3) je nazývaná rovnicou rovnovážnych cien. Ona opisuje charakteristiky rentabilnosti *odvetvia ako celku* v celej ich množine pri spektre hrubej výroby X , kultúre výroby, opisovanej maticou A , cenách, vykazovaných vo vektore-stĺpci P a úverovo-finančnej politike, opísanej zložkami vektora-stĺpca r .

Do vektora r patria funkčne podmienené výdaje, už skôr spomenuté pri prevode bilancie tovarovej výmeny z naturálnej evidencie na hodnotovú (peňažnú) evidenciu. Sú podriadené v rámci kultúrnych tradícií a zákonodárstva administratívnej vlastnej vôli hierarchicky rôznych úrovni systému riadenia národného hospodárstva:

- Riaditeľským radám firiem — mzdy, fondy rekonštrukcie a rozvoja výroby, financovanie spoločných programov, dobročinnosť, neurčené prostriedky.
- Veriteľom (vrátane akcionárov) a štátu — úverová a poisťná bilancia.
- Štátu a riaditeľským radám koncernov (korporácií) — dane, dotácie, subvencie — štátne alebo v rámci korporácií.

¹ Kvadratická matica A sa nazýva diagonálnou, ak z $i \neq j$ vychádza $a_{ij}=0$.

Toto umožňuje tvrdiť, že na úrovni posúdenia úlohy regulácie a samoregulácie mnohodvetvových výrobo-spotrebiteľských systémov ako celkov je vektor r vektorom podielu výdajov podľa formovania celosystémového «*zákona hodnoty-cien*», a treba mu priradiť mnemonický (pomocný) index «ZH». Pretože na makroekonomickej úrovni je možné vplývať prostriedkami úverovej a daňovo-dotačnej politiky na rentabilnosť výroby a investičnú aktivitu všetkých odvetví, tak funkčne podmieneným výdajom zodpovedajúce zložky vektora r môžu byť použité ako prostriedky riadenia samoregulácie makroekonomiky. Ich zmena na úrovni makroekonomiky vyvoláva zmenu štatistických charakteristík výroby a prerozdelenia bez priameho administratívneho diktátu. Inými slovami — toto sú prostriedky nastavenia trhového mechanizmu samoregulácie na ten či onen režim fungovania, ktorý môže byť udržateľným alebo neudržateľným, spoločensky prijateľným, môže byť biosfére neprípustným alebo biosfére a sociálne bezpečným. Nezávisle na tom, či tento fakt spoločnosť chápe alebo nie, tak tento mechanizmus objektívne existuje a funguje. Ak je jeho pôsobenie nepochopiteľné a nejasné a tento mechanizmus nepatrí do sféry vedomej riadiacej činnosti, tak dávajú prednosť ho nazývať «*objektívnym zákonom hodnoty-ceny*».

Z tejto interpretácie rovníc (3) je potrebné, predovšetkým:

- Daňové zákonodárstvo je *v princípe neprípustné* písať bez predchádzajúcej analýzy medziodvetvových bilancií a dynamiky ich zmien v naturálnej i evidenčnej evidencii tovarovej výmeny¹.
- Daňové zákonodárstvo musí dať k dispozícii výkonnej moci *konkrétne práva* ohľadom zmien daňového zaťaženia a pridelovania dotácií a subvencií v závislosti od *reálnej* dynamiky rastu produktivity práce v odvetviach, ktoré sa historicky objektívne rozvíjajú nerovnomerne.²

Ak tieto dva princípy sú porušené, tak spoločensky potrebná produkcia nebude vyrábaná v dostatočnom množstve, pretože nemôže byť zaplatená potencionálnymi spotrebiteľmi pri vyskladavšom sa zákone hodnoty-ceny, a výroba finančne výhodnej produkcie a služieb môže mať antispoločenské a antibiosférické následky.³

Finančná výhodnosť a **spoločenská prospešnosť** sa nie vždy zhodujú. Úloha nastavenia úverovo-finančného systému spočíva v tom, aby finančne výhodné bolo vyrábať to, čo je pre spoločnosť potrebné a bezpečné, nezávisle od cien, ktoré sa určitým spôsobom vytvorili na trhu. Na to je nevyhnutné chápať *riadiaci význam* prejskurantu (cenníka, sadzovníka) v jeho spätosti s výrobou a prerozdelením.

Demograficky podmienené spektrum potrieb na základe systému štandardov môže byť opísané prostriedkami matematickej štatistiky s rôznym stupňom detailnosti. Môže byť prognózované na desaťročia dopredu v závislosti od prognózovanej dynamiky demografických pyramíd a etnografie. To umožňuje ho zvoliť ako vektor cieľov riadenia makroekonomiky.

Slová «sociálne orientovaná ekonomika» sú prázdne slová, ak ich zmysel sa odlišuje od dostatku výroby podľa demograficky podmieneného spektra potrieb.

No v stanovení cieľov sú takisto možné chyby. Okrem toho, v závislosti od rozvoja kultúry, demograficky podmienené spektrum potrieb sa môže meniť i podľa katalógu, i podľa štandardov dostatočnosti a kvality na produkciu. V spoločnosti — zvlášť v hláseniach vedeniu v davo-„elitárnych“ spoločnostiach — skoro vždy existuje tendencia vydávať želané za skutočné. Preto

¹ Štátnu dumu (parlament) a vládu RF o tom upovedomili v príslušnej analytickej správe ešte v roku 1994. Reakcia — nulová, aj keď so zriedkavými výnimkami. Pritom všetci mali vyššie vzdelanie. Mnohí s technickým, matematickým a ekonomickým vzdelaním, a preto boli povinní ľahko rozumieť matematickým zápisom. Z toho vychádza, že oni vo svojej väčšine sú tupci, slaboši, zbabelci, sebci (alebo zámerní sabotéri a zradcovia vlasti a národa)*.

² Typickým príkladom je vývoj daňovej a dotačnej politiky našich zemí v odvetví poľnohospodárstva v období po roku 1989. Kým do roku 1989 mal štát záujem na potravinovej bezpečnosti a sebestačnosti krajiny, čomu bola prispôbená aj daňová a dotačná politika štátu, tak jej zmena po roku 1989 vrátane ďalších nesytemových, ale systematických krokov, viedla k zničeniu celého sektora poľnohospodárskej výroby a k premene kedysi potravinovo sebestačných krajín na krajiny viac než na 50% závislé na dovoze potravín. A toto sa neudialo len v bývalom Československu, ale v celom bývalom bloku RVHP. — pozn. prekl.

³ Takým antispoločenským následkom je napr. dopad výroby lacných neplnohodnotných potravín, kde pôvodné kvalitné suroviny sú nahradzané lacnými náhražkami a p-otrav-inárskou chémiou, na zdravie obyvateľstva. Čo sa týka dopadu na biosféru — ekológiu, tak je to napr. produkcia všemožnej techniky do domácností, odevov a obuvi na tzv. jedno použitie s následnou tvorbou neúmerne množstva komunálneho odpadu. — pozn. prekl.

riadenie makroekonomiky len na základe určenia charakteru vektora cieľov štandardami demografickej podmienenosti a porovnania s nimi spektra reálnej výroby je nemožné.

Je potrebné odhaliť makroekonomické parametre systému, ktoré vznikajú nezávisle na machináciach administratívy ohľadom štandardov demografickej podmienenosti a v ktorých by sa prejavovali chyby riadenia, vrátane chýb v určení demograficky podmienených štandardoch dostatočnosti.

V podmienkach jednoznačnosti spektra demografickej podmienenosti je riadiaco žiadúce, aby sa naplnil vzťah:

$$(E - A) X = F \geq F_D,$$

kde F_D je štandardné spektrum dostatočnosti, podmienené demograficky (spoločensky nevyhnutná potreba). Tento zápis je potrebné chápať v tom zmysle, že v zápise (1) z pravej časti rovníc všetko, okrem stĺpca F_1, \dots, F_n , je prenesené na ľavú časť a následne zprava od komponentu F_1, \dots, F_n je v zodpovedajúcom riadku dopísané: $\geq F_{D1}, \dots, \geq F_{Dn}$.

No jednej hodnote vektora F_D v takomto zápise môže zodpovedať množstvo medziodvetvových bilancií, pretože vektory X a F nie sú konkretizované. Reálne sa vo výrobe môže uskutočniť len jedna bilancia tovarovej výmeny. A predovšetkým, než sa začne výroba, riadenie jej musí nastaviť mechanizmus samoregulácie na jednu konkrétnu, v určitom zmysle optimálnu bilanciu. Prirodzene, že jeden a ten istý užitočný efekt $F \geq F_D$ je žiadúce získať pri minimálnej spotrebe celkového výkonu v celej množine odvetví. Všetko toto spolu vo formálne-matematických opisoch vedie k úlohe lineárneho programovania:

$$\begin{cases} (E - A) X = F \geq F_D \\ X \geq 0 \\ \text{Nájsť } \text{Min. } (Z), Z = r_1 X_1 + r_2 X_2 + \dots + r_n X_n \end{cases} \quad (4)$$

Toto je «úloha tovarovej výmeny», v ktorej je potrebné nájsť vektory X a F , vyhovujúce systému nerovností-nerovnic a kritériu optima. Súbor koeficientov r_1, \dots, r_n v kritériu optima umožňuje určitým spôsobom «sčítať» liatinu a chlieb, produkované rôznymi odvetvami.

Toto je obyčajná úloha *lineárneho programovania*, jednej z oblastí lineárnej algebry¹. Na jej riešenie sa používa štandardný algoritmus, nazývaný «simplex metóda», v rozličných modifikáciách známy od začiatku 1940-tych rokov.

Systém nerovností-nerovnic typu (4) opisuje v n -mernom priestranstve vypuklý mnohosten, ktorého analógom v trojrozmernom priestranstve môže byť nehybný zemiak po jeho obrezaní nožom, pohybujúci sa po plochách, určených rovnicami (1), ktoré sú dopĺňané ich nerovnosťami (4). Argument Z funkcie *Min* zadá balík (stopu) paralelných plôch, ktorého orientácia v priestranstve (t.j. smerovanie kolmice ku každej ploche z balíka) je určená súborom koeficientov r_1, \dots, r_n . Optimálne riešenie sa nájde ako spoločný bod, v ktorom jedna z plôch balíka sa dotýka mnohostenu. Je to podobné tomu, ako keby k na stole ležiacemu zemiaku (po jeho obrezaní na mnohosten) prisunuli knihu, premiestňujúc ju paralelne k sebe: kniha sa dotkne hoc i len jednej z hrán mnohostena.

V lineárnom programovaní táto názorná očividnosť charakteru pohybu knihy okolo zemiaka je dokázaná rýdzo matematicky pre n rozmerné priestranstvo. Algoritmus «simplex metódy» je založený na tom, že optimálne riešenie úlohy (4) leží v jednej z hrán n -rozmerného vypuklého mnohostena a na jeho nájdenie je nutné postupne preskúmať hodnoty funkcie Z vo vrcholoch, pohybujúc sa od jedného k druhému pozdĺž jeho okrajov v smere poklesu funkcie Z .

Prakticky v každej knihe, v ktorej sa vysvetľuje lineárne programovanie a jeho použitie pri riešení praktických úloh, sa vykladá teória duálnosti lineárneho programovania. Jej zmysel vedie k tomu, že

¹ Avšak obory matematiky, použiteľné na riešenie úloh optimálneho výberu, optimálneho riadenia, v ZSSR i dnešnom Rusku nie sú súčasťou všeobecnej vysokoškolskej výučby vyššej matematiky. S nimi oboznamujú iba matematikov-abstrakcionistov, a praktických špecialistov zriedka kedy «cvičia» na použitie štandardných interpretácií na riešenie úplne úzkeho okruhu úloh. Následkom tejto osobitosti štruktúry vysokoškolského matematického vzdelania všetko ďalej vysvetľované bude novinkou jak pre väčšinu matematikov-abstrakcionistov, tak aj pre praktických matematikov a ekonómov.

6.2. Описание макроэкономических систем

každá úloha lineárneho programovania má *matematicky objektívne* duálnu úlohu, a optimálne riešenie oboch úloh je vzájomne previazané. Vo vzťahu k úlohe (4) sa duálna k nej zapisuje takto:

$$\begin{cases} (\mathbf{E} - \mathbf{A}^T) P = r_{3CT} \leq r \\ P \geq 0 \\ \text{Nájsť } \text{Max} (Y), Y = F_{D1}P_1 + F_{D2}P_2 + \dots + F_{Dn}P_n \end{cases} \quad (5)$$

Vo vzťahu k ekonomike je to «úloha rentability».

Od začiatku 1950-tych rokov je známa teoréma: ak v optimálnom riešení priamej úlohy nerovnosť-nerovnica № *k* sa vyplní ako striktná, tak je tu vzťah $>$, a nie $=$ (alebo $<$, a nie $=$), tak v optimálnom riešení duálnej úlohy hodnota zodpovedajúcej premennej je rovná nule.

Takže od začiatku 1950-tych rokov sú známe ekonomické interpretácie teórie duálnosti. Zvyčajne sa v nich ako v priamej úlohe skúma určitá *úloha tovarovej výmeny*, v ktorej sa premenné interpretujú ako objemy zdrojov, zapájaných do výrobného procesu. Vtedy ako duálna úloha vystupuje *úloha rentability*, v ktorej sú premenné interpretované ako *nejaké ceny* (ceny «*nejaké*», lebo nie vo všetkých interpretáciách sú to reálne tržné ceny) zodpovedajúcich zdrojov. Takáto interpretácia: v priamej úlohe premenné — objemy; v duálnej úlohe premenné — *nejaké ceny*, sa stala tradičnou, všeobecne známou, všeobecne prijatou. Pozri, napríklad, J.P. Zajčenko „Štúdium operácií“, Kyjev, „Vysoká škola“, 1979 — radová učebnica pre vysoké školy; „Matematická ekonomika na osobnom počítači“ v redakcii M. Kuboniva preklad z japončiny, Moskva, „Financie a štatistika“, 1991, japonské vydanie 1984 — vzdelávací spravodaj.

Uvedená teoréma v nich získava ekonomický výraz: ak objem *nejakého* zdroja v optimálnom riešení priamej úlohy prekračuje hranice, zadané nerovnosťami-nerovnicami, tak cena zdroja v optimálnom riešení duálnej úlohy je nula.

No keďže úloha rentability takisto môže byť riešená ako priama, tak v tomto prípade uvedená teoréma je vyjadrená nasledujúcim spôsobom: ak technologický proces № *k* je striktno nevýhodný z pohľadu optimalizácie cien, tak v optimálnom riešení úlohy tovarovej výmeny intenzita využívania daného technologického procesu musí byť rovná nule.

Takáto interpretácia je prípustná vo vzťahu ku každému výrobnému systému, ktorý nie je sebestačný v produkcii (subdodávky) spotrebúvanej v jeho výrobe, pri riešení úlohy o najvýhodnejšej z finančného pohľadu účasti v tovarovej výmene na trhu s vyskladavším sa cenníkom.

V prípade opisu aparátom lineárneho programovania úloh samoregulácie národného hospodárstva, v ktorom v každom odvetví kultúra výroby a technologická báza je objektívnou historickou danosťou, použitie tejto interpretácie v praxi predurčuje zničenie jedného z nenahraditeľných odvetví vo vlastnom národnom hospodárstve, čo vedie k podriadenosti voči vonkajším spoločensko-ekonomickým systémom a ich koncepciám riadenia a/alebo k národnohospodárskej katastrofe.

To znamená, že v takýchto úlohách nerentabilnosť nenahraditeľného odvetvia je následkom, buď zvýšenia jeho demografickej zbytočnosti produkcie, alebo v podmienkach demografickej nedostatočnosti výroby prejavom chýb v nastavení úverovo-finančného systému na samoreguláciu výroby a prerozdelenia podľa demograficky podmieneného spektra potrieb, následkom čoho sa odvetvie stalo obeťou medziodvetvovej konkurencie ohľadom „zisku“.

Nehľadiac na túto klauzulu, niet žiadnych formálne-matematických a ekonomických dôvodov, aby v úlohách riadenia výrobné-spotrebiteľského systému štátu alebo regiónu ako celku (to predpokladá preskúmanie vzájomnej podmienenosti výroby a spotreby) sa nehľadali iné interpretácie premenných v úlohe tovarovej výmeny a rentability. V úlohe tovarovej výmeny sú premennými hrubé objemy, vektor *X*. V úlohe rentability sú premennými reálne trhové ceny produkcie spektra výroby *X*, t.j. vektor *P*.

Avšak, existuje jedna vážna podmienka. Formálno-matematické riešenie úlohy rentability predurčuje výskyt vektora cien *P*, t.j. reálneho trhového cenníka, vyhovujúceho ohraničeniam úlohy (5). No faktory, ktoré tlačia na cenotvorbu v spoločnosti, nie sú formalizované v úlohe (5), preto reálne ceny budú odlišné od evidenčného cenníka optimálneho riešenia úlohy (5). To jest, formálne matematicky dokonalé riešenie úlohy (5) je prakticky nezmyselné.

No, ak v úlohe tovarovej výmeny všetky nerovnice sa vyplňajú ako striktné, pri štandarte *F_D* vedomej demografickej dostatočnosti výroby, prijímanej v živote kultúrou spotreby a praktickou

spotrebiteľskou aktivitou spoločnosti, tak horúčkovitý dopyt byť nemôže ani pri nulových cenách. Toto vedie v praxi k naplneniu uvádzanej teórie vo vzťahu k priamej úlohe tovarovej výmeny a duálnej úlohe rentability.

To značí, že z pohľadu teórie riadenia sa v cenníku produkcie tovarov a služieb, spotrebovávaných obyvateľstvom (3-tia zložka v zložení *konečného produktu F*), kvôli získaniu ktorých je národné hospodárstvo vedené, predstaví objektívne sa vyskladavší *vektor chyby riadenia makroekonomického systému*. On nezávisí od machinácií s normovaním štandardu demografickej podmienenosti F_D ; fakticky v cenníku v sfére financií sa prejavajú **všetky**, nielen ekonomické, chyby samoriadenia spoločnosti.

Ideálnemu režimu riadenia teoreticky zodpovedá nulový vektor chyby, a reálne — výkyvy okolo nuly s nevýznamnou amplitúdou s frekvenciou, dostatočnou na to, aby chyba riadenia nestihala zrodiť v systéme situácie, vnímané ako diskonfort alebo nezvratnú škodu. Odklon od ideálneho režimu vedie k vzniku nenulového, pomaly sa meniaceho vektora chyby. Vo vzťahu k úlohám riadenia mnohoozvetvových výrobnospotrebitel'ských systémov cenník týmto požiadavkám, kladených teóriou riadenia na vektor chyby, vyhovuje. Cena je pritom spoločensky funkčne nie viac než *platobnoschný obmedzovač* objemov spotreby, fakticky je platobnoschným obmedzovačom množstva spotrebiteľov v podmienkach nedostatku produkcie a služieb v porovnaní so spoločenskou požiadavkou ako takou.

Je to rovnako spravodlivé vo vzťahu k obmedzeniu spotreby všetkého: ponúkaného prírodou v hotovej podobe i produkovaného v spoločnosti podľa demograficky podmieneného a degradačnoparazitického spektra potrieb, a vo vzťahu k zámerným špekuláciám s umelo vyvolanou potrebou módy a robenia peňazí „zo vzduchu“ (tzv. money maker).

Samozrejme, je nutné stanoviť úlohu znulovania vektora chyby — cenníka-prejskurantu — a budúcej podpory udržateľného rovnovážneho režimu nulového vektora chyby riadenia. Táto úloha nemá riešenia, izolované v sfére makro- a mikroekonomiky, izolované od ostatného života spoločnosti. A preto úloha organizácie samoregulácie národného hospodárstva (a neskôr aj svetového hospodárstva) v biosfére prípustnom a spoločensky prijateľnom režime je iba čiastočnou, no nevyhnutnou úlohou v riešení celého množstva problémov ľudstva.

Pri takomto prístupe k úlohám riadenia samoregulácie mnohoozvetvových výrobnospotrebitel'ských systémov v páre priamej a duálnej úlohy má riadiaci význam «úloha tovarovej výmeny» ako úloha priama, a duálna úloha «rentability», *ktorej matematické riešenie je riadiaco bezvýznamné po zistení cenníka-prejskurantu ako vektora chyby riadenia*, umožňuje vylúčiť metódu «expertných ohodnotení» pri stanovení váhových faktorov (koeficientov) r_1, \dots, r_n v argumente $Z = r_1X_1 + r_2X_2 + \dots + r_nX_n$ funkcie $Min(Z)$ kritéria výberu najlepšieho riešenia úlohy produktovej výmeny (4), pretože ako r_i môžu byť zobrazené faktické hodnoty komponentov vektora r_{3CTi} .¹

V súlade s takýmto prístupom hospodársky plán spoločensko-ekonomického rozvoja na obdobie určitej doby trvania ΔT nie je „latkou“ rekordnej výšky, ktorú musí národné hospodárstvo „preskočiť“ na hranici svojich možností. Plán, štátny plán je prah, pod ktorý je neprípustný pád výroby podľa katalógu demograficky podmieneného spektra produkcie pre koncového spotrebiteľa $F \geq F_D$ pre každú z troch jeho zložiek: 1) nové výrobné prostriedky, 2) nákupy na zabezpečenie činnosti štátu, 3) spotreba obyvateľstva. Pritom výroba podľa katalógu degradačnoparazitického spektra je buď podriadená obmedzeniam opačného významu $F < F_D$, alebo patrí k voľným parametrom, považovaných za informácie na vykorenenie ich príčin **MIMO**ekonomickými prostriedkami rôzneho druhu.

V súlade s uvedeným:

$$[P_{Bij}](E - A)X_{K\Gamma} = [P_{Bij}]F_{K\Gamma} \quad (6)^2,$$

¹ Okrem toho, je možné zostrojenie úlohy tovarovej výmeny s kritériom optimalizácie: $Max(Y)$, kde $Y = F_{D1}P_1 + F_{D2}P_2 + \dots + F_{Dn}P_n$.

² Pri vynásobení matic A a B elementy výslednej matice $C=AB$ sú určené vzťahom: $[c_{ij}] = [\sum a_{ik}b_{kj}]$. To jest, každý element matice C je sumou súčinov elementov s rovnakými číslami, stojacimi v i -tom riadku matice A a v j -tom stĺpci matice B .

6.2. Описание макроэкономических систем

— rovnica plánovacej medziodvetvovej bilancie tovarovej výmeny v zmiešanej forme naturálnej (vektor $X_{K\Pi}$ a matica A) a hodnotovej (matica $[P_{B\ddot{u}}]$) evidencie. Tu $[P_{B\ddot{u}}]$ je diagonálna matica, svojím obsahom ekvivalentná vektoru cenníka-prejskurantu P_B ; index « B » je «bázový» — označuje voľbu evidenčného cenníka-prejskuranta, objektívne sa vyskladavšieho v spoločnosti k momentu rozpracovania plánu, opísaného rovnicou (6). Mnemonické (pomocné) indexy pri vektoroch $X_{K\Pi}$ a $F_{K\Pi}$: « K » označuje naturálnu formu evidencie podľa *katalógu štandardov*; « Π » označuje príslušnosť informácie vo vektoroch $X_{K\Pi}$ a $F_{K\Pi}$ ku kategórii *plánov*, a nie opisov reality.

Rovnici (6) zodpovedá rovnica rentabilnosti odvetví pri plánovanom spektre hrubých kapacít $X_{K\Pi}$ a plánovanom spektre výroby konečnej produkcie $F_{K\Pi}$:

$$(E - A^T)P_B = r_{3CT\Pi} \quad (7),$$

v ktorom vektor r_{3CT} získal doplnkový mnemonický index « Π » — plánovaný.

Pretože plán — to sú prania, a výroba — to je realita, vždy odlišná od plánu v dôsledku nevyhnutných chýb modelovania, plánovania, aktuálneho riadenia a pod., tak je možné napísať ešte dve rovnice, porovnávajúce prania s realitou:

$$\begin{aligned} ([P_{B\ddot{u}}] + [P_{M\ddot{u}}])(E - A - \Delta A)(X_{K\Pi} + \Delta X_K) = \\ = ([P_{B\ddot{u}}] + [P_{M\ddot{u}}])(F_{K\Pi} + \Delta F_K) \end{aligned} \quad (8)$$

$$\begin{aligned} ([X_{K\Pi\ddot{u}}] + [\Delta X_{K\ddot{u}}])(E - A^T - \Delta A^T)(P_B + P_M) = \\ = ([X_{K\Pi\ddot{u}}] + [\Delta X_{K\ddot{u}}])(r_{3CT\Pi} + "c\vartheta" + M) \end{aligned} \quad (9)$$

Tu všetky matice, okrem A a ΔA , sú diagonálne, a ich hlavné diagonály sú obsahovo ekvivalentné vektorom, označeným tými istými identifikátormi, ako aj elementy zodpovedajúcich matíc. P_M sú výrobou a dopytom vyvolané odchýlky reálnych cien od bázových cien P_B , t.j. $P = P_B + P_M$. Tu a ďalej viacpísmenové identifikátory dané do úvodzoviek: « $c\vartheta$ » — vektor podielu nadbytočnosti obrátkových prostriedkov v odvetviach v porovnaní s plánovanou bilanciou tovarovej výmeny (7). Z pohľadu teórie riadenia « $c\vartheta$ » je finančná miera rezervy udržateľnosti plánu. Jej hodnota môže byť odôvodnená, vychádzajúc z možnosti zaťaženia plánovane nevyťažovaných kapacít. Pritom sa predpokladá, že možnosti výroby sú známe a možné spektrá výroby sú späté s plánovanými vzťahmi:

$$X_B = X_{K\Pi} + \Delta X_B;$$

$$F_B = F_{K\Pi} + \Delta F_B;$$

$$(E - A)\Delta X_B = \Delta F_B,$$

a pritom $\Delta X_B > 0$, $\Delta F_B > 0$, čo odráža mieru *rezervy udržateľnosti* plánu ohľadom jeho zabezpečenia rezervami, zdrojmi a výrobnými kapacitami v ich naturálnej evidencii.

Vektor « $c\vartheta$ » sa určuje vzťahom:

$$\begin{aligned} [X_{K\Pi\ddot{u}}^{-1}][\Delta X_{B\ddot{u}}]A^T P_B \leq "c\vartheta" \leq \\ \leq [X_{K\Pi\ddot{u}}^{-1}]([\Delta X_{B\ddot{u}}] A^T P_B + [\Delta X_{B\ddot{u}}] r_{3CT\Pi}) \end{aligned} \quad (10),$$

kde $[X_{K\Pi\ddot{u}}^{-1}]$ je diagonálna matica s nenulovými koeficientami, rovnými:

$$X_{K\Pi\ddot{u}}^{-1} = 1/X_{K\Pi 1}, \dots, X_{K\Pi m}^{-1} = 1/X_{K\Pi n}.$$

Dolné ohraničenie « $c\vartheta$ » predpokladá odbyt produkcie nadplán pri znížení cien so zreteľom na P_B ; horné ohraničenie v sebe skrýva na úrovni mnohoodvetvového výrobnospotrebitel'ského systému štátu hrozbu emisie platobných prostriedkov, nezabezpečených tovarom a službami pri cenníku-prejskurante P_B v prípade $\Delta X_K < \Delta X_B$, čo vedie k rastu cien ohľadne P_B .

Краткий курс...

$M = (X_{KI} + \Delta X_K)_M$ je vektor odchýlky evidenčnej finančnej bilancie odvetví ohľadne plánovanej, podmienený odchýlkami P_M , ΔA a $\Delta X_K \neq \Delta X_B$, $\Delta F_K \neq \Delta F_B$. Tu M je vektor podielu odchýlky finančnej bilancie odvetví, pripadajúcej na evidenčnú jednotku odvetvovej výroby produkcie (v skúmanom matematickom modeli je štruktúrne analogický vektoru podielu pridanej hodnoty r_{3CT}).

Rovnice (6 — 10) „medzi rečou, medzi riadkami“ obsahujú v sebe nejednotnosť porovnaní rôznych bilancií, ktorej ignorovanie môže viesť k zníženiu kvality a strate riadenia. Pre ich bezpečné používanie v úlohách riadenia monohodvetvových výrobnospotrebitel'ských systémov je potrebné túto nejednotnosť vyriešiť.

6.3. Základy teórie podobnosti makroekonomických systémov

Mnohé užité vedy majú vo svojej skladbe oddiel s názvom *teória podobnosti*. V každej z nich teória podobnosti odpovedá na otázku: akou kombináciou veličín je potrebné násobiť (prípadne deliť)* reálne namerané (alebo menované) parametre objektu na to, aby jeho charakteristiky bolo možné porovnať s charakteristikami iného objektu analogického určenia; alebo s charakteristikami toho istého objektu, ale v iných časových okamihoch.

Mierka na geografickej mape je najjednoduchším a najznámejším príkladom teórie podobnosti. Letectvo a kozmonautika, námorná plavba v ich súčasnej podobe a mnoho iného, ktoré sa stalo pre nás bežným, sa stali možnými iba preto, lebo v 19. a začiatkom 20. storočia bola v mechanike rozvinutá teória podobnosti. Následkom toho rôzne exempláre uvedenej techniky sú navzájom súmerateľné, čo umožňuje ešte v štádiu projektovania vybrať variant z určitého uhla pohľadu najvhodnejší; a charakteristiky naturálnych objektov môžu byť prepočítané v procese ich projektovania s charakteristik modelov a malorozmerných objektov s pre prax prijateľnou presnosťou; mnohé čisto výpočtové metódy v inžinierskych záležitostiach sú zostrojené na základe systematických experimentov, ktorých výsledky sú takisto pustené cez aparát teórie podobnosti. Inými slovami — teória podobnosti je osnovou pre prijatie technických a riadiacich riešení s jasne predvídateľnými výsledkami, vrátane hodnotenia bezpečnosti.

Do objavenia sa teórie podobnosti v mechanike bol úspech v inžinierskych dielach určený osobnou intuíciou a predchodzu praktickou skúsenosťou, taviacou predošlé neúspechy do bezpečnosť garantujúcich kánonov tradičných riešení a ich šablónovitou reprodukciu v „nových“ projektoch. S objavením sa teórie podobnosti epocha zmätku a primitívneho „zaklínania živlov“ národnými umelcami sa v technike skončila.

No dodnes ani jedna z publikovaných¹ učebníc alebo akademických foliantov² politickej ekonómie, ekonomiky, teórie plánovania, financií a ostatných sociologických disciplín neobsahuje výklad teórie podobnosti v súvislosti s mnohოდветвовými výrobnó-spotrebitel'skými systémami. To znamená, že ekonomická veda sa dodnes nachádza v štádiu prvotného nahromadenia faktov, zmätkov v obhajobách dizertácií a v sympóziach a nemá nič okrem rozličných škôl *primitívneho „zaklínania trhového živlu“ málopočetnými národnými umelcami*, na spôsob Ludwiga Wilhelma Erharda, ktorému je Nemecko po roku 1945 v mnohom zaviazané za svoj terajší blahobyť. No historicky častejšie majú spoločensvá čo do činenia s následkami zaklínania finančno-ekonomických živlov *medzinárodnými umelcami*, ku ktorým patria Rotschildovci, Rockefellerovci, parvuzovci, sorošovci a menej známi ich súkmeňovci, praktizujúci v rôznych regiónoch planéty mafiózne organizovanú úžeru a finančné podvody.

V makroekonomike sú riadiaco zaujímavé dva vzájomne podmienené procesy:

- tovarová výmena ako taká v procese výroby produkcie a služieb (to je riadený objekt);
- finančný obeh (to je prostriedok riadenia, vovádzajúci riadený objekt do prijateľného režimu samoregulácie).

Teória podobnosti vo vzťahu ku kreditno-finančnému systému predpokladá opis všetkých finančných operácií v bezrozmernej podobe. Pritom ľubovoľná nominálna peňažná suma Π_i sa delí na sumárnu priebežnú nominálnu potencionálnu platobnú schopnosť spoločnosti.

$$\Sigma \Pi_i = (S+K) \quad (11),$$

kde K je sumárny objem vydaných kreditných (úverových) pôžičiek, vrátane kaskádovitého úverovania, avšak bez zarátania zadĺženosti podľa úverového percenta (úrokom); S je aktuálna sumárna platobná schopnosť v prípade úplnej likvidácie úverovej zadĺženosti všetkými pri nulovom úverovom úroku.

¹ Okrem prác Vnútorného prediktora SSSR: predošlé vydania „Krátkeho kurzu...“ a „«Prietrž» ekonomiky treba «vyrezať»“.

² Foliant – hrubá, veľká kniha, „biblia“... – pozn. prekl..

Pretože $(S+K)/(S+K) \equiv 1$, tak v bezrozmernom $S+K$ systéme ľubovoľnej nominálnej sume Π_i zodpovedá konkrétna hodnota:

$$\Pi_i / (S+K) < 1.$$

V bezrozmernom $S+K$ systéme merná (konkrétna) platobná schopnosť finančných osôb sa mení jak následkom nimi uskutočnených obchodov, kúpa-predaj, (Π_i) , tak aj následkom emisnej činnosti štátu (S), daňového zaťaženia a úverovej činnosti bánk a iných úverových inštitúcií (K). Tieto zmeny v bezrozmernom kreditno-finančnom systéme môžu mať kvalitatívne iný charakter, než ako sa to prezentuje pri analýze zmien v nejakom ohraničenom súbore nominálov, menšom, než veličina $S+K$. Pritom dynamika zmien S a K vykazuje bezprostredný vplyv na *rentabilnosť* výroby v bezrozmernom $S+K$ systéme účtovníctva, pretože následkom jeho zmeny sa v rôznej proporcii menia aj cenové vzťahy, určujúce vstupné (náklady produkcie dodávateľov) a výstupné (predaj vlastnej produkcie) prejskuranty (cenníky) odvetví a podnikov v mnohoozvetvovom výrobnno-spotrebiteľskom systéme.

V súlade s tým, *vzťah medzi systémami účtovnej evidencie* v BEZROZMERNOM a v NEBEZROZMERNOM (NOMINÁLNOM¹) úverovo-finančnom systéme je taký istý, ako medzi zošitami z aritmetiky jednotkára a štvorkára: jednotkár prevádza zlomky na spoločný menovateľ, predtým než ich sčíta alebo odčíta; a štvorkár — z nevedomosti alebo kvôli „zjednodušeniu výpočtov“ — spočítava a odčítava iba čitateľa, nevšímajúc si nič z toho, čo je zapísané a prebieha pod zlomkovou čiarou.

Ak sa počas obdobia, v ktorom je vedená účtovná evidencia, menovateľ $S+K$ veľmi nemení, tak „účtovník-štvorkár“ sa veľmi nemýli, pretože všeobecný člen $1/(S+K)$ je možné vyňať pred zátvorku, čo vo vzťahu k „účtovníkovi-jednotkárovi“, pracujúcemu aj s menovateľmi zlomkov, je ekvivalentné inému rozmeru jednotiek merania platobnej schopnosti ako takej.

Ale ak menovateľ $S+K$ sa znateľne mení počas obdobia², v ktorom sa vedie účtovná evidencia, tak pred zátvorku ho nevyjmeš, následkom čoho u „účtovníka-štvorkára“, ignorujúceho menovateľa zlomkov, bude na výstupe „analytického súpisu“ čistý nezmysel; z účtovnej evidencie „účtovníka-jednotkára“ bude možné v oboch prípadoch dozvedieť sa pravdu o dynamike platobnej schopnosti ako takej i o finančnom stave firmy.

Primerane tomu, pri značnej zmene veličiny $S+K$: všetky *nominálne* finančné ukazovatele, charakteristické pre jednotlivé fyzické a právnické osoby, sú vzájomne neporovnateľné; celá dlhodobá finančno-ekonomická štatistika nehovorí nič o mikro- a makro- úrovniach posúdenia ekonomických systémov, ak nie je známe, akým aktuálnym hodnotám veličinám $S+K$ jej ukazovatele zodpovedajú v každom momentálnom čase. A celá táto informácia nemôže byť v osnove ekonomickej prognostiky a rozpracovania ekonomickej stratégie ani na úrovni jednotlivej firmy, ani na úrovni štátu.

Avšak, účtovníci Ruska, VŠETCI BEZ VÝNIMKY, (a takisto aj účtovníci „progresívnych“ krajín s trhovou ekonomikou) *sú nútení byť štvorkármi*, pretože veličina $S+K$ sa formuje na úrovni vlád krajín a transregionálnej *nadštátnej* bankovej korporácie, a v systéme účtovnej evidencie všetkých krajín ani samotná veličina $S+K$, ani jej zmeny v čase Δt počas zúčtovacej účtovnej periódy $(S+K)_0 / (S+K)_{\Delta t}$ sa neberú do úvahy (v uvedenom vzťahu index 0 zodpovedá hodnote veličiny na začiatku sledovaného obdobia; index Δt — zodpovedá jeho koncu). V ďalšom preskúmame, ako táto otázka o ignorovaných menovateľoch sa prejavuje v medziodvetvovej bilancii.

Práve preto, že vplyv na veličinu $S+K$ zo strany štátu a bankovej korporácie nie je pod kontrolou nikoho z jednotlivých platbyschopných fyzických a právnických osôb, nezávisí od technicko-technologickej politiky riaditeľov firiem, ich marketingových služieb a pod, tak vo vzťahu k nim všetkým on (ten vplyv) vystupuje ako na každého z nich doliehajúci faktor, ktorý je v podstate prostriedkom hierarchicky vyššieho riadenia celkového makroekonomického systému.

V bezrozmernom úverovo-finančnom systéme neprebíha nič, okrem prerozdelenia medzi finančnými osobami ich pomerných platobných schopností, ktorých suma je vždy rovná jednej.

¹ Všeobecne prijatom v krajinách Západu a v Rusku, nezávisle na rozdieloch v účtovných plánoch a v prípustných i neprípustných schémach účtovných zápisov.

² To sa týka v skutočnosti prechodu k imaginárnym v neohraničenom množstve nominálom (a predovšetkým v Rusku so začiatkom epochy reforiem).

6.3. Основы теории подобия макроэкономических систем

Bezrozmerný $S+K$ úverovo-finančný systém, posudzovaný ako celok, je charakterizovaný dvoma vzťahmi, vyjadrujúcimi finančnú silu v spoločnosti:

$$0 < S/(S+K) \leq 1;$$

$$-\infty < (S-\%)/(S+K) < 1,$$

kde % je nenulová percentuálna zadlženosť zo súhrnej úverovej pôžičky K .

Nominálny a bezrozmerný prejskurant (cenník) sú späté vzťahom:

$$P = (P_1, P_2, \dots, P_n)^T = (S + K)(Q_1, Q_2, \dots, Q_n)^T \quad (12),$$

kde $S+K$ sú normujúcim faktorom (násobiteľom) a $(Q_1, Q_2, \dots, Q_n)^T$ je vektor bezrozmerných koeficientov (ak v čase, tak vektor funkcií), v ktorých sú odrazené cenové vzťahy pri vyskladavšom sa zákone ceny; ďalej vektor Q sa nazýva «jadro prejskurantu».

Pritom dynamika $S+K$ vykazuje bezprostredný vplyv na rentabilitu výroby v rôznych odvetviach, posudzovaných v bezrozmernom systéme. Tak ako tento vplyv: nepodlieha kontrole nikoho z jednotlivých finančných osôb; môže prebiehať v kratšom čase, než trvá ľubovoľný technologický cyklus výroby; nezávisí od vedenej technicko-technologickej politiky, — tak vo vzťahu ku všetkým konkrétnym výrobám a odvetviám vystupuje ako na všetkých doliehajúci faktor, v ktorom sa prejavuje hierarchicky vyššie makroekonomické riadenie alebo *bezstarostná lajdácka hlúposť*, trhajúca nadranc celostný proces výrobného tovarovej výmeny v spoločnosti. V súvislosti s tým posúdime vzájomnú podmienenosť $S+K$ a medziodvetvových bilancií.

Pre každé odvetvie je možné z celkového prejskurantu (cenníka) P vyčleniť dve podmnožiny: prejskurant P_R — určujúci výdavky/náklady odvetvia pri nákupe produkcie od jeho dodávateľov pre potrebu vlastnej výroby; a prejskurant P_V — určujúci príjmy odvetvia za predaj jeho produkcie zákazníkom. Reálne sú prejskuranty P_R (vstupný) a P_V (výstupný) oddelené časom splnenia výrobného programu, jak pri práci pre verejný trh a masovej výrobe produkcie, tak aj pri plnení individuálnych zákaziek podľa skôr dojednaných cien, ktorých dojednaná úroveň predpokladá rentabilnosť výroby po zakončení výrobného programu. Objem nákladov je určený pri vyskladavšom sa prejskurante (cenníku) obsahom vybraného výrobného programu, vo väčšine prípadov v trhovej ekonomike orientovanom na získanie príjmov, umožňujúcich zdokonaľovať (inovovať) výrobnú základňu a, ako minimum, udržiavať dosiahnutú úroveň produkcie, a ak kapacita trhu umožňuje nájsť nových spotrebiteľov produkcie, tak aj navýšiť výrobu alebo preniknúť do iných odvetví.

Splnenie výrobného programu od začiatku výrobných nákupov do odovzdania produkcie zákazníkom a získania od neho platby vyžaduje určitý čas. Ak počas tejto doby dochádza k zmene $S+K$, tak táto zmena môže viesť k citelným zmenám kúpnej schopnosti finančných prostriedkov, vyčlenených z plnenia výrobného programu. Pri práci na individuálnych objednávkach takáto zmena je schopná spraviť skôr uzavreté kontrakty stratovými, hoc pri ich uzavretí boli ohodnotené ako veľmi výhodné; no takisto je možné, že radový, podľa svojich finančných ukazovateľov, kontrakt získa status mimoriadne ziskového. Pretože všetky odvetvia národného hospodárstva patria do jedného a toho istého úverovo-finančného systému, v ktorom úverová a/alebo emisná vlna ΔS , meniaci hodnotu ΣII_i na hodnotu $\Sigma II_i = S+K+\Delta S$, prechádza cez nich selektívne, dokonca ešte aj s rôznymi technologicko podmienenými rýchlosťami, tak v bezrozmernom $S+K$ úverovo-finančnom systéme môžu nastať proporcie špecifickej platobnej schopnosti a finančných obrátov, nezodpovedajúce v naturálnom účtovníctve ich výrobným kapacitám a spoločenským potrebám produkcie.

K tomu dochádza preto, lebo v dôsledku nerovnomernosti vplyvu ΔS na rôzne odvetvia a sociálne skupiny sa mení jadro prejskurantu (cenníka) $(Q_1, Q_2, \dots, Q_n)^T$ a, ako následok, menia sa prejskuranty-cenníky $P_R/(S+K)$ a $P_V/(S+K)$ všetkých odvetví. To znemožňuje predchádzajúcu tovarovú výmenu pri zachovaní nemenných odvetvových komponentov vektora r_{3CT} a funkčne podmienených výdavkov v každom z odvetví, patriacich do vektora r_{3CT} . Pri $|\Delta S| > \Delta S_{kritické}$ dochádza k rozpadu samoregulácie národného hospodárstva kvôli vzniku mimoriadne kritických disproporcií

finančnej bilancie (rovnováhy) odvetví. Zjednodušené ohodnotenie prerozdelenia finančnej nerovnováhy podľa odvetví v bezrozmernom systéme je určené vzorcom:

$$M/(S+K+\Delta S)=[P_{Vii}](AX_K+F_K)/(S+K+\Delta S)-[X_{Kii}](A^T P_R+r_{3CT})/(S+K) \quad (13),$$

kde $[P_{Vii}]$ je diagonálna matica, prejskurant, určujúci príjmy odvetví; $[X_{Kii}]$ je diagonálna matica celkových kapacít odvetví v naturálnej evidencii výroby (výrobných), obsahovo analogická vektoru X_K .

V nominálnom úverovo-finančnom systéme vzťah (13) sa proste vyjadriť nedá !!!

Vzorec (13) nemôže dať presné výsledky, pretože každé z odvetví je charakterizované svojou hustotou rozloženia (termín teórie pravdepodobnosti) transakcií podľa dĺžky doby výrobného cyklu, popisovaného do neho patriacimi medzi odvetvovými bilanciami, a, okrem toho, v každom odvetví je vlastná technologicky podmienená dĺžka doby splnenia výrobného programu (dĺžky výrobného cyklu)*. Napriek tomu, vzorec (13) dobre ukazuje mechanizmus vzniku nepomeru, neprimeranosti špecifickej kúpyschopnosti každého z odvetví pri prevýšení absolútnou veličinou ΔS hraníc, vyvolávajúcich stratu finančnej udržateľnosti (stability) národného hospodárstva.

Platby úverových percent (úrokov) je zvláštnym prípadom $\Delta S < 0$. Inštitút úveru (kreditu) s úrokovým percentom v bezrozmernom $S+K$ systéme je v terminológii matematiky «hrou s nenulovým súčtom» (prísny matematický termín, oddiel «teória hier»), v ktorej výhra je vždy predurčená korporácii kreditorov; inými slovami, toto je svojho druhu „futbalové ihrisko s jednou bránkou“:

$$K/(S+K) < K\%/(S+K),$$

kvôli čomu, ak do začiatku zmluvy o úverovaní s úrokom bolo $S/S \equiv 1$, tak po jej uzavretí $(S-\%)/S < 1$, a platobná schopnosť v objeme $(\%)/S$ sa stala majetkom kreditorov, t.j. bola spoločnosti ukradnutá. Takto účtovne nevyvrátiteľne úverový úrok nevratne prečerpáva v bezrozmernom systéme platobnú schopnosť zo spoločnosti do korporácie kreditorov. V nominálnom systéme tento proces pocítíme iba cez jeho následky, no zle vidíme, pretože všetci pracujú s II_i , a nie s $II_i/(S+K)$.

Ak je sfére výroby poskytnutá úverová pôžička K , tak ona skrze výplaty pracovného personálu a osobné príjmi podnikateľov začína prenikať do sféry spotreby. Rýchlosť takéhoto prenikania je charakterizovaná funkciou $U(t)$. Ale ak je úverová pôžička poskytnutá aj s úrokom, tak riaditeľstvá výrobných prevádzok ohlasujú ceny vyrobeného objemu produkcie, vychádzajúc z nevyhnutnosti vyvstávajúceho budúceho vrátenia $K\% > K$ (polopate: dvihnú ceny...)*. Rýchlosť rastu ohlásenej ceny výrobkov je charakterizovaná funkciou $W(t)$. Funkcie $U(t)$, $W(t)$, objem úveru K a objem vrátenia úveru $K\%$ sú vzájomne previazané vzťahom v čase t , v ktorom je vyjadrená nutnosť vrátenia $K\%$:

$$\int_0^{\tau} U(t)dt \leq K < K\% \leq \int_0^{\tau} W(t)dt \text{ pri } \tau \rightarrow \infty \quad (14)^1,$$

kde sa rozumie, že τ je dostatočne dlhá doba, ale predsa len nie nekonečná.

Tento vzťah značí, že v nominálnom (a takisto v bezrozmernom) úverovo-finančnom systéme úverový úrok požiera platbyschopný dopyt a spotrebiteľskú aktivitu obyvateľstva a znemožňuje odbyt určitej časti už vyrobenej i k výrobe plánovanej produkcie jednoducho preto, že tí, ktorí by ju ešte chceli kúpiť, nemajú na to peniaze kvôli podmienkam, ktoré pre nich vytvorili korporácie úverových užívateľov. Ak vzťah (14) dorazí do bývania a potravy, tak úverový úrok sa stáva zbraňou finančno-ekonomickej genocídy.

¹ Vysvetlenie pre tých, čo neovládajú matematickú analýzu: význam tohto vzťahu je v tom, že v dôsledku úroku na pôžičke, úroveň cien rastie rýchlejšie, než kúpyschopnosť väčšiny obyvateľstva dokonca aj v prípade rastu výroby a nominálnych príjmov spoločnosti (zdôrazňujeme: nominálnych, nie reálnych, lebo tie klesajú)*. Konkrétne tento vzťah demonštrujú reformátori, ako stabilnú vlastnosť ich ekonomickej politiky.

6.3. Основы теории подобия макроэкономических систем

Aj v globálnych rozmeroch sa finančno-ekonomická genocída vykonáva pod vedením židovských bankových klanov a ich *okultných pánov* v súlade s doktrínou „Deuteronomia-Izaiáša“¹.

V takýchto podmienkach hospodárenia hovoriť o nejakých právach a slobodách osobnosti je buď tuposť, alebo drzé pokrytectvo v nádeji na obmedzenosť poslucháčov, aby sa vyvolala nevedomá podriadenosť a pokora nemysliacich voči korporáciám úžerníkov a ich pánom.

Ak to majitelia systému potrebujú, tak v nominálnom úverovo-finančnom systéme deficit platobnej schopnosti obyvateľstva sa hasí emisiou nominálnych peňazí štátom, neštátnou a štátnou emisiou peňažných derivátov (akcií, obligácií, ostatných „cenných“ papierov, ktorých emisia navracia skutočné nominálne peniaze do obehu; avšak, to je len dočasné sňatie problému platobnej neschopnosti²) a odpustením úverovej zadĺženosti. Ak sa toto nespraví, tak vzniká kríza z „nadvýroby“; v jej podstate je to *plne riadená kríza nadvýroby neplatospobných právnických a fyzických osôb*.

Na úrovni makroekonomiky inštitút kreditu-úveru sám o sebe je užitočný ako finančná klapka, umožňujúca zrýchliť tovarovú výmenu pri vyskladavšom sa cenníku prostredníctvom doladenia aktuálneho spektra platbyschopného dopytu spektru ponuky produkcie podľa výrobcami ohlásených cien. Kredit dočasne prerozdelenie nevyužívanú platobnú schopnosť potenciálnych spotrebiteľov v prospech aktívnych spotrebiteľov, zakúšajúcich dočasný nedostatok ich vlastných prostriedkov. Ale ak sa pôžičky berú na splácanie úverovej zadĺženosti, na reštrukturalizáciu dlhov, tak inštitút kreditu sa stáva prostriedkom nastolenia dlhového otroctva, donucovacím prostriedkom („nožom na krku“)*. Úrok z úveru v tomto prípade vystupuje ako škrtidlo, vyvolávajúce rast nominálnych cien, predstihujúci nominálne príjmy a rast výroby v jej naturálnej evidencii, čo ukazuje vzorec (14).

¹ Deuteronomium je Piata Mojžišova kniha Starého zákona. Starý zákon, ako je možné sa dočítať, jak v oficiálnych teologických textoch tzv. kresťanských cirkví, tak aj na internete, napr. tu: <https://sk.wikipedia.org/wiki/Biblia>, bol prevzatý do Biblie z judaizmu a napr. v pôvodnej pravoslávnej Biblii sa až do dŕb cára Petra I. nevyskytoval. Až popetrovské reformy do pravoslávnej Biblie Starý zákon začlenili a pôvodné Biblie boli cársnym výnosom všetky zlikvidované. Deuteronomia-Izaiášovou doktrínou je postavený základ úžerníctva a cieleného postupného ožobračovania celého sveta židovskými úžerníkmi cez inštitúciu úroku. A aby sa tomu kresťania neprotivili, tak im do ich pôvodnej Biblie postupne cez ovládnutie ich cirkví (ako prvá bola infikovaná katolícka cirkev momentom prevlečenia sa Šavla za Pavla a postupného ovládnutia katolicizmu jeho myšlienkami) implementovali do ich pôvodných Biblií cez Starý zákon túto doktrínu a poistili si to aj zakomponovaním Ježišových? výrokov do evanjelií: „Dávaj cisárovi, čo je cisárovi a Bohu, čo je Božie.“ A „Neprišiel som k vám aby som Mojžišove zákony zmenil, ale ich naplnil.“ Mojžišove zákony – Mojžišove knihy a teda aj Deuteronomium... Tu je doktrína Deuteronomia-Izaiáša:

Deuteronomium (Piata kniha Mojžišova)

15:1 Siedmy rok zachováš úľavu, ktorá sa vykoná takto: 2 Veriteľ, ktorému je dlžen jeho priateľ, blížny a brat, nebude môcť vymáhať dlhy, lebo je ohlásená úľava na Pánovu česť. 3 **Od cudzinca môžeš požadovať, ale dlh od súkmeňovca a bližneho nebudeš mať právo požadovať.** ... 6 **Mnohým národom budeš požičovať, sám si však nepožičiaš nič od nikoho, budeš panovať nad mnohými národmi, ale nad tebou nebude panovať nijaký.**

23:19 **Ani peniaze, obilie, ani nijakú inú vec nesmieš požičovať na úrok svojmu bratovi, 20 len cudzincovi. Svojmu bratovi požičiaš bez úroku, čo potrebuje, aby ťa Pán, tvoj Boh, požehnával pri každej tvojej práci v krajine, do ktorej vojdeš, aby si ju vlastnil.**

Izaiáš

60:10 **Cudzí synovia postavia ti múry a ich králi ti budú slúžiť,** lebo som ťa bil vo svojom hneve, ale v svojej láske som sa zmiloval nad tebou. 11 **Tvoje brány budú stále otvorené, nezatvoria sa vo dne v noci, aby ti priniesli bohatstvo národov a priviedli ich kráľov.** 12 **Lebo národ a kráľovstvo, čo ti neslúži, bude zničené, národy budú celkom spustošené.** 16 **Budeš sať mlieko národov a prsia kráľov budeš požívať.**

61:5 **I vstanú cudzinci, budú pásť vaše stáda, cudzí synovia vám budú roľníkmi a vinohradníkmi.** 6 **Vy však sa budete volať kňazmi Pána, služobníkmi nášho Boha vás budú nazývať, bohatstvo národov budete požívať a ich nádherou sa budete chváliť.**

Zdroj: <https://www.bible.com/sk/>

V iných dielach VP SSSR sú citované pasáže trocha iné, autori čerpali z ruskej pravoslávnej Biblie, tu je citácia z katolíckej Biblie.

Tým, ktorí by chceli namietajú, že sú to texty staré tisícky rokov a doba sa zmenila, pripomenieme len nie tak dávno odpoveď jedného z Rotschildov na jemu adresovanú lichôtku: „Vy ste kráľ židov.“ Jeho odpoveď znela: „Nie, ja som žid kráľov.“ – pozn. prekl.

² Tieto otázky budú podrobne vysvetlené v jednej z nasledujúcich kapitol.

V globálnych rozmeroch toto štádium predchádza genocíde; majitelia a vykonávatelia boli nazvaní vyššie.

V doméne majiteľov — v USA, — aby nepritáhovali k problematike úverovania pozornosť, pomerne často umožnia *neobmedzene dlho* platiť iba úroky z úveru bez splácania istiny, čo umožňuje aj bankám zarábať, aj „skoro“ bezkrízovo fungovať ekonomike.

Okrem toho, zo štruktúry vektora r_{3CT} je jasné, že úrok z úveru v rukách nadštátnej medzinárodnej úverovej korporácie môže byť prostriedkom odporu, konania proti koncepcii samoregulácie ekonomiky, realizovanej štátom prostriedkami daňovo-dotačnej politiky.

V tomto je podstata konfliktu «*štátnosť — transregionálna nadštátna korporácia úžerníkov-rasistov*». V ňom vystupuje úžerníctvo-úrokovanie, zakrývajúc sa heslom «ekonomického liberalizmu» a „slobody“ «súkromného podnikania» (v tichosti rozumejúc: od štátnej regulácie).

No *parazitizmus úžerníkov*, (a navyše RASISTOV) zámerne zrastený so skutočne spoločnosti potrebným riadením investičných tokov, nemôže byť alternatívou parazitizmu *nepoctivého* úradníckeho korpusu, prerozdeľujúceho dane a dotácie odvetviám a regiónom v štáte, čo je spôsobom riadenia investičných tokov v spoločnosti *alternatívne úžerníckemu diktátu*.

Preto úverovanie s úrokom musí byť vykorenené, a platby za nájom, okrem platieb za nájom do štátneho rozpočtu, musia byť ohraničené sumárnou cenou-hodnotou prenajímaného nie u štátu objektu, s následným povinným predajom objektu do plného vlastníctva posledného z jeho užívateľov.

V hierarchii systémov riadenia makroekonomiky musí byť vyššou úrovňou o dobročinnosť sa starajúci intelekt, a nie úžernícky parazitizmus bánk a malého počtu akcionárov, žijúcich z príjmov z trhu „cenných“ papierov na účet práce iných ľudí.

V nominálnom aj v bezrozmernom úverovo-finančnom systéme — rovnako — v účtovných položkách tancujú čísla. No, na rozdiel od nominálneho systému, v bezrozmernom $S+K$ úverovo-finančnom systéme všetky čísla v ľubovoľnom momente sú viditeľne súmerateľné podľa jednotnej osnovy. Avšak „číslami“ sýty nebudeš: nevyrába sa kvôli „číslam“, ale kvôli spotrebe výrobkov a služieb. Preto „čísla“ musia byť vo vzťahu s reálnou, **kultúrne podmienenou, tovarovou výmenou v procese výroby a spotreby produkcie v spoločnosti**.

Aby bolo jednoduchšie národ utláčať, so začiatkom prestavby (perestrojky) vtĺkajú informačné média do vedomia ľudí: treba zarábať peniaze, t.j. nominálne čísla na účtoch a dlžobných úpisoch (čím sa oni odlišujú od „demokratizátormi“ kritizovaných družstevných „čiarok“ pracovných dní? — iba tým, že ich vypisuje iná „účtáreň“); no o tom, že treba vyrábať produkciu, a kvôli tomu riadiť výrobu a prerozdelenie na úrovniach od množstva mikroekonomík až do úrovne štátu vrátane — ani slovo.

A pritom *ekonomický blahobyť — to je odsúhlasená jednota výroby a prerozdelenia*.

Ľubovoľná koncepcia je schopná zrodiť svoju riadiacu významnú „číselnú“ štatistiku. V biblickej civilizácii je to štatistika úverovo-finančného systému, sprevádzajúceho kultúrne podmienenú tovarovú výmenu v spoločnosti. No ani jedna číselná štatistika, vrátane peňazí a „cenných“ papierov, nie je schopná zrodiť koncepciu usporiadania života spoločnosti, harmonicky sa rozvíjajúcej v biosfére planéty. Kríza západnej sociologickej a ekonomickej vedy je dôsledkom narušenia jej vnímania príčinnno-dôsledkových podmieneností v živote spoločnosti a prírody planéty, a takisto Kozmu; následky zničenia skutočnej relígie — bezprostredného *vedomého* spojenia duše každého človeka so skutočným Bohom (a často aj prepojenia vlastnej psychiky s dušou, kde ego si uzurpovalo post duše)*.

No *chápanie nie je možné ani kúpiť, ani ukradnúť chápanie; svoje chápanie nie je možné bezplatne darovať alebo nanútiť silou. Tento produkt vyrába v sebe každý sám. No otroci financií toto nechcú pochopiť, pokiaľ nespádnu do kaluže, zraziac sa s javom objektívnej nemožnosti kúpiť to, čo sami neprodujú*.

Osnovou formovania štatistiky v teórii podobnosti mohoodvetvových výrobnospotrebitel'ských systémov je energetický štandard zabezpečenia prostriedkov platby.

6.3. Основы теории подобия макроэкономических систем

Výroba je založená na spotrebe energie v technologických procesoch: energií dvoch druhov — biogénnej (ľudí, hospodárskych zvierat a rastlín) a technogénnej produkovanej technickými prostriedkami. To znamená, že oproti sumárnej platobnej schopnosti $S+K$ stojí energopotenciál, ktorý má spoločnosť k dispozícii, ktorý je viac alebo menej efektívne realizovaný v systéme spoločenskej výroby.

Podľa biogénnej energie sa potenciál určuje, predovšetkým, zberom zrnín a siláží, ležiacich v základe všetkých druhov chovu hospodárskych zvierat a hydiny, a tým samým určujúcim možnosti výživy obyvateľstva. Všetky ostatné nepoľnohospodárske druhy činnosti v spoločnosti sú ohrozené schopnosťou spoločnosti nakŕmiť tých, ktorí sa nimi zaoberajú. Z tohto dôvodu produktivita rastlinnej výroby v poľnohospodárstve predurčuje pomer početnosti vidieckeho a mestského obyvateľstva: je to biologický obmedzovač civilizácie.

Napĺňa sa príslovie: **chlieb je všetkému hlavou!** Matematicky je to vyjadriteľné vzťahom:

$$\eta \text{ "Cб"}/N \geq D,$$

kde "Cб" je hrubý zber zrnín; η je koeficient užitočného využitia pozberanej úrody:

$$\eta = (\text{"Cб"} - \text{straty}) / \text{"Cб"};$$

tu $N = N_C + N_T$ je celkový počet vidieckého (index « C ») a mestského (index « T ») obyvateľstva; D je štandard dostatočnosti zberu zrnín v prepočte na jedného obyvateľa s prihliadnutím na dlhodobé výkyvy úrodnosti (t.j. má sa na mysli nevyhnutnosť vytvorenia zásob, z ktorých sa pokrýva nedostatok potravín počas neúrodných rokov). Pri dosadení $N = N_C + N_T$ dostávame odhad biologicky prípustného, spoločensky bezpečného pomeru počtu mestského a vidieckeho obyvateľstva:

$$\eta \text{"Cб"} / N_C \geq D (1 + N_T / N_C) \quad \text{alebo}$$

$$\eta \text{"Cб"} / N_C \geq D (N_C + N_T) / N_C \quad (15)$$

Po diferenciacii a prechode ku konečným rozdielom dostávame odhad biologicky prípustného, spoločensky bezpečného tempa zmeny pomeru počtu mestského a vidieckeho obyvateľstva:

$$\Delta N_T \leq (N_C \Delta \{ \eta \text{"Cб"} / N_C \} + D (N_T / N_C) \Delta N_C) / D \quad (16),$$

kde ΔN_C je zmena početnosti obyvateľstva vidieka; ΔN_T je zmena početnosti obyvateľstva miest; $\Delta \{ \eta \text{"Cб"} / N_C \}$ je zmena efektívnej produktivity vidieckej infraštruktúry v zbere zrnín (znak « Δ » v danom prípade je operátor prírastku, ktorý treba priradiť k celkovému výrazu, stojacemu za ním v zložených zátvorkách). Avšak, treba mať na zreteli, že vo vzorci (16) nie sú nijako odrazené lokálne biocenózne a všeobecné biosférické ohraničenia početnosti ľudí.

Ak (16) sa narúša pri prílišnom náraste početnosti mestského obyvateľstva, tak sa začínajú rozptyľovať zdroje v sadovníctve a záhradníctve na stovky km od miesta bydliska mestského obyvateľstva; spoločnosť celkovo stráca potravinovú sebestačnosť, čo hrozí veľkou galibou pre neho. Ak sa (16) narúša pri prebytočnosti počtu vidieckeho obyvateľstva, tak vo vidieckych oblastiach vzniká skrytá nezamestnanosť, prinášajúca časom rast kriminality.

V podstate je už dávno čas pochopiť:

NA TERITÓRIU RUSKA SA **RODINE** NORMÁLNE ŽIJE V DOME ZÁHUMIENKOVÉHO TYPU (V USADLOSTI) SO SADMOM A ZÁHRADOU POD OKNAMI. TO JE DOMINANTA DEMOGRAFICKEJ PODMIENENOSTI V BYTOVEJ VÝSTAVBE A JEJ MUSÍ BYŤ PODRIADENÉ VŠETKO: predovšetkým výrobná a dopravná infraštruktúra. **Kamenné džungle megapolisov sú antigenetickým faktorom, rodiacim mutácie a poruchy psychiky jak jednotlivcov druhu Človek rozumný, tak aj celej ľudskej spoločnosti.**¹

¹ Podotýkame, že sa to netýka len územia Ruska, ale, ak nie celej Európy, tak prinajmenšom všetkých slovanských území. Tento spôsob života má blahodárny vplyv jak na telesné zdravie (skrže zdravej, živej, čerstvej potrave a vzduchu i aktívnemu spôsobu života i oddychu), tak aj na zdravie psychické (absencia permanentnej hlučnosti, prašnosti, exhalátov a dostatočná vzdialenosť od biopolí iných jednotlivcov). Takisto sa vytvára aspoň trochu zákonitosti prírody

Presne takisto priemyselná výroba je ohraničená kapacitou všetkých primárnych technických energetických výrobní, následkom čoho rast výroby produkcie konečnej spotreby posledných 150 rokov kopíroval rast ťažby primárnych energonosičov. Priemerné ročné tempa rastu energopotenciálu technosféry za toto obdobie tvorili nie viac než 5 % ročne, objemy spotreby rástli nie viac než 3 % ročne, nakoľko časť energopotenciálu sa využívala na obnovu materiálno-technickej základne výroby.

To znamená, že je možné zapísať vzťah:

$$S+K = \alpha(P_{3[ерна]} "Cб" + P_{Э[нергия]} "Этнц" \cdot 3600 \cdot 24 \cdot 365),$$

kde: α je koeficient proporcionality; $P_{3[ерна]}$ je cena na zrniny; "Cб" je ročný zber zrnín; $P_{Э[нергия]}$ je cena 1 kWh energetickej spotreby; "Этнц" je energopotenciál, chápaný ako kapacita všetkých primárnych technických energovýrobní; násobiteľ $3600 \cdot 24 \cdot 365$ je potrebný na porovnanie energopotenciálu s 1-ročnou účtovnou dobou výrobného cyklu, ak energopotenciál sa meria v kW alebo v MW (v kilowattoch a megawattoch). Alebo v zjednodušenej podobe, nakoľko súčasne poľnohospodárstvo je bez priemyselnej bázy, založenej na technogénnej energii, nemožné:

$$S+K = "CT" "Этнц" \quad (17),$$

kde v kvalite "Этнц" je možné prijať kapacitu elektrárni, pretože elektrická rozvodná sieť zabezpečuje všetku výrobu vo všetkých odvetviach až na zriedkavé výnimky.

Vzťah (17) určuje štandard energozabezpečnosti platobných prostriedkov (koeficient "CT") v úverovo-finančnom systéme.

Zlatý štandard umrel; teraz sa táto idea hodí iba na to, aby ňou balamutili hlavy davu, nezaspäťného do organizácie výroby a spotreby v spoločnosti, keď prostredníctvom nej zamýšľajú zodrať všetkých z kože v najbližšej afére, predstavovanej ako «reforma pre všeobecné blaho». No v osnove všetkých seriózných ekonomických výpočtov môže ležať jedine štandard energozabezpečnosti.

Konkrétne: v bezrozmerných $(S+K)_1$ a $(S+K)_2$ úverovo-finančných systémoch dvoch štátov zmiznú pomerné kurzy ich valút: ostane iba energozabezpečnosť jedinečnej sumárnej platobnej schopnosti spoločnosti v každej z nich:

$$"CT_1" "Этнц_1" / (S+K)_1 = 1 = "CT_2" "Этнц_2" / (S+K)_2$$

To znamená, že *absolútny kurz peňažnej jednotky* je:

- 1). Štandard jej energozabezpečnosti
- + 2). Konceptia riadenia energopotenciálu štátu, prejavujúca sa v technológiach a v jednote spektier výroby a spotreby
- + 3). Kvalita riadenia podľa tejto koncepcie, v osnove čoho leží spoločenský súhlas s ňou, kvôli čomu realizácia koncepcie v živote nenaráža ani na sabotáže, ani na konceptuálne alternatívne protipôsobenie voči nej.

Pri takomto prístupe k ohodnoteniu rozvoja ekonomiky *globálnej civilizácie* je dobre vidno, že v základe vysokých kurzov valút „rozvinutých“ krajín ležia energozdroje „nerozvinutých“. Pri koncu 20. storočia sa vyskladavšom rozdiel vo vzdelaní a spotrebiteľských štandardoch obyvateľstva sú „rozvinuté“ krajiny parazitmi a vrahmi vo vzťahu k „nerozvinutým“ krajinám.

Energetickému štandardu platobných prostriedkov zodpovedá konkrétny pojem **energetického invariantu prejskuranta** ako jedného z možných *invariantov prejskuranta*. To znamená, že prejskurant môže byť predstavený v podobe:

6.3. Основы теории подобия макроэкономических систем

$$\begin{aligned}
 P_{\exists}(P_1/P_{\exists}, P_2/P_{\exists}, \dots, P_n/P_{\exists})^T &= \\
 &= (S+K) Q_{\exists}(Q_1/Q_{\exists}, Q_2/Q_{\exists}, \dots, 1, \dots, Q_n/Q_{\exists})^T = \\
 &= (S+K) Q_{\exists}(\rho_1, \dots, \rho_{\exists}, \dots, \rho_n)^T \quad (18),
 \end{aligned}$$

kde P_{\exists} , Q_{\exists} , a takisto ρ_{\exists} zodpovedajú elektroenergetickému odvetviu alebo súboru energetických odvetví. Pri takejto predstave ceny všetkých produktov v medziodvetvovej bilancii sú vyjadrené v cenách spotreby energie a pomerná cena energospotreby:

$$\rho_{\exists} \equiv 1; P_{\exists}/P_{\exists} = Q_{\exists}/Q_{\exists} = \rho_{\exists}/\rho_{\exists} \equiv 1$$

je vždy, a preto je *invariantom prejskuranta*, v danom prípade — energetickým.

Invariant prejskurantu je tovar, ktorého množstvom sa merajú ceny (hodnoty) všetkých ostatných tovarov, následkom čoho cena evidenčnej jednotky invariantu, vyjadrená jeho množstvom, je vždy nemenne rovná 1, t.j. invariantne je rovná 1, čo aj dalo termínu názov. V teórii podobnosti mnohoozvetvových výrobnno-spotrebiteľských systémov invariant prejskurantu je termín, ktorý treba chápať v uvedenom význame.

Známost' hodnoty energozabezpečnosti "CT" výrobného cyklu a prijatie energetického invariantu prejskuranta odstraňuje skryté neurčitosti pri používaní algebraických modelov medziodvetvovej bilancie (1 — 10), o ktorých bolo písané na konci kapitoly 6.2.

Narastanie energetického potenciálu pri zachovaní nemennosti $S+K$ (alebo, ako variant: $S+K$ je proporcinálne udržiavaný k početnosti obyvateľstva) vedie k zníženiu nominálnych cien pri raste spektra výroby konečnej produkcie v objemoch výroby a rozšíreniu jej katalógu.

Možnosť takéhoto režimu fungovania národného hospodárstva sa prejavovala v posledných rokoch vedenia štátu J.V. Stalinom, aj keď systém riadenia, plánovania, kontroly nebol dostatočne dokonalý, pretože na sto rokov ohľadom cieľov jeho vytvorenia a východiskovým princípom predbehol mravný a svetonázorový rozvoj spoločnosti. Konkrétne, „ortodoxí“ sovietskeho komunizmu a sovietska ekonomická veda nedokázali spraviť mravne im cudzí vývod o tom, že prejskurant sa musí interpretovať v úlohách riadenia národného hospodárstva ako objektívny prejav vektora chyby samoriadenia spoločnosti v sfére ekonomiky. A bez takto alebo inak odhaleného vektora chyby riadenia nie je možné ani plánovanie, ani riadenie.

Pri zmene veličiny $S+K$ je nutné to dávať do vzťahu s energetickým štandardom a pamätať na vzťah (13) alebo detailnejšie vzťahy, získané na základe (8) a (9).

Teória podobnosti mnohoozvetvových výrobnno-spotrebiteľských systémov je matematicky vyjadrená vo vzťahoch a rovniciach (11 — 18). Na jej základe matematický model (1 — 10) získava konkrétnosť miery v rôznorodých úlohách porovnania, čo je jedným zo základov predpovedateľnosti následkov v úlohách riadenia mnohoozvetvových výrobnno-spotrebiteľských systémov.

Vypísali sme účelne čitateľovi získanie 18 základných vzťahov jedným vrzom, aby pochopil celostný pohľad na systém matematických opisov výrobného cyklu mnohoozvetvového makroekonomického systému a spojil si matematické modely so svojou obraznou predstavou o ekonomických procesoch.

Všetko vyššie vysvetlené sa vzťahuje k matematickému (*t.j. majúcemu v sebe mieru a súmerateľnosť*) opisu výrobnno-spotrebiteľských vzťahov odvetví, produkujúcich rozličné (nie plne vzájomne zameniteľné) druhy produkcie v mnohoozvetvovom systéme. Takýto opis si nevšíma zvláštnosti množstva administratívne izolovaných podnikov, vyrábajúcich rovnakú produkciu, a v súhrne tvoriacich odvetvie v mnohoozvetvovom výrobnno-spotrebiteľskom systéme¹. Opisy vnútrozvetvového stavu makroekonomického systému môžu byť zostrojené s využitím aparátu matematickej štatistiky a *teórie pravdepodobnosti* (v jej podstate: *teórie mier neurčitosti*) a s nimi musí byť zosúladený *Plán počítania účtovnej evidencie* (dokument, určujúci v každom štáte celý systém účtovnej evidencie, — finančného sledovania výroby a prerozdelenia). Ako pristupovať

¹ V tejto práci sa pod odvetvím mnohoozvetvového výrobnno-spotrebiteľského systému, národného hospodárstva, makroekonomiky rozumie súhrn podnikov, vyrábajúcich rovnakú v zmysle viac-menej plne zameniteľnú produkciu.

Краткий курс...

k zostrojeniu takéhoto systému vnútroodvetvového matematického opisu výroby, súladného so systémom analýzy a syntézy medziodvetvových bilancií je v krátkosti vysvetlené v kapitole 6.5.

6.4. Odôvodnenosť plánovaného rozvoja ekonomiky

Pochopenie energetického štandardu zabezpečnosti-krytia platobných prostriedkov umožňuje uvídiť ešte jeden aspekt rovníc medziodvetvovej bilancie. Vec je v tom, že prevládajúca väčšina demograficky podmienených potrieb sú energeticky náročné potreby výživy, odievania, bývania, dopravy, kúrenia. Úžitok prinášajúce výdavky energie v technológiach na pečenie chleba, na tavenie ocele, spriadanie nití, ťažbu a transport nerastov a stavebných materiálov a pod. *sú podmienené v každej technológii nemenne* prirodzenými prírodnými faktormi.

Na druhej strane, demograficky podmienené potreby sú ohraničené. Človek môže umrieť z obžerstva, jak od jednorázového, tak aj od systematického. Rodina bez služobníctva nemôže udržiavať v poriadku palác a park okolo neho, no tam, kde sa objavuje «služobníctvo na všetko», a, zdalo by sa, že sa zvyšuje efektívnosť profesionálnej činnosti dospelých členov rodiny v práci, tam sa začína rozvrat dorastajúcej generácie, v ktorej sa pestuje túžba celý život žiť darmožráctvom, na účet práce «služobníctva na všetko»: — je to reťazová reakcia generovania parazitizmu v nových pokoleniach.

Preto, ak štandardy demografickej podmienenosti ohľadom potravy sú ohraničené fyziológiou človeka, vedúceho zdravý spôsob života, tak ohľadom vecí oni sú takisto ohraničené rozmerami a vybavením domu, usadlosti a dopravy, ktoré *rodina*, čo v súčasnom kontexte označuje *niekoľko spoločujúcich pokolení príbuzných bez tlačenia sa*¹, môže udržať v poriadku svojimi silami za občasnej pomoci «bytovej služby» (sféry služieb), tak či onak, vždy v spoločnosti existujúcej.

Uvedené znamená, že dlhodobé plánovanie prechodného procesu likvidácie nedostatku produkcie demograficky podmieneného spektra môže byť vedená vo forme, počítajúcej s rastom energopotenciálu a prerozdelenia energospotreby podľa odvetví.

Je možné uviesť vzťahy typu:

$$F_P = [P_{B\ddot{u}}]F_K; X_P = [P_{B\ddot{u}}]X_K;$$

$$F_K = [P_{B\ddot{u}}^{-1}]F_P; X_K = [P_{B\ddot{u}}^{-1}]X_P,$$

tu a v ďalšom, kde to má zmysel, index «P» (z latinského «prejskurant») pri vektoroch a maticiach poukazuje na hodnotovú formu evidencie; index «K» (z porušeného latinského «katalóg») pri vektoroch poukazuje na naturálnu formu evidencie (matici A zodpovedá naturálna forma evidencie); $[P_{B\ddot{u}}]$, $[P_{B\ddot{u}}^{-1}]$ — sú diagonálne matice: $[P_{B\ddot{u}}]$ je zostavená z elementov prejskuranta vektora P; elementy matice $[P_{B\ddot{u}}^{-1}]$ sú tvorené podľa pravidla:

$$P_{B\ddot{u}}^{-1}{}_{11} = 1/P_{B1}, P_{B\ddot{u}}^{-1}{}_{22} = 1/P_{B2}, \dots, P_{B\ddot{u}}^{-1}{}_{mm} = 1/P_{Bn}.$$

Na základe týchto vzťahov rovnice typu (6) môžu byť prezentované v podobe:

$$[P_{B\ddot{u}}](E - A) [P_{B\ddot{u}}^{-1}] X_P = [P_{B\ddot{u}}]F_K \quad \text{alebo po premene:}$$

$$(E - A_P) X_P = F_P \quad (19),$$

kde elementy matice $A_P = [a_{Pij}]$ sú určené vzťahom:

$$a_{Pij} = (P_{Bi} / P_{Bj})a_{ij}.$$

Rovnica (19) je bilanciou tovarovej výmeny v hodnotovej forme evidencie a popisuje vzťah: «finančné náklady na výrobu, s výnimkou skutočného vyjadrenia nákladov, patriacich do *r3CT*, —

¹ Tak to má byť, pretože normálne psychika a osobnosť človeka sa formuje, ak pred očami dieťaťa prebieha v lade život viacerých generácií a ono vidí všetky vekové kategórie, ktoré ho v živote očakávajú.

výstup konečnej produkcie v hodnotovej forme evidencie»¹. Má to zmysel pri určenom prejskurante P_B a matici A . Ak je ešte k tomu navyše spojená s energetickým štandardom krytia platobných prostriedkov, tak ona (rovnica) je jednou z foriem, popisujúcich prerozdelenie energospotreby podľa odvetví v procese spoločenskej výroby spektier produkcie X_K a F_K a výrobnom cykle vybranej doby trvania ΔT .

No v takejto interpretácii rovnica (19) nie je matematickým vyjadrením „pracovnej“ alebo „technoenergetickej“ teórie ceny, t.j. teórie tvorby cien. Ona je iba výpočtovou schémou, v spoločnosti fungujúci mechanizmus tvorby cien ňou opisovaný nie je, a samotný prejskurant P_B a energetický štandard krytia platobných prostriedkov jej iba pridáva konkrétnosť pri prechode k naturálnej forme evidencie.

A táto konkrétnosť môže byť vložená do osnovy systematického dlhodobého plánovania rozvoja národného hospodárstva, likvidujúceho nedostatkovú spotrebu podľa demograficky podmieneného spektra. Táto konkrétnosť pri orientácii spoločenského systému výroby na udržateľne prognózované demograficky podmienené spektrum potrieb umožňuje prekonať v systéme plánovania dlhodobú nepredpovedateľnosť technicko-technologického progresu.

V skladbe spektra F_K konečnej produkcie je skupina «investičných produktov». Objem ich výroby pre každé z odvetví ich spotrebiteľov v bilancii tovarovej výmeny odvetví predurčujú vektory hrubej výroby X_K a konečnej produkcie F_K nasledujúcej medziodvetvovej bilancie, do ktorého skladby vektora F_K takisto patrí vlastná skupina „investičných“ produktov.

To znamená, že, ak prognóza zmien demograficky podmienených potrieb je opísaná ako vektor F_D z dlhohodovej perspektívy, ak sú známe štatistické charakteristiky obnovy predtým uspokojených potrieb podľa katalógu spektra F_D , podmienené 1) fyziológiou človeka, 2) *ergonomičnosťou* a 3) zdrojovými charakteristikami vecí, nachádzajúcich sa v užívaní ľudí, rodín a spoločnosti ako celku, tak je možné zadanie úlohy na vytvorenie chronologickej postupnosti medziodvetvových bilancií, popisovaných rovnicami typu (19). Ako výsledok ich splnenia národné hospodárstvo pri minimálnom počte výrobných cyklov sa dostáva do režimu udržateľného bezpodmienečného uspokojovania demograficky podmienených potrieb v následnosti generácií.

Matematicky je táto úloha ekvivalentná úlohám zasiahnutia v n -rozmernom priestore pomaly manevrujúceho cieľa samonavádzajúcou sa alebo riadenou strelou a dosiahnutia cieľa a realizácie jeho blízkeho sledovania. Riešenie takýchto úloh pre 2D a 3D priestor mnohokrát zadával VPK (vojensko-priemyselný komplex) v súvislosti s protivzdušnou, protiraketovou a protilodnou obranou. Okrem toho: *z riešenia takýchto matematických úloh na základe známych možných parametrov pohybu a manévrovania cieľov sa určovali potrebné rýchlostné a manévrovacie parametre prostriedkov na jeho zasiahnutie pri ich vývoji.*

Osud F.G.Powersom pilotovaného amerického špionážneho lietadla „Y-2“, juhokórejského „Boeing-747“², zostrelých ZSSR, i iránskeho airbusu „A-310“³, hovoria o tom, že vo vojenských interpretáciách sú takéto algoritmy plne funkčné. To znamená, že matematický aparát a funkčné algoritmy, principiálne umožňujúce riešiť stanovenú úlohu, sa niekde nachádzajú (ležia v nejakom šuplíku)* v už hotovej podobe a potrebujú iba modifikovať na priestor rozmerosti « n » kontrolných parametrov mnohოდvetvového výrobné-spotrebiteľského systému, a taktiež v metrologicky

¹ Tento vzťah dal jeden z názvov bilančnej metódy, všeobecne prijatej na Západe: metóda «náklady — výroba (produkcia)».

² Za uplynulé, po roku 1983, obdobie bola vyslovená verzia, že ZSSR so zničením tohto dopravného lietadla nemá čo do činenia. V knihe Michaela Bryuna „Sachalinský incident“ je vysvetlený názor, že v tom období USA vtrhli niekoľkými špionážnymi lietadlami do vzdušného priestoru ZSSR nad Kamčatkou, Kurilami a Sachalínom. V týchto oblastiach nad pevninou i nad príľahlými vodami (vrátane neutrálnych) prebiehali skutočné vzdušné boje, počas ktorých bolo zostrelených niekoľko amerických stíhačiek. Práve ich *charakteristické* úlomky predstavili ako úlomky Boeingu, v konštrukcii ktorého sa oni jednoducho nenachádzajú. A Boeing-747, letiaci let KAL-007, ktorého trasa viedla cez zónu vzdušných bojov, po chybe (alebo zametajúc stopy provokácie) zostrelili samotní Američania alebo Japonci. V knihe sú vyslovené rozpaky, prečo ZSSR a následne Rusko zachovávali mlčanlivosť o skutočných udalostiach začiatku septembra 1983, podporujúc oficiálnu americkú verziu.

So skráteným prekladom do ruštiny knihy M. Bryuna „Sachalinský incident“ je možné sa oboznámiť na internete na adrese: <http://www.airforce.ru/history/kal007/>. (Poznámka z roku 2004).

³ Zostreleného krížnikom Námorných síl USA z hlúposti alebo zo strachu nad neutrálnymi vodami tisícky míľ od územia vzorovo-ukážkovej „demokracie“ hneď po štarte z územia Iránu. Je užitočné si všimnúť, že veliteľ krížnika nebol postavený pred súd, a medzinárodné spoločenstvo dávno zabudlo na tento akt terorizmu zo strany USA, hoci po celý čas práve USA mnohokrát obviňujú Irán z medzinárodného terorizmu.

6.4. Плановая обоснованность развития макроэкономики

podloženej makro- a mikroekonomickej interpretácii do takého určenia algoritmov vstupujúcich parametrov a premenných..

Pri adaptácii algoritmov na riešenie úloh optimalizácie samoriadenia v mnohoojednotlivých výrobných spotrebiteľských systémoch je potrebné uvážiť, že spoločnosť vytvára jednu okolnosť, ktorá nedominuje vo väčšine vojenských aplikáciách matematiky ohľadom úloh zasiahnutia pohybujúceho sa cieľa. Vojakom je úplne jedno, či raketa zasiahne lietadlo pri priblížení sa k cieľu z jeho nosovej, chvostovej, dolnej alebo hornej strany. No spoločnosti vôbec nie je jedno, či národné hospodárstvo dosiahne ako prvé demograficky podmienenú úroveň výroby chleba a bytov, alebo ako prvé budú hojne vyrábané zubné kefky, vládnuca „elita“ bude raz ročne meniť limuzíny, no chleba nestačí bude iba pre každého desiateho a rodiny sa budú rozpadáť kvôli tomu, že niet kde žiť, pretože tieto druhy výroby budú odložené na „potom“.

Formálne matematicky to značí, že ak v n -rozmernom priestore sú dve body, a je potrebné previesť objekt z jednej z nich do druhej, tak hoci aj existuje určitá množina rovnako možných trajektórií a doba prechodu po ľubovoľnej z nich je jedna a tá istá, tak tieto trajektórie napriek tomu nie sú riadiaco ekvivalentné. Trojrozmerný prípad, ilustrujúci túto neekvivalentnosť, je ukázaný na obrázku 5.

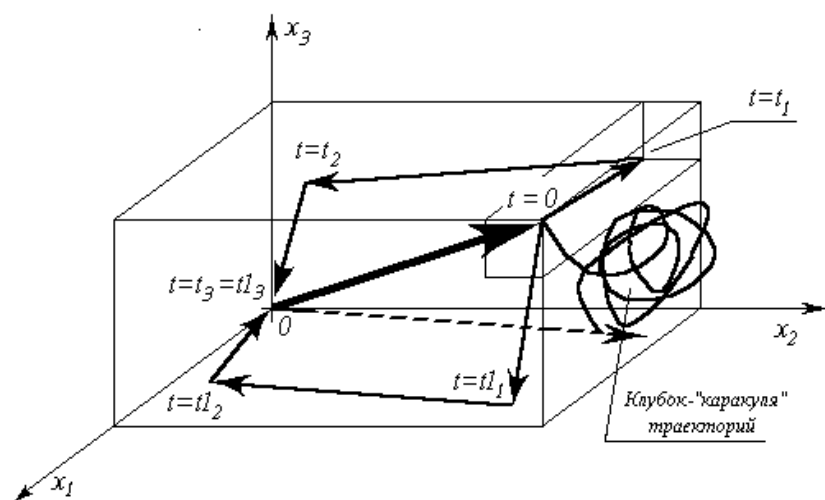

OBR. 5. ЗÁВИСЛОСТЬ ОПТИМАЛЬНОЙ ТРАЈЕКТОРИИ ОБЪЕКТА ОТ УСПОРИАДАННОСТИ ОДНОГО И ТОГО ИСТОГО СУБОРУ КОНТРОЛЬНЫХ ПАРАМЕТРОВ ВО ВЕКТОРЕ ЦЕЛЕВ РИАДЕНИЯ

Na obr. 5 « $0 x_1 x_2 x_3$ » je priestor parametrov, z ktorých každý je mierou jednej z troch jednotlivých chýb riadenia v zložení trojrozmerného vektora chyby riadenia. Inými slovami, ideálnemu režimu riadenia zodpovedá začiatok súradníc (koordinátov). Rádus-vektor, idúci plnou čiarou zo začiatku súradníc je vektor chyby riadenia v momente (v čase) $t = 0$. Trajektórie, určené postupnosťou polôh, meniacich sa plynutím času: « $t = 0, t = t_1, t = t_2, t = t_3$ » a « $t = 0, t = t_{I1}, t = t_{I2}, t = t_{I3} = t_3$ » vedú z jedného

a toho istého bodu v priestore parametrov do jedného a toho istého začiatku súradníc a prechod po ľubovoľnej z nich trvá rovnaký čas t_3 . Výber režimu prechodu (trajektórie) je subjektívne svojvoľný, no prvá trajektória je optimálnou pri usporiadaní vektora cieľov riadenia (x_1, x_2, x_3) , druhá je optimálnou pri usporiadanosti (x_3, x_2, x_1) . V reálnom procese usporiadanosti parametrov vo vektore cieľov, naozaj prijatá do riadenia, sa prejavuje v poradí odstránenia čiastkových chýb riadenia (vynulovanie komponentov vektora chyby) nezávisle na vyhláseniach o ušľachtilých zámeroch tých, čo riadia. Práve v súlade s týmto princípom jednoty teórie a praxe riadenia bolo už skôr vyslovené tvrdenie o tom, že vo vektore cieľov biblickej civilizácie je najvyššou prioritou spektrum degradačno-parazitických potrieb, potláčajúce v riadení demograficky-podmienené potreby.

Predpokladajme, že na obr. 5: je x_1 mierou nedostatku možností v spoločnosti pre dorastajúcu generáciu získať vzdelanie; x_2 je mierou nedostatku potravín, odevov, obydlí, infraštruktúry; x_3 je mierou deficitu luxusu a produkcie degradačno-parazitického spektra potrieb. Kvôli vplyvu neformalizovaných vzájomne sa vylučujúcich podmieneností parametrov x_1 a x_3 pri usporiadanosti-poradí (x_3, x_2, x_1) , systém sotva prejde po takémuto poradí zodpovedajúcej trajektórii ďalej, než do polovice cesty. Podľa všetkého, následkom vplyvu v modeli neformalizovaných faktorov, sa odkloní do iného chybného režimu, načrtnutého prerušovaným rádus-vektorom, idúcim zo začiatku koordinátov, ktorý možnože nebude udržateľným vyváženým režimom. Práve na túto cestu vstúpili „demokratizátori“ a chcú po nej viesť národy regionálnej civilizácie Ruska.

Ten, kto si do čela vbil alkoholicko-nikotínový kôl, ten osobne nepotrebuje vzdelanie, nové poznanie, pretože ono je pre narkotikmi utlmeného bremenom. A jeho potomstvo, následkom

pravdepodobnostne predurčených genetických porúch, jak v biomase organizmu, tak aj v procese výchovy skaličenej a potlačenej psychike, si možnože nedokáže osvojiť ani tie poznatky a kultúrne zvyklosti, ktoré boli prirodzeným vlastníctvom predkov. To privedie k úpadku kultúry výroby a pádu spektra výroby a spotreby.

„Samoregulácia“ trhu bez rozdelenia na demograficky podmienené a degradačné spektrum bude vyzerat' na obr. 5 kvôli týmto príčinnno-dôsledkovým podmienenostiam ako chaotické krútenie sa *nenulového* rádius-vektora v priestore parametrov so zreteľom na nejaký priemerný stav, *riadený zvonku mimosystémovými* faktormi. „Samoregulácia“ takéhoto druhu je ukázaná na obr. 5 ako kĺbku sa podobajúca „čmáranina“ (клубковидная “каракуля”).

Povedané značí, že ohraničenosť pracovných rezerv, kvalifikácie, výrobných kapacít v odvetviach, energopotenciálu spoločnosti, po ocenení nedostatku (deficitu) v uspokojení potrieb spoločnosti predurčuje jak rozdelenie potrieb na demograficky podmienené a degradačno-parazitické spektrum, tak aj formovanie nomenklatúry (katalógu) demograficky podmieneného spektra a jeho usporiadania podľa priority dôležitosti v likvidácii nedostatku.

V procese reálneho riadenia, vrátane štádia plánovania, môže v rôznych etapách prechodného procesu (obr. 5) pojmu demografickej podmienenosti zodpovedať rôzna nomenklatúra a jej usporiadanosť, určujúca demograficky podmienený vektor cieľov (kontrolné spektrum parametrov). Tieto rozdiely sa musia prejaviť jak v kritériu optimálnosti celkového mnohokrokového prechodného procesu, tak aj v kritériach optimálnosti každého z krokov v plánovanom prechodnom procese.

Optimalizácia každého z množiny výrobných cyklov ΔT mimo objemnejšej (ich objímajúcej, zahŕňajúcej) úlohy optimalizácie v minimálnom čase prechodného procesu ukončenia deficitu demograficky podmieneného spektra spotreby je spočiatku metodologicky neudržateľná úloha, pretože je to „optimálny“ krok *nevedno kam*. Avšak, aj optimalizácia prechodného makroekonomického procesu je len čiastková úloha v procese prechodu k životu spoločnosti v súlade s ju zahŕňajúcou biosférou.

Teraz si rozoberieme *metódu dynamického programovania*, pretože napriek tomu, aj keď bolo ukázané, že algoritmy riešenia úlohy optimálneho navádzania prostriedkov na zasiahanie (zostrelenie) cieľa v terajšej civilizácii nemôžu neexistovať, je potrebné vecne prejednať ešte niektoré „samo sebou“ sa rozumejúce evidentnosti, týkajúce sa optimálneho výberu trajektórií mnohparametrových prechodných procesov.

Vo vzťahu k makroekonomickému systému sú jeho „rýchlostné“ parametre, predovšetkým, definované energopotenciálom. Preto v makroekonomických interpretáciach úloha «navedenia zbrane na cieľ» je úlohou o tempách rastu energopotenciálu a jeho prerozdelenia: 1) na výrobu demograficky podmieneného spektra potrieb a 2) na rozvoj a podporu výrobnéj bázy všetkých odvetví.

Matematicky takéto riešenie môžeme získať konkrétne na základe algoritmov, ktorými sa realizuje metóda dynamického programovania (táto metóda môže byť použitá aj pri riešení úloh lineárneho programovania). Jej podrobný výklad a konkrétne algoritmické modely riešenia rôznych praktických úloh možno nájsť v odbornej literatúre. Tu opíšeme jej štruktúru a dotkneme sa niektorých s ňou spojených svetonázorových otázok.

Algoritmom metódy dynamického programovania sa realizuje formalizovaný výber v určitom zmysle optimálnej trajektórie v n -rozmernom priestranstve. Termín «dynamické programovanie», takisto ako aj termín «lineárne programovanie», o ktorom sme hovorili už skôr, sú zažívšie sa doslovné preklady do ruského jazyka, málo čo hovoriace o podstate samotných metód výberu matematicky formalizovaných najlepších variantov riešenia praktických úloh riadenia, plánovania a projektovania.

Aparát dynamického programovania umožňuje riešiť úlohy mnohოდветвovej optimalizácie v tých prípadoch, keď kvôli rôznym objektívno-matematickým príčinám (nespojitosť ohraničení, nelineárnosť matematického modelu, narušenie vlastnosti konvexnosti a pod.) sú štandardné algoritmy riešenia úloh lineárneho programovania nefunkčné.

Je úplne jasné, že metóda dynamického programovania, ako aj ostatné matematické metódy optimalizácie, sa nevyučovala a nevyučuje vo väčšine vysokoškolskej výučby ZSSR a Ruska v špecializáciach, v ktorých ich zvládnutie pridá kvalifikácii špecialistov KVALITATIVNE vyššiu úroveň. Tým viac v literatúre sa neprejednávajú aj filozoficko-svetonázorové aspekty, ktoré našli v tejto metóde svoje algoritmické vyjadrenie.

6.4. Плановая обоснованность развития макроэкономики

Vo výklade podstaty metódy dynamického programovania sa opierame o knihu „Kurz teórie automatického riadenia“ (R. Pallu de La Barriere: francúzske vydanie rok 1966, ruské vydanie — „Strojníctvo“, 1973), hoc neopakujeme jeho vysvetlenia. Jednotlivé tézy sú zobraené z už skôr spomínaného kurzu „Skúmanie operácií“ J.P. Zajčenkova (Kyjev, „Vysoká škola“, 1979)¹.

* * *

Metóda dynamického programovania je funkčná, ak formálna interpretácia reálnej úlohy umožňuje splniť nasledujúce podmienky:

1. Skúmaná úloha môže byť predstavená ako N -krokový proces, popisovaný vzťahom:

$X_{n+1} = f(X_n, U_n, n)$, kde n — je číslo jedného z množiny možných stavov systému, do ktorého systém prechádza po ukončení n -tého kroku; X_n — je vektor stavu systému, patriaci spomínanej n -tej množine; U_n — je riadenie, vypracované v kroku n (krokové riadenie), prevádzajúce systém z jeho možného stavu v n -tej množine do jedného zo stavov $(n + 1)$ -j množiny. Aby sme si to vedeli názorne predstaviť, treba si pozrieť obrázky 6, 7, 8, o ktorých budeme hovoriť neskôr..

2. Štruktúra úlohy sa nesmie meniť pri zmene kalkulovaného počtu krokov N .

3. Rozmer priestoru parametrov, ktorými je popisovaný stav systému, sa nesmie meniť v závislosti od počtu krokov N .

4. Výber riadenia v ľubovoľnom kroku nesmie negovať výber riadenia v predchádzajúcich krokoch. Inými slovami, optimálny výber riadenia v ľubovoľnom z možných stavov musí byť určovaný parametrami posudzovaného stavu, a nie parametrami procesu, počas ktorého systém prišiel do stavu posudzovaného.

Čiste formálne, ak jednému stavu zodpovedajú rôzne predhistórie jeho vzniku, vplyvajúce na následný výber optimálneho riadenia, tak metóda umožňuje zahrnúť opisy predhistórií do vektora stavu, čo vedie k zväčšeniu rozmeru vektora stavu systému. Po tejto operácii, to, čo do nej bolo opisované ako jeden stav, stáva sa množinou stavov, vzájomne sa odlišujúcich komponentami vektora stavu, opisujúcimi predhistóriu procesu.

5. Kritérium optimálneho výberu postupnosti krokových riadení U_n a zodpovedajúcej trajektórie v priestore formálnych parametrov má tvar:

$$V = V_0(X_0, U_0) + V_1(X_1, U_1) + \dots + V_{N-1}(X_{N-1}, U_{N-1}) + V_N(X_N).$$

Kritérium V sa nazýva *plnou výhrou*, a do neho patriace zložky — *krokovými výhrami*. V úlohe je potrebné nájsť *postupnosť krokových riadení* U_n a trajektóriu, ktorým zodpovedá maximálna z možných *plných výhier*. V podstate plná „výhra“ V je mierou kvality riadenia *celkovým procesom*. Krokové výhry, hoc aj patria do miery kvality riadenia celkového procesu, *vo všeobecnosti* nie sú mierami kvality riadenia v im prislúchajúcich krokoch, pretože metóda je predurčená na optimalizáciu riadenia celkového procesu, a *efektívne krokové riadenia* s veľkou krokovou výhrou, no ležiace mimo *optimálnej trajektórie* nás nezaujímajú. Štruktúra metódy nezakazuje v prípade potreby na každom kroku využiť kritérium určenia krokovej výhry V_n , odlišné od kritérií, prijatých v iných krokoch.

S indexom n — ukazovateľom-determinantom množín možných vektorov stavu — v reálnych úlohách môže byť spojený nejaký meniaci sa parameter, napríklad: *čas, prejdená cesta, úroveň kapacity, miera spotreby nejakých zásob* a pod. To jest, metóda je použiteľná nielen na optimalizáciu riadenia procesov, prebiehajúcich v čase, ale aj na úlohy optimalizácie mnohvariantného jednorázového alebo *čas nevnímajúceho* riešenia, ak takéto „nadčasové“, „neprocesné“ úlohy pripúšťajú ich viackrokovú interpretáciu.

Teraz sa pozrieme na obr. 6 — obr. 8, kopírujúce vzájomne prepojené obrázky 40, 41, 42 z kurzu teórie automatického riadenia P. de La Berriera.

¹ Začiatok a koniec odseku opisu metódy dynamického programovania je označený hviezdíčkami. Výklad metódy má samostatný, nezávislý charakter a je využiteľný na riadenie ľubovoľných životných situácií, avšak tí, ktorí chcú, môžu tento odsek preskočiť. Tí, ktorí, oboznámiac sa s ňou, si myslia, že jej použitie v riadení každodenných životných situácií je zbytočné — sa mylia: proste netreba túto metódu znižovať na hlúposti, majú na mysli to, že obyčajné vyjdenie z domu do práce musí byť sprevádzané prípravnými výpočtami v stĺpcoch alebo na počítači. V metóde je obsiahnutá podstata všeobecného života, ktorú netreba smerovať k formám praktickej aritmetiky.

Na obr. 6 sú ukázané: počiatočný stav systému «0» a množiny jeho možných následných stavov «1», «2», «3», a takisto možné prechody z každého možného stavu do iných možných stavov.

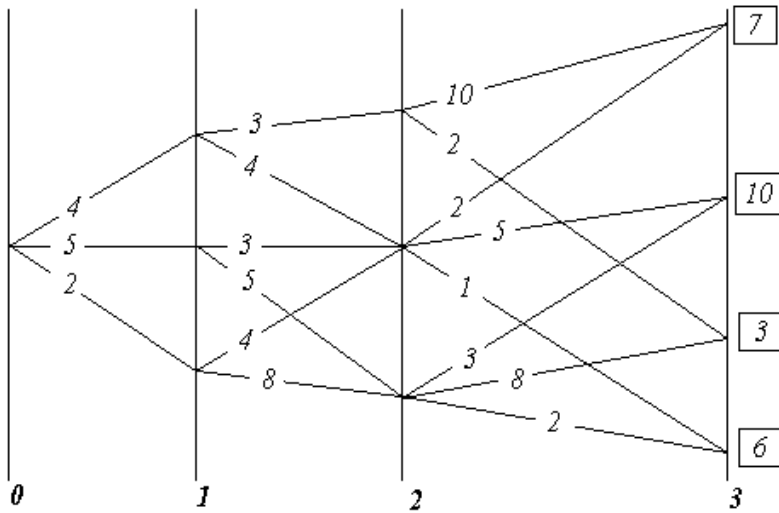

OBR. 6. K PODSTATE METÓDY DYNAMICKÉHO PROGRAMOVANIA

padanie kociek, točenie vĺčka a pod..

Ak máme vybrať optimálne riadenie na prvom kroku, tak je nutné predvídať všetky jeho dôsledky pre následné kroky. Preto opis algoritmu metódy dynamického programovania sa často začína z opisu výberu riadenia na poslednom kroku, vedúcim do jedného z proces završujúceho stavu. Odvoláva sa pritom na «pedagogickú prax», ktorá dokazuje, že argumentácia pri opise od záverečného stavu k stavu počiatočnému sa ľahšie vníma, pretože sa opiera o ako keby už k začiatku posudzovaného kroku sa vyskladavšie podmienky v tom čase, kedy sú možné ukončenia procesu takisto určené.

A toto všetko spolu sa podobá na mapu stolovej detskej hry, po ktorej sa posúvajú žetóny: každému kroku zodpovedá jeho kroková výhra, a v proces završujúcej tretej množine je každému zo stavov systému pridané jeho ohodnotenie, umiestnené vo štvorčeku. Principiálny rozdiel oproti hre je v tom, že výber cesty (trajektórie), používaný v detskej hre na základe hádzania kociek alebo točenia vĺčka a pod., je v reálnom riadení neprípustné, pretože toto by bolo odovzdanie účelného riadenia tým silám, ktoré sú schopné riadiť

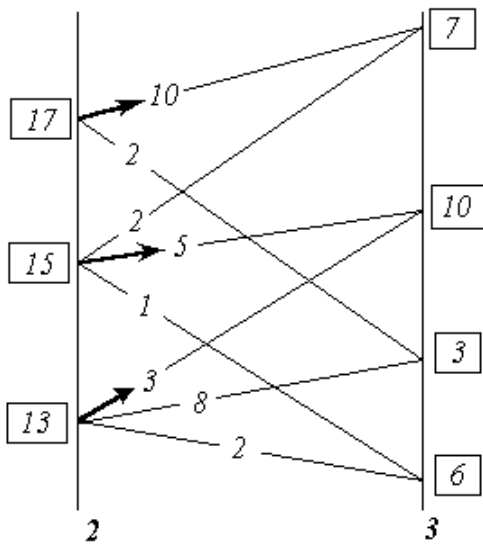

OBR. 7. K PODSTATE METÓDY DYNAMICKÉHO PROGRAMOVANIA

trajektórie v priestore parametrov, ktorými je systém opísaný.

Po tomto množinu «2», predchádzajúcu proces završujúcu množinu «3», možno posudzovať ako završujúcu, pretože sú známe hodnoty každého z jej možných stavov (maximálne plné výhry) a ďalšia optimalizácia postupnosti krokových riadení a výber optimálnej trajektórie môžu byť vykonané iba na ešte neposudzovaných množinách, predchádzajúcich množine «2» v optimalizačnom procese (t.j. na množinách «0» a «1»).

V súvislosti s tým sú na obr. 7 analyzované možné prechody do završujúcej množiny stavov «3» z každého možného stavu v jej predchádzajúcej množine stavov «2», ako keby celá predchádzajúca cesta bola už prejdená a zostávalo by už len posledným výberom optimálneho krokového riadenia završiť celý proces. Pritom pre každý zo stavov v množine «2» sú určené všetky plné výhry ako suma = «ohodnotenie prechodu» + «ohodnotenie završujúceho stavu». V množine «2» zo získaných pre každý stav v nej možných plných výhier sa určuje a zapamätáva maximálna plná výhra a jej zodpovedajúci prechod (fragment trajektórie). Maximálna plná výhra pre každý stav v množine «2» je daná do štvorčeku a jej zodpovedajúci prechod je označený šípku. Takýchto optimálnych prechodov z jedného stavu do druhého, ktorým zodpovedá rovnaká hodnota plnej výhry, môže byť principiálne aj niekoľko. V tom prípade sú ony v metóde nerozoznateľné a vzájomne ekvivalentné v zmysle stanoveného kritéria optimálnosti výberu

6.4. Плановая обоснованность развития макроэкономики

Takýmto spôsobom je procedúra, ilustrovaná obrázkom 7, funkčná v každom algoritmickej kroku metódy pre prechodoch z n -tej do $(n - 1)$ -j množiny, začínajúc zo završujúcej N -tej množiny až do počiatočného stavu systému.

Vo výsledku postupného párového preberania-triedenia množín, pri prechádzaní ich celého súboru, je určená optimálna postupnosť kontinuálnych krokových riadení, maximálne možná plná výhra a zodpovedajúca trajektória. Na obr. 8 je hrubou čiarou znázornená optimálna trajektória rozoberaného príkladu.

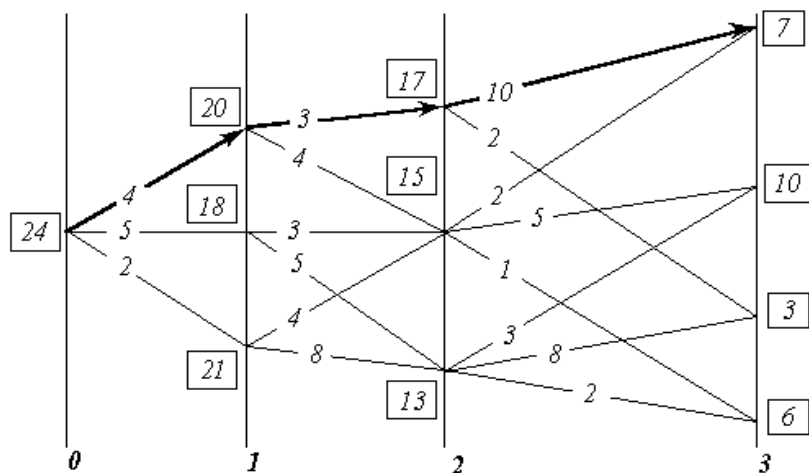

OBR. 8. K PODSTATE METÓDY DYNAMICKÉHO PROGRAMOVANIA.

množine možných stavov.

Ak množiny možných stavov sú usporiadané v chronologickej postupnosti, tak to znamená, že kalkulačná schéma môže byť zostrojená, jak z reálnej súčasnosti do prognózovanej určitej budúcnosti, tak aj z prognózovanej určitej budúcnosti do reálnej súčasnosti. Táto okolnosť hovorí o dvoch neformálnych vzťahoch reálneho života, ležiacich mimo algoritmu:

1). Metóda dynamického programovania je formálne necitlivá k charakteru príčinnno-dôsledkových podmieneností (menovite, ona nerozlišuje príčiny a následky). Z tohto dôvodu každá konkrétna interpretácia metódy v praktických úlohách musí byť zostrojená s neformálnym súpisom, kalkuláciou reálnych príčinnno-dôsledkových podmieneností;

2). Ak prognostika je v súlade s hierarchicky vyšším objemnejším riadením, a čiastkové do objemnejšieho vložené riadenie je uskutočňované kvalifikovane, vďaka čomu proces čiastkového riadenia prebieha v súlade s hierarchicky vyšším objemnejším riadením, tak NEEXISTUJE RIADIACÓ VÝZNAMNÝ ROZDIEL MEDZI REÁLNOU PRÍTOMNOSŤOU A VYBRANOU BUDÚCNOSŤOU. Proces je celostný, z nejakého dôvodu ešte neuskutočnivšia sa, no už mravne vybraná a objektívne Zhora nezakázaná budúcnosť, v nastavšej prítomnosti ochraňuje tých, ktorí ju tvoria na všetkých úrovniach: počínajúc od ochrany psychiky od pokušení až po ochranu pred zámernou „fyzickou“ agresiou. To jest, ak matrica možných stavov (ona je vlastne matricou možných prechodov) je vybraná v súlade s hierarchicky vyšším objemnejším riadením (t.j. zahŕňajúcim do seba naše riadenie), tak ona samotná je štítom aj mečom, prostriedkom riadenia, na ktorý je naviazaných všetkých šesť priorit prostriedkov zovšeobecnených zbraní a riadenia.

Objektívna existencia *matric možných stavov a prechodov* sa prejavuje v tom, že v slepote možno „zabrúsiť“ do nejakých matric prechodu a precítiť na sebe ich objektívne vlastnosti. To posledné sa ohodnocuje subjektívne, v závislosti od vzťahu k týmto vlastnostiam, ako obdobia výnimočného šťastia alebo ako nudné „chodenie v kruhu“ alebo obdobia brutálnej smoly.

No pre použitie metódy dynamického programovania a jej osvojenie sprevádzajúcich v algoritme neformalizovaných *životných prejavov matric prechodu*, je nutné DODRŽIAVANIE HLAVNEJ z podmienok:

V úlohách optimalizácie procesov riadenia metóda dynamického programovania <reálnej budúcnosti: — v tichosti> je funkčná, iba ak je určený vektor cieľov riadenia, t.j. musí byť vybraný konkrétny, proces završujúci stav.

V rozoberanom prípade kritériom optimálnosti je suma krokových výhier. No kritérium optimálnosti môže byť zostrojené aj ako súčin v každom prípade nezáporných súčiniteľov.

Pretože výsledok (suma alebo súčin) sa nemení zmenou poradia operácií pri sčítaní alebo násobení, tak algoritmus je funkčný aj pri preberaní množín stavov v poradí, opačnom k rozoberanému: t.j. od počiatočnej k završujúcej

V realnosti tento završujúci konkrétny stav musí byť vedome udržateľným a prijateľným procesom, objemnejším a v sebe zahŕňajúcim metódou optimalizovaný čiastkový proces. No výber a určenie konkrétnych charakteristík procesu, do ktorého má vojsť riadený systém po završení algoritmu metódy — leží mimo neho samotného v oblasti „mystiky“ alebo v oblasti metód, rozvinutých mimo svojou podstatou nematematických vied.

«Nech akýmkoľvek by bol stav systému pred aktuálnym krokom, je potrebné vyberať na tomto kroku riadenia tak, aby výhra na danom kroku plus optimálna výhra na všetkých následných krokoch bola maximálna» (E.S.Ventcel', „Výskum operácií. Úlohy, princípy, metodológia.“, Moskva, „Veda“, 1988, str. 109).

Neschopnosť určiť, konkretizovať vektor cieľov riadenia (dosiahnutím ktorého sa má završiť metódou optimalizovaný proces) a/alebo odhaliť východzí stav objektu riadenia neumožňuje nasledovať toto odporúčanie, čo *objektívne skrýva* možnosti využitia metódy dynamického programovania, pretože začiatok a koniec procesu musia byť konkretizované v priestore parametrov, na ktorých je zostrojený matematický (alebo iný) model metódy. Pritom konkrétnosť, určenie *završenia* optimalizovaného procesu má riadiaco väčší význam, než chyby a niektoré neurčitosti v identifikácii (odhalení) počiatočného stavu objektu riadenia.

Toto je o to viac oprávnené pre následné mnohovariantné krokové prechody, ak matrica možných stavov zapadá do porekadla «*Všetky cesty vedú do „Ríma“, a ktoré do „Ríma“ nevedú, — vedú do nebytia*. Pre takéto procesy, ak je vybraný v čase udržateľný cieľ a k nemu vedie množstvo trajektórií, tak pri udržateľnom krokovom riadení „rozostup“ medzi optimálnymi trajektóriami, vedúcimi do jedného a toho istého cieľa z rozličných počiatočných stavov, sa z kroka na krok znižuje, až do úplného stotožnenia optimálnych trajektórií, počnúc z niektorého kroku. Toto tvrdenie je tým viac oprávnené, čím konkrétnejšie je určený stav proces završujúceho vektora cieľov v priestore parametrov. V analógii s matematikou toto je možné nazvať asymptotickou¹ množinou trajektórií: asymptotickosť množiny trajektórií sa prejavuje v tom, že «všetky cesty vedú do „Ríma“...»

A vo všeobecnejšom prípade, odporúčania Nového Zákona a Koránu potvrdzujú možnosť získania požehnanja, milosti Všedržiteľa nezávisle od počiatočného stavu (hriešnosti človeka) v tom momente, keď on precítil a uvidel svoje diela, konania také, aké oni skutočne sú.

Druhá pripomienka sa už vzťahuje k praxi: k vstupu do matrice prechodu. Ak počiatočný stav systému je určený s chybou, väčšou než je prípustná pre vstup do matrice prechodu z reálneho počiatočného stavu do vybraného konečného, tak riadenie na osnove samo o sebe bezchybného algoritmu metódy dynamického programovania privedie k úplne iným výsledkom, a nie ku kalkulovanému optimálnemu režimu systému. Sproste povedané, netreba pokladať za východ z miestnosti na hornom poschodí v nej otvorené okno.

To jest, metóda dynamického programovania je nevyhnutnosťou jak konkrétnosti vo výbere konečného stavu-procesu, tak aj nevyhnutnosťou identifikácie skutočného počiatočného stavu, *sama o sebe* chránená pred jej použitím pre pseudovedeckú imitáciu optimalizácie riadenia, ak ho niet. Toto odlišuje metódu dynamického programovania, predovšetkým od aparátu lineárneho programovania, do ktorého je možné vložiť improvizované „expertné“ hodnoty váhových koeficientov v kritériách optimalizácie *Min (Z)* alebo *Max (Z)*.

Táto *sama sebou* chránenosť pred nesvedomitým použitím je nepriamo odrazená aj v literatúre súčasnej ekonomickej vedy: pretože ona nedefinovala to, čo je vektorom cieľov riadenia vo vzťahu k výrobnospotrebitel'skému systému hospodárstva, tak nie je možné sa ani stretnúť s publikáciami o využití aparátu dynamického programovania² pre optimalizáciu riadenia makroekonomických systémov regiónov a celých štátov v historicky dlhodobých obdobiach.

Toho príkladom je „Matematická ekonomika na osobnom počítači“ v redakcii M.Kuboniva, v ktorej kapitola o riadení v ekonomike obsahuje výlučne makroekonomické interpretácie aparátu lineárneho programovania (priamo tak je aj kapitola nazvaná „Riadenie v ekonomike. Lineárne programovanie a jeho použitie“), no nič nehovorí o vektore cieľov riadenia a prostriedkoch riadenia;

¹ Asymptotický – chovajúci sa ako asymptóta. *Asymptóta* je dotyčnica, dotýkajúca sa krivky v nekonečnom bode. – pozn. prekl.

² V originálnom texte ruského vydania je uvedené „lineárneho programovania“, ale vzhľadom na logiku textu sa jedná pravdepodobne o preklep, a preto v slovenskom preklade je namiesto lineárneho programovania uvedené „dynamického programovania“. – pozn. prekl.

6.4. Плановая обоснованность развития макроэкономики

v skôr citovanej učebnici J.P. Zajčenka opis metódy dynamického programovania je takisto vytvorený na úlohách iného charakteru.

Avšak pri motivácii odmietnutia makroekonomických interpretácií metódy dynamického programovania sa autori zvyčajne odvolávajú na takzvanú «kľiatbu rozmernosti» vo výpočtovej matematike, ktorá sa prejavuje v tom, že rast rozmernosti úlohy N vyvoláva rast objemu výpočtov, proporcionálny N^k , kde exponent-mocniteľ « k » je väčší 1. Takýto nelineárny rast objemu výpočtov skutočne znehodnocuje mnohé funkčné výpočtové algoritmy v riešení praktických úloh jak kvôli vysokej spotrebe strojového času počítačov, tak aj kvôli nakopieniu chýb v približných výpočtoch. No táto «kľiatba rozmernosti» sa vzťahuje nielen na metódu dynamického programovania, ale aj na druhé metódy, s ktorými sa napriek tomu stretáme aj v ich makroekonomických interpretáciách.

JE DÔLEŽITÉ VENOVAŤ POZORNOSŤ A POCHOPIŤ: Ak matematiku považujeme za vedu o objektívnej celovesmírnej miere (skrže „jat“), a v jej pojmovom, terminologickom aparáte a symbolike vidíme jeden z ľudom ponúknutých prostriedkov opisu objektívnych jednotlivých procesov, nimi vyčleňovaných z niektorých objemnejších procesov, tak *každý opis metódy dynamického programovania je krátkym výkladom celej už skôr vysvetlenej dostatočne všeobecnej teórie riadenia, aj vrátane jej mysticko-religióznych aspektov; avšak — jazykom matematiky.*

Aby sme to vysvetlili, pozrieme sa na obr. 9, pamätajúc na už skôr uvedenú poznámku o určení počiatočného stavu s dostatočnou presnosťou na vstup do matrice prechodu.

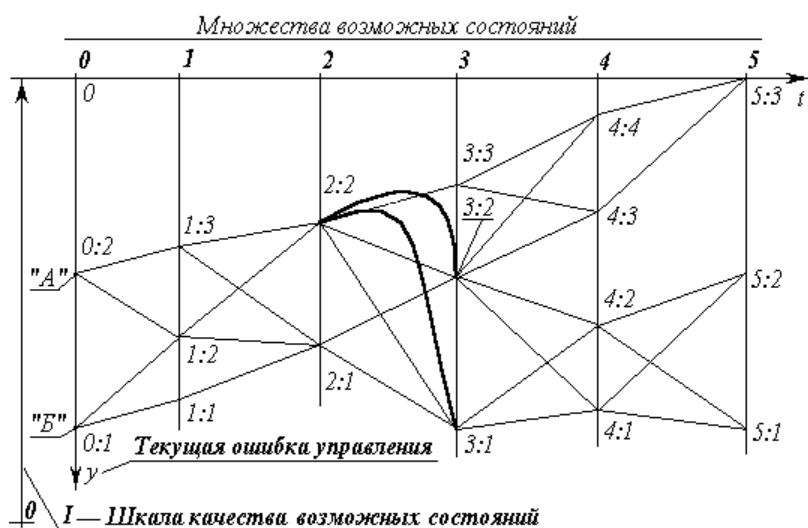

ОБР. 9. ДИНАМИЧЕСКОЕ ПРОГРАМОВАНИЕ, РОЗЛІШЕННЯ І ДОСТАТОЧНЕ ВШЕОБЕЧНА ТЕОРІА РИАДЕНІА

«0:2» do ľubovoľného zo završujúcich stavov «5:1», «5:2», «5:3». No táto objektívna možnosť môže byť ohraničená subjektívnymi kvalitami riadiacich pracovníkov, hodľajúcich previesť objekty «A» a «Б» z počiatočného do jedného zo završujúcich stavov.

Ak je Zhora dané Rozlíšenie¹, tak riadiaci pracovník «A» (alebo «Б») sníme z objektívnej miery „kópiu“, na ktorej bude vidno hoc by len jednu z množiny možných trás prevodu objektu z počiatočného stavu do množiny završujúcich. Ak Rozlíšenie dané nie je, je stratené alebo odmietnuté v hone za pokúšeniami, alebo nezmyselnou vierou v nejakú tradíciu, no nie Bohu podľa svedomia, tak na „kópii“ budú chýbať niektoré trasy a stavy, avšak môžu sa „objaviť“ objektívne nemožné trasy a stavy, objektívne neexistujúce v skutočnej Bohom danej miere. Okrem toho, subjektívnou vlastnou vôľou riadiaceho pracovníka je vyberaný aj želaný konkrétny završujúci stav z ich množiny. V súlade s tým nasledovanie vlastného výmyslu alebo chyba vo výbere najvhodnejšieho završujúceho stavu môže byť završovaná katastrofou s nevratnými následkami.

¹ Bohom priamo dávaná schopnosť rozdeliť vo svojom vnímaní svet na dve kategórie «to» — «to nie», na osnove čoho sa jedincom buduje ozmyslený obraz sveta, v ktorom on žije. V podstate v Rozlíšení sa dáva človeku Zhora v binárnom kóde «to» — «to nie» nová pre neho životne dôležitá informácia. Odobratie Rozlíšenia mení jedinca na opotrebovanú, človeku podobnú gramafónovú platňu.

No matrica možných stavov, ukázaná na obr. 9, *pravdepodobnostne predurčuje* iba jednotlivý, čiastkový proces v nejakej vzájomnej vložení procesov. Z tohto dôvodu každý z počiatočných stavov «0:1», «0:2» môže byť súčasťou buď jedného a toho istého, alebo rozličných objemnejších procesov, v riadiacom význame hierarchicky vyšších vo vzťahu k skúmanému; to isté sa týka aj každého zo završujúcich stavov «5:1», «5:2», «5:3» v páre «počiatočný — završujúci» stav. Každý z objemnejších procesov má svoje vlastné charakteristiky a smerovanie toku udalostí v ňom.

Môže sa ukázať, že cieľ «5:1» je veľmi prítlačlivý, ak sa naň pozeráme z množiny počiatočných neuspokojivých stavov. No nie je vylúčené, že objemnejší proces, ku ktorému završujúci stav «5:1» patrí ako prechodný stav, kvôli vzájomnej vložení procesov, sa môže na jednom z následných krokov zaššíť plnou a nezvratnou katastrofou. Napríklad, cieľ «5:1» — nezmeškať „Titanik“, vyplávajúci na svoju prvú plavbu, ktorá sa stala tragickou a poslednou... Aby nedošlo k výberu takéhoto cieľa z množiny objektívne možných, je nutné byť v lade s hierarchicky *najvyšším* objímajúcim riadením, ktoré udrží jednotlivé s ním súladné riadenie pred výberom takého cieľa, ktorý je odsúdený na zmiznutie procesu.

No ak obr. 9 je „kópiou“ z objektívnej miery, tak sa môže stať, že niektorý završujúci stav, javiaci sa vektorom cieľov je vlastným výmyslom, vyjadrujúcim pranie „sahnúť do dvoch vlakov naraz“. Inými slovami, rôzne komponenty vektora cieľov patria k dvom alebo viacerým vzájomne sa vylučujúcim hierarchicky vyšším objemnejším procesom, prebiehajúcim v rovnakom čase.

To je jeden z prípadov neurčitosti a defektnosti vektora cieľov, robiaci metódu dynamického programovania nefunkčnou a reálny proces „riadenia“ neudržateľným, pretože jedna a tá istá „loďka“ nemôže pristáť súčasne aj na pravom aj na ľavom brehu, aj keď sa prítlačlivá krása oboch brehov rieky pri pohľade z diaľky spoza záhybu rieky spája, vytvárajúc na pohľad zdanie útulného miesta pre nadchádzajúci piknik. Aby nedošlo k výberu takéhoto vektora cieľov, je takisto nutné, aby Zhora bolo dané Rozlíšenie pravého a ľavého „brehu“.

To jest, algoritmus dynamického programovania, hoc aj ho je možné spustiť, sprevádza ešte jedna vonkajšia podmienka, ktorá je takisto očividná, rozumie sa „samo sebou“, no vo väčšine prípadov sa ignoruje: *jednotlivý, optimalizovaný proces završujúci stav musí patriť k objemnejšiemu procesu, majúcemu vedome prijateľné vlastné charakteristiky toku udalostí v ňom.*

Po vybratí cieľa, patriaceho vo vzájomnej vložení do *objemnejšieho procesu* s prijateľnými charakteristikami udržateľnosti a smerovaním toku udalostí v ňom, je nutné uvidieť trasy prechodu a vybrať optimálnu postupnosť prechodných krokov, vedúcu do vybraného, jednotlivý proces završujúceho stavu; t.j. je nevyhnutné vybrať koncepciu riadenia.

Koncepcia riadenia v objektívnej miere, má vlastné charakteristiky, ktoré spolu so subjektívnymi charakteristikami subjektu-riadiateľa, rodia pravdepodobnostnú predurčenosť realizácie koncepcie riadenia. Hodnota pravdepodobnostnej predurčenosti úspešného zavŕšenia procesu je objektívnou hierarchicky vyššou mierou, ohodnotením uzavretého systému «objekt + riaditeľ + koncepcia», na rozdiel od pravdepodobnosti — objektívnej miery systému «objekt + objektívne existujúca koncepcia riadenia».

Preto, čím nižšia je pravdepodobnosť prechodu objektu do želaného završujúceho stavu, tým vyššia musí byť kvalifikácia riadiateľa, zvyšujúca hodnotu pravdepodobnostnej predurčenosti úspešného zavŕšenia procesu riadenia.

V súlade s uvedeným, sa môže priznanie nejakej koncepcie riadenia administrátorom prejaviť uňho v jeho odchode z funkcie z vlastnej iniciatívy, vyplývajúcej z uvedenia si svojej neschopnosti realizovať ním uznanú koncepciu riadenia; a neprijatie koncepcie sa môže prejaviť, ako prehlásenie o jej prijatí a následná horlivá úprimnosť, *avšak nekvalifikované* úsilie na jej realizácii. To privedie k tomu, že koncepcia bude zdiskreditovaná, pretože kvalifikovaní riaditelia, schopní jej realizácie, nebudú pripustení k riadeniu kvôli osobnej horlivosti, túžbe po sláve, výplate alebo ešte niečoho iného zo strany dobromyselného samolúbeho nekvalifikovaného nedočloveka.

Následkom neidentickosti *pravdepodobnosti* a *pravdepodobnostnej predurčenosti* aj veľmi dobrá koncepcia môže byť zahubená jej zlými vykonávateľmi: na bicykli je jazdiť lepšie než na trojkolke, no nie všetci to vedia; dokonca niektorí ešte budú dokazovať, že na bicykli sa ani jazdiť nedá, pretože on sám o sebe padá, a nie to ešte so sediacim na ňom človekom, a o to viac v pohybe, — ak dovedy

6.4. Плановая обоснованность развития макроэкономики

nevideli, ako sa jazdí na bicykli; a ďalší, nevediac a ani nechcejúc naučiť sa jazdiť, zo žiarlivosti neprenehávajú bicykel tým, ktorí to vedia.

Preto po prijatí koncepcie na realizáciu je potrebné pridržiavať sa konceptuálnej disciplíny a aj konceptuálnu disciplínu pestovať. To jest, je potrebné podporovať dostatočne vysokú kvalitu riadenia na každom kroku všetkými prostriedkami, aby sme sa neocitli na počiatku nasledujúceho kroku v situácii, z ktorej v súlade s vybranou koncepciou riadenia prechod objektu do vybraného završujúceho stavu nebude možný. Tento prípad — odklon z vybranej trasy «2:2» → «3:3» je ukázaný: oblúk «2:2» → «3:1» — je nezvratný neúspech riadenia, po ktorom je prechod do stavu «5:3» nemožný; oblúk «2:2» → «3:2» — je zvrtný neúspech riadenia, v tom zmysle, že je potrebná korekcia koncepcie, vychádzajúc zo stavu «3:2», ktorý bude skúmaný ako počiatočný.

Ak na obr. 9 objektívnej hierarchicky vyššej miere kvality stavov, v ktorých sa môžu nachádzať objekty subjektov-riaditeľov «A» a «B», zodpovedá škála kvality možných stavov «I», tak pre ich dobro je účelný prechod z množiny stavov «0» do stavu «5:3». No ich výber smerovania škály ohodnotenia kvality stavov je mravne podmienený a subjektívny: buď ako je ukázané na obrázku 9 «I», alebo v opačnom «I» smerovaní.

Ak na obrázku 9 sú možné stavy zoskupené do množín «1», «2», «3», «4», «5» podľa synchronnosti, tak v súradnicových osiach Oty , pri škále kvality stavov «I» vzdialenosť od osi Ot k ľubovoľnej trajektórii je priebežná chyba riadenia pri pohybe po tejto trajektórii. Plocha medzi osou Ot a trajektóriou je integrálom času od priebežnej chyby. Môže byť využitá ako kritérium minimálnosti optimálnosti celkového procesu riadenia, t.j. v kvalite plnej výhry, javiacej sa v metóde dynamického programovania mierou kvality, ale nie *možných stavov*, nie *krokov-prechodov* z jedného stavu do druhého, ale celej trajektórie prechodu. No vo všeobecnom prípade metódy krokové výhry môžu byť zostrojené aj inak.

Ak je prijaté kritérium optimálnosti typu minimum¹ hodnoty *integrálu času od priebežnej chyby riadenia* (na obr. 9 je to plocha medzi osou Ot a trajektóriou prechodu), tak pre subjekt «A» je optimálnou trajektóriou «0:2» → «1:3» → «2:2» → «3:3» → «4:4» → «5:3»; a pre subjekt «B» optimálnou trajektóriou je «0:1» → «1:2» → «2:2» → «3:3» → «4:4» → «5:3».

Neúspechy riadenia «1:2» → «2:1» → «3:1»; «2:2» → «3:1»; «2:2» → «3:2» → «4:1»; «3:2» → «4:2» — je úplná nezvratná katastrofa riadenia podľa koncepcie, objektívne možnej, no nerealizovanej kvôli nízkej kvalite priebežného riadenia v procese prevodu objektu do vybraného konečného stavu «5:3». Všetky ostatné neúspechy riadenia sú zvrtné v tom zmysle, že potrebujú korekciu koncepcie a riadenia podľa miery ich odhalenia.

To jest, metóda dynamického programovania v schéme riadenia «prediktor-korektor» je funkčná, a samotná schéma sa rozvíja, ako jej praktická realizácia.

Sú možné interpretácie metódy, keď do vektora kontrolných parametrov (je podmnožinou vektora stavu) nepatria určité charakteristiky objektu, ktoré sú jednako len začlenené do kritéria výberu optimálnej trajektórie. Napríklad, ak v stave «0:2» rozličné subjekty sú nerozlišiteľné podľa ich počiatočných energetických zdrojov, a kritérium výberu optimálnej trajektórie je citlivé na spotrebu energie pri prechodoch, tak takému kritériu môže zodpovedať ako optimálna trajektória «0:2» → «1:2» → «2:1» → «3:2» → «4:3» → «5:3» alebo niektorá iná, no nie trajektória «0:2» → «1:3» → «2:2» → «3:3» → «4:4» → «5:3», na ktorej sa dosahuje minimálny integrál priebežnej chyby riadenia.

To znamená, že riaditeľ, ktorý má k dispozícii dostatočný energopotenciál, môže vybrať trajektóriu «0:2» → «1:3» → «2:2» → «3:3» → «4:4» → «5:3»; no ak riaditeľ s nedostatočným energopotenciálom pre takýto prechod nevidí trajektóriu «0:2» → «1:2» → «2:1» → «3:2» → «4:3» → «5:3», na prechod ktorej je jeho energopotenciál dostatočný, tak stav «0:2» je pre neho subjektívne patovým, bezvýhodiskovým („slepou uličkou“), hoci objektívne takým nie je. To hovorí o prvenstve Rozlíšenia, davaného Zhora priamo každému, pred všetkými ostatnými schopnosťami, zručnosťami a vedomosťami.

Okrem toho, tento príklad ukazuje, že na jednej a tej istej „kópii“ matrice možných stavov, porovnateľnou s plnosťou reality, je možné zostrojiť súbor kritérií optimálnosti, každé z jednotlivých

¹ Hoci v kánonickej podobe metódy je kritérium-maximum, aj tak to význam nemá, pretože v praxi prechod ku kánonickej forme úlohy sa dosahuje umocnením na mínus jedna zodpovedajúcich hodnôt a výrazov.

kritérií, ktorý bude použitý podľa konkrétnych podmienok realizácie riadenia. A každému komponentu tohto súboru zodpovedá aj jeho optimálna trajektória. Komponenty tohto súboru kritérií, tak isto ako komponenty vo vektore cieľov, môžu byť usporiadané podľa najlepšej vhodnosti variantov optimálnych trajektórií. No na rozdiel od vektora cieľov, keď pri ideálnom riadení sa zrealizujú všetky bez výnimky doň patriace ciele, nehľadiac na hierarchickú usporiadanosť kritérií optimálnosti, jeden objekt môže prechádzať zo stavu do stavu iba po jedinej trajektórii z celej množiny optimálnych trajektórií, v zmysle každého z kritérií v súbore. Kritéria optimálnosti výberu, patriace do hierarchicky organizovaného súboru kritérií, môžu byť nezáväzne naplnené všetky naraz. Pre riadenie je nutné, aby proces zodpovedal hoc by len jednému z množiny prípustných kritérií.

Môže dôjsť k tomu, že jeden subjekt realizuje koncepciu «0:2» → «1:2» → «2:1» → «3:2» → «4:3» → «5:3», a druhý «0:2» → «1:3» → «2:2» → «3:3» → «4:4» → «5:3». Hoci konečné ciele sú zhodné, tak, jednako len, ak riaditelia patria do množiny riaditeľov jednej a tej istej úrovne v hierarchii vzájomnej vloženosti procesov, tak toto je konkurencia, „športové“ zápolenie alebo konceptuálna vojna; ak oni patria do rôznych hierarchických úrovní v jednom a tom istom systéme, tak toto je antagonizmus medzi jeho hierarchickými úrovňami, vedúci minimálne k pádu kvality riadenia v zmysle prijatom na jeho hierarchicky najvyššej úrovni, a maximálne k rozpadu systému. Arbitrom je z nich hierarchicky vyššie objemnejšie riadenie. O to viac, ak završujúce ciele sú rozdielne — to je potom konceptuálna vojna, zostrujúca sa v chode procesu.

Z uvedeného vyplýva, že algoritmus dynamického programovania a obr. 9, ilustrujúci niektoré aspekty jeho uplatnenia, sú dostatočne transparentnou narážkou na úplne seriózne životné okolnosti.

Aby bolo možné metódu dynamického programovania použiť pre optimalizáciu prechodného procesu, opísaného formou postupnosti priebežných výrobných cyklov, je potrebné do štruktúry rovníc medziodvetvových bilancií viesť v zjavnej podobe vektor riadiaceho vplyvu. V opačnom prípade osnovný rekurentný (naspäť vedúci, návratný)* vzťah metódy $X_{n+1} = f(X_n, U_n, n)$ sa stáva nekonkrétnym, kvôli čomu metóda stráca funkčnosť.

* *
*

Preto, vracajúc sa od obr. 9 k národnému hospodárstvu, ako celostnému výrobné-spotrebiteľskému systému — jednému zo supersystémov v ich vzájomnej vloženosti v spoločnosti, je možné spraviť záver o neprípustnosti hrať jalovú prehadzovanú trhovej ekonomiky, ukázanú na obr. 5 ako domotané kĺbko trajektórií všeobecného zmätku.

Je potrebné vybudovanie ekologicky prípustného demograficky podmieneného systému výroby a prerozdelenia, potláčajúceho degradačno-parazitické spektrum konania.

Demograficky podmienené plánované vedenie národného hospodárstva v podmienkach objektívnych biosféricko-ekologických obmedzení je jediným prostriedkom uspokojenia potrieb všetkých, ktorých správanie odráža ich ľudskú dôstojnosť.

Tým, ktorí si myslia, že ľudia sú rôzni, kvôli čomu vektor cieľov spoločenskej výroby na základe princípu demografickej podmienenosti sformovať možné nie je, je potrebné odvetiť iba jedno: ľudia sú skutočne rôzni a žijú rôzne, no ak oni z rôznych príčin strácajú im Zhora danú dôstojnosť človeka, alebo ju nedosahujú preto, že nedokázali prekonať „elitárne“ podmienený útlak, sú na nerozoznanie vo svojej *zhovädilosti* nielen jeden od druhého ale ešte *horšie* - sú na nerozoznanie aj od ploštíc, červov a pod. V takomto stave sú horší, než prírodné parazity, pretože ploštici je parazitizmus predurčený jej postavením v biosfére a ona k ničomu inému geneticky spôsobilá nie je. Ale komu bola Zhora daná možnosť získať ľudskú dôstojnosť, ale on bol lenivý ju získať alebo ustavične ju stráca bezmyšlienkovite alebo kvôli zámernému sebestvu, chĺpnosti a bezstarostnosti, tak takýto človek porušuje hierarchiu v organizácii stavby Sveta, hierarchicky povyšujúc parazitizmus z flóry a fauny do spoločnosti rozumných jedincov - individuí¹. Toto — to je druh bezbožnosti, satanizmu.

Preto, prebývajúc v súlade s Bohom, je možné odčleniť degradačno-parazitické spektrum potrieb a štatisticky ho opísať v systéme štandardizácie a „marketingu“. Pri tom sa od neho v štatistických opisoch oddelia aj množstevné rozdiely v demograficky podmienených potrebách ľudí. Je to tak preto, lebo všetci ľudia sú rôzni, no degradujú a parazitujú — do primitívnosti rovnako. A len po

¹ «In-dividuum». Jeden z významov tohto latinského slova je nedeliteľný, aj keď v ruskom, českom a slovenskom jazyku sa zvyčajne používa v inom význame, zmyslovo blízkom k «osobitý, svojrázny».

6.4. Плановая обоснованность развития макроэкономики

tomto rozdelení spektier potrieb možno konať ozmyslene a účelne v sfére riadenia a samoregulácie výroby a prerozdelenia na úrovni štátneho alebo iného makroekonomického systému.

Teraz je možné sa vrátiť k skôr uvedenému: prechodný proces v makroekonomickom systéme štátu alebo globálnej civilizácie zo stavu nedostatočnosti výroby podľa demograficky podmieneného spektra potrieb do stavu dostatočnosti môže byť opísaný ako chronologicky nádväzná postupnosť medziodvetvových bilancií energospotreby v súbore odvetví a domácností.

Vo vzťahu k chronologickej postupnosti medziodvetvových bilancií vo forme rovníc (19) je nutné chápať: získané riešenie je založené na nemeniteľnosti bázovej, do evidencie uloženej kultúry výroby a technológiách. Vedecko-technický progres — zle predpovedateľný jav — vedie k prieniku energeticky výkonnejších technológií a optimalizácií produkcie ohľadom materiálnych a energetických kapacít výroby. To znamená, že v postupnosti energeticky podmienených bilancií typu (19) **jednotkou merania času realizácie výrobného programu je samotný výrobný cyklus**, a účtovná chronologická doba cyklov je *hornou hodnotou* (to jest maximálnou) predpokladanej doby realizácie výrobného programu každého z cyklov i celého ich súhrnu.

Pritom silou vedecko-technického progresu: 1) kontrolné parametre, charakterizujúce každý z cyklov i celú ich postupnosť, sú v prinípe dosiahnuteľné za čas kratší, než účtovný; 2) nerovnomernosť rastu energovýzbroje odvetví, ich technologická obnova, technická obnova vyrábanej produkcie nevyhnutelne predurčujú potrebu riadenia, podporujúceho želateľné hodnoty komponentov demograficky podmieneného vektora F_K v závislosti na technicko-technologickej obnove produkcie a nezávisle od reálne vyskladavšieho sa prejskurantu-cenníka P a matice A , odlišujúcej sa od vstupnej matice, vlozenej do osnovy evidenčnej postupnosti bilancií typu (19).

To jest, za podmienky riadenia makroekonomiky ako celostnosti a raste kultúry spotreby, vykoreňujúcej zbytočné plytvanie, v reálnom živote nemôže byť horšie, než ako v kalkulovanom pláne-prognóze na základe rovníc energoprerozdelenia v hodnotovej forme medziodvetvovej bilancie (19) so systémom krátkodobého plánovania predchádzajúceho a niekoľko za ním nasledujúcich výrobných cyklov na základe skupiny vzťahov teórie podobnosti makroekonomických systémov (6 — 18) a riešenia úlohy (4).

V (4) a v (6 — 18), a takisto v postupnosti (19) nie je nič obsahovo všeobecné, okrem vektorov F_K a F_P a štandardu vektora demograficky podmienenej dostatočnosti F_D . To znamená, že historicky reálne sú potreby prvotné; výroba, popisovaná maticou A , je druhotná. Okrem toho, demograficky podmienené potreby sú historicky stabilné, a preto predpovedateľné pri každej demografickej politike na niekoľko generácií dopredu: jak podľa objemov dostatočnej výroby, tak aj podľa *usporiadanosti* katalógu (podľa ich *dôležitosti*), ležiaceho v základe ich spektra. To je už dávno známe: Biblia, Syrach, 29:24: «Hlavná potreba pre život je voda a chlieb, a odev a dom, prikrývajúci nahotu». Toto je možné rozpísať detailnejšie a širšie, no usporiadanosť potrieb sa zachová:

1. Zlepšenie možností získania vzdelania a výchova dorastajúcej generácie;
2. Potrava;
3. Odev;
4. Bydlisko *pre rodinu*;
5. Sociálne služby;
6. Voľný čas pre osobný rozvoj — «hobby»;
7. Luxus – zvyčajne stojaci veľa (drahý), no s pečaťou mravnej poruchy u seba.

Preto zostrojenie spektra vektora cieľov demograficky podmienenej výroby, t.j. určenie usporiadanosti potrieb v katalógu a minimálnych štandardov výroby a jej nadmernosti v súlade s historicky udržateľnou hromadnou štatistikou *zdravého obrazu života generácií, nahrádzajúcich jedna druhú* je osnovou celého systému plánovania, štátnej ekonomickej štatistiky a plánovaného vedenia národného hospodárstva.

V takomto prípade dlhodobé plánovanie rastu energopotenciálu spoločnosti a prerozdelenia energospotreby podľa demograficky podmieneného spektra je, po prvé: konkrétne, po druhé: udržateľné. A krátkodobé plánovanie niekoľkých predchádzajúcich výrobných cyklov je takisto jasné, konkrétne, no na základe platného systému štandardizácie a certifikácie produkcie, služieb a technológií v krátkodobom plánovaní je možný prechod od hodnotovej formy evidencie na základe

energetického štandardu zabezpečení platobných prostriedkov k naturálnej forme evidencie-účtovníctva produkcie v medziodvetvových bilanciách; pritom štruktúra vektora celkových kapacít X_K a matic A , ΔA sa určuje usporiadanosťou podľa priority závažnosti katalógu štandardu vektora, spektra demograficky podmieneného dostatku F_D .

Reálne systém vedenia národného hospodárstva na základe plánovania sa rozpadá vôbec nie v dôsledku nepredpovedateľnosti potrieb spoločnosti a technológií alebo nepredpovedateľnosti spotrebných vlastností perspektívnej produkcie; nie kvôli necitlivosti aparátu lineárnej algebry k diskretnostiam, nelineárnostiam a ostatným ťažkostiam v popise reality čisto matematickými prostriedkami. On sa rozpadá jeho vlastnou metodologickou a, predovšetkým, *metrologickou* neopodstatnenosťou v dôsledku ignorovania a popierania jeho tvorcami príčinnno-dôsledkových podmieneností, matematicky neformalizovaných, v živote biosféry, spoločnosti, rodiny, človeka ako osoby.

Najčastejšie rozšíreným prekrútením, zvrátením príčinnno-dôsledkových podmieneností života pri matematickej formalizácii v makroekonomických aplikáciách je naviazať štruktúru rozdelenia národného hospodárstva na odvetvia, popisované maticou A , ako dominujúci systémový faktor, na ktorom sa buduje celé plánovanie a prognostika. Pri takomto prístupe medziodvetvové bilancie v naturálnej i hodnotovej evidencii produkcie sa odlišujú od seba nie úlohou každého z nich v systéme riadenia, ale v podstate iba mierkovými faktormi prechodu jednej formy do druhej. Z tohto dôvodu bilančné rovnice v hodnotovej forme, hoc aj umožňujú jednotne zovšeobecniť rôznorodú produkciu v ekonomických ukazovateľoch, jednako len, nemôžu splniť funkciu inštrumentu dlhodobej prognózy a modelovania spoločensko-ekonomického rozvoja.

Nerovnomerný technicko-technologický progres v odvetviach, štruktúrna prestavba mnohoovetvového národného hospodárstva nepretržite menia maticu A , robia ju nepredpovedateľnou tým viac, čím o vzdialenejšiu budúcnosť ide. To ničí celý systém plánovania, takýmto spôsobom zostrojeného, a tým samým znemožňuje plánovité vedenie národného hospodárstva na jeho osnove, hoci vektor F_D zachováva nemennú štruktúru a je dostatočne predpovedateľný podľa skupín produkcie a nevyhnutných spotrieb energie na jej výrobu.

Ak systém plánovania sa buduje na základe predpovedateľnosti vektora demograficky podmienených potrieb F_D , tak technicko-technologický progres vedie k zvýšeniu rezerv udržateľnosti plánov; v reálnom živote pri podpore udržateľne metrologicky a konceptuálne podloženého riadenia nemôže byť horšie, než je predpokladané plánom. Nepredpovedateľnosť matice A existuje vždy, no v jednom prípade ona rozvracia systém plánovania, a v druhom prípade vedie k zvýšeniu rezerv udržateľnosti samoregulácie národného hospodárstva na základe schémy prediktor-korektor spoločensko-ekonomického rozvoja.

Každý aparát prostriedkov opisu, vrátane lineárnej algebry a ostatnej matematiky, musí byť vždy použitý tak, aby *nevyhnutná* chyba opisu, modelovania s jeho použitím a pod. viedla k narastaniu rezerv udržateľnosti, bezpečnosti riešenia, prijatého na základe použitia vybraného popisného aparátu. V prevládajúcej väčšine praktických úloh interpretácie matematického aparátu, uspokojujúce túto požiadavku, sa podarí zostrojiť tým, ktorí popisujú realitu prostriedkami matematiky, a nie zvrátene prispôsobujú život matematickému aparátu a samo o sebe bezchybnému riešeniu.

6.5. Riadenie makroekonomických systémov samoreguláciou

Keďže kreditno-finančný systém je prostriedkom spojenia množstva administratívne samostatných hospodárskych jednotiek do celostnosti národného hospodárstva, tak riadenie samoreguláciou je v tejto celostnosti možné, ak v systéme finančného opisu hospodárskej činnosti sa podarí odhaliť prostriedky riadenia. Inými slovami, podľa zmeny určitých parametrov finančnej činnosti musí byť možné dopredu povedať o následných zmenách v spektre výroby a v spektrách spotreby v rôznych sociálnych skupinách; a naopak, stanoviac želateľné zmeny v spektre výroby, musí byť možné dopredu povedať, ako je potrebné zmeniť finančné parametre makroekonomiky, aby vyvolali zmeny spektier výroby a spotreby, blízke objednaným, a nie horšie, než objednané.

Aby bolo možné spotrebúvať produkciu a služby, je nutné ich najprv vyprodukovať, a na to je nutné sa postarať:

- o využitie výroby v existujúcich výrobných kapacitách a
- budovať nové i rekonštruovať staré výrobné kapacity, aby boli schopné vyrábať v budúcnosti produkciu v spoločensky dostatočnom množstve.

Oba tieto druhy činnosti firmy sú možné, ak je firma v stave platiť za dodávky produkcie a služieb pre ňu, nevyhnutné na splnenie oboch programov pri vyskladavšej sa kultúre výroby a prejskurante-cenníku. To znamená, že finančnou mierou hospodárskej aktivity firmy sú *nie jej príjmy*, ale už spomínané funkčne podmienené náklady-výdavky rôznych kategórií:

- Platby za dodávky a služby, vyplatenie miezd pri priebežnej expedícii tovarovej produkcie.
- Výdavky, realizované prostredníctvom fondov rekonštrukcie a rozvoja výroby.
- Podielová účasť vo financovaní rôznych spoločných programov.
- Bezplatná výpomoc.
- Vytvorenie vlastných finančných rezerv bez ich konkrétnej adresácie (tejto skupine vo vektore r_{3CTH} zodpovedá suma "сб" + M).
- Finančná výmena úverová a poisťná.
- Platby daní a príjem dotácií a subvencií.

Tento súbor môže byť detailnejší, no riadiaco dôležité je, že je usporiadaný v postupnosti dôležitosti platieb 1. — 5. skupiny, zodpovedajúcej orientácii firmy na dlhodobú hospodársku činnosť, a nie na jednorázovú finančne efektívnu aféru.

Šiesta a siedma skupina výdavkov zodpovedá honorovaniu *hierarchicky vyššieho, vo vzťahu ku každej z firiem*, riadenia makroekonomiky ako celku. Vďaka nefinančným prostriedkom pôsobenia, ktorými disponuje štátnosť, oni dominujú nad ostatnými skupinami výdavkov; no makroekonomika spoločnosti môže udržateľne uspokojovať jej potreby, ak štátnosť prizná v svojej činnosti usporiadanosť funkčne podmienených výdavkov, zodpovedajúcu cieľom hierarchicky nižšej úrovne v systéme spoločenského riadenia dlhodobej existencie väčšiny podnikov v odvetviach. A v cieľoch zabezpečenia riaditeľnosti makroekonomiky ako celku, musí byť *Plán účtovných závierok* v súlade s touto hierarchickou usporiadanosťou funkčne podmienených výdavkov, odrážajúc ich štruktúru.

Na makroekonomickej úrovni skúmania: skupina 6 v normálnych podmienkach hospodárskej činnosti je prostriedkom prekonania špičkových¹ investičných alebo iných potrieb vo financovaní; v zvrátených podmienkach je skupina 6 slučkou, oprátkou, prinucujúcou, buď ku konkrétnej činnosti, alebo k nečinnosti; skupina 7 — to je daňové bremeno na vyživovanie, chod štátnosti a financovanie jej rôznorodých sociálnych programov + formovanie fondu dotácií a subvencií, ktorými je možné podporovať želateľné proporcie výrobných kapacít odvetví, ak štátny aparát chápe, ako je to možné robiť.

Usporiadanosť funkčne podmienených výdavkov podľa priorít ich dôležitosti umožňuje zaviesť pojem o *funkčne podmienených úrovniach výdavkov*, ktoré sú usporiadané v tej istej postupnosti.

¹ *špičkových* – v tomto kontexte nie v zmysle *technologicky vyspelých*, ale v zmysle *finančne náročných, nahustených* (ako napr. dopravná špička) – pozn. prekl..

Každá z úrovní je definovaná vzťahom: «*predošlá funkčne podmienená úroveň výdavkov*» + «*nasledujúci funkčne podmienený výdavok v postupnosti znižovania ich priority významnosti*».

Ak pod odvetvím národného hospodárstva chápeme množinu rovnakocharakteristických výrobní podľa nimi expedovanej produkcie, tak matematicky sa odvetvie opisuje *hustotou rozdelenia* (viď. teória pravdepodobnosti a matematická štatistika) jeho podnikov podľa výšky výdavkov, zodpovedajúcich každej z funkčne podmienených úrovní. Primerane tomu, graficky na jednej a tej istej číselnej osi pre každé odvetvie je možné znázorniť štatisticky priemerné (alebo iné štatisticky štandardné) hodnoty výšky výdavkov v ňom pre každú z funkčne podmienených úrovní.

Štruktúra pravej časti rovnice rentability vo forme:

$$P = A^T P + r_{3CT} + "cb" + M \quad (20)$$

môže byť uvedená do vzťahu s poradím sledovania priorít funkčne podmienených výdavkov, a samotné rovnice medziodvetvových bilancií možno získať z analýzy štatistiky, popisujúcej odvetvia: financie, technologické a produkčné štandarty, technologická disciplína a pod. V takom prípade jednotná usporiadanosť popisov pre celý makroekonomický systém, zodpovedajúca v ňom odhalenej usporiadanosti priorít funkčne podmienených výdavkov, umožňuje prejsť od porovnania finančných charakteristík k porovnaniu naturálnych ukazovateľov výroby a rozdelenia jak rôznych podnikov v jednom odvetví, tak aj rôznych odvetví navzájom; vychádzajúc zo želaných ukazovateľov naturálnej evidencie, je možné riešenie spätnej úlohy určenia nevyhnutných úrovní funkčne podmienených výdavkov. V osnove toho leží vzájomná podmienenosť rozličných jednotlivých (vnútroodvetvových a pod.) štatistik, popisujúcich mnohoo odvetvový výrobný-spotrebiteľský systém.

Prístup k týmto úlohám z pozícií teórie podobnosti mnohoo odvetvových výrobný-spotrebiteľských systémov dovoľuje viesť porovnanie finančných a naturálnych ukazovateľov výrobných cyklov, rozdelených dlhými časovými intervalmi, a takisto porovnávať makroekonomické systémy rôznych geografických regiónov a štátnych útvarov.

Ak nedôjde k rozkolísaniu kreditno-finančného systému šokovými impulzami alebo vysokofrekvenčnými zmenami veličiny $S+K$ (alebo jej súčastí, obsluhujúcich každú zo špecifických sfér výroby a spotreby) hráčmi na parazitických špekulatívnych trhoch „cenných“ papierov a valút, nesmiernou emisiou, úrokovou mierou úverov a pod., tak postup sledovania funkčne podmienených výdavkov sa nemení.

Ak na natiahnutú bielizňovú gumu zavesíme kolíky na prádlo, ktorých vzdialenosť *od začiatku gummy* v určitom pomere zobrazuje priemerné štatistické hodnoty každej z funkčne podmienených úrovní výdavkov pre niektoré odvetvie, tak pri zlepšení podmienok odbytu produkcie, ktorému zodpovedá rast výroby, sa bude guma s kolíkmi ňahovať; pri zhoršení podmienok odbytu sa bude guma skracovať vzápätí po znížení výrobnej aktivity v odvetví. Pre plnú korešpondenciu je nutné, aby pružnosť gummy medzi jednotlivými kolíkmi bola rozličná, pretože následkom rôznej prioritnosti funkčne podmienených výdavkov, rôznorodých zákonných a iných obmedzení proporcie zmeny hodnoty každého z nich sú rôzne aj pri znížení, aj pri raste výrobnej aktivity v odvetví. Celé národné hospodárstvo je možné zobrazit' ako množinu takýchto „gúm“ s „kolíkmi na bielizeň“. No pre porovnateľnosť makroekonomických situácií je potrebné preskúmanie celého súboru odvetví v bezrozmernom $S+K$ systéme. Tým viac toto všetko je možné zobrazit' prostriedkami počítačovej grafiky s oveľa väčšou eleganciou, zabezpečujúcou lepšiu zrozumiteľnosť informácie.

V bezrozmernom $S+K$ systéme špecifická platobná schopnosť nikde nemizne a sumárna platobná schopnosť spoločnosti je vždy rovná jednej. Špecifická platobná schopnosť sa prerozdeľuje medzi finančnými osobami v procese ich hospodárskej činnosti. Z tohto dôvodu medzi úrovňami funkčne podmienených výdavkov v odvetviach, výrobou a spotrebou v ich naturálnej evidencii existujú štatisticky odhalené väzby, jak v statike, tak aj v dynamike makroekonomického systému. Riadenie samoreguláciou môže byť založené na odhalení a doplňujúcom zostrojení, zosilnení alebo oslabení takýchto štatistických vzájomných väzieb: «funkčne podmienené výdavky — efekt v naturálnej evidencii» a im opačných. V tomto prípade úloha lineárneho programovania (4) alebo funkčne jej analogické iné modely môžu byť odôvodnené, vychádzajúc zo štatistiky funkčne podmienených výdavkov odvetví, započítaných v bilancii.

6.5. Управление саморегуляцией систем макроэкономики

Ako už bolo ukázané, formálne matematické riešenie úlohy (5) nás prakticky nezaujíma, ale obmedzenia úlohy (5) je potrebné zvažovať ako ohraničenia, kladené na pravú časť rovníc rentability do ich zápisov: $P - A^T P = r_{3CT}$. Ak tento vzťah rozšírime na diagonálnu maticu $[X_{KB} ii]$ — (jej diagonála je zostavená z číslu riadku zodpovedajúcich elementov vektora-stĺpca X_{KB}) nejaké základné spektrum celkových kapacít, tak je možné získať vzťah:

$$\begin{aligned} [X_{KB} ii](r_{3CT} + "CB" + M)/(S+K) = \\ = R_{3CT}/(S+K) \leq R/(S+K) \end{aligned} \quad (21),$$

ktorému v nominálnom (t.j. nie bezrozmernom) kreditno-finančnom systéme zodpovedá podľa zmyslu analogický vzťah, odlišujúci sa od (21) neprítomnosťou normujúceho faktora $1/(S+K)$; R_{3CT} — je nominálna veličina výdavkov formovania «zákona hodnoty» (vektor nominálnej «pridanej hodnoty» v termínoch západnej politekonómie). K vzťahu (21) je možné pridať $[X_{KB} ii]A^T P$ a získať ohraničenia na pravú časť rovnice (20), ktorej štruktúra musí byť uvedená do súladu s odhalenou usporiadanosťou funkčne podmienených úrovni výdavkov:

$$\begin{aligned} ([X_{KB} ii]A^T P + R_{3CT} + "CB" + M)/(S+K) \leq \\ \leq ([X_{KB} ii]A^T P + R)/(S+K) \end{aligned} \quad (22),$$

kde: $"CB" = [X_{KB} ii] \cdot "CB"$; $M = [X_{KB} ii] \cdot M$ (M je nominálny vektor-saldo medziodvetvovej výmeny) a pod..

Celá postupnosť priorit funkčne podmienených výdavkov je vo svojej finančnej podstate do hĺbky rozostavená obrana súkromného podnikateľa, štruktúrne samostatnej firmy pred zhoršením konjunktúry trhu a daňového zaťaženia; vo svojej výrobnnej podstate je to kaskádovitá ochrana financovania aktuálnej výroby tovarovej produkcie a programov rozvoja a rekonštrukcie výroby pred zhoršením podmienok odbytu a prostriedkov adaptácie na hierarchicky vyššie riadenie makroekonomiky ako celku.

Preto, aby bolo možné vzťahy (21) a (22) využívať pre ciele riadenia demograficky podmienenej výroby, je potrebné, aby legislatíva pre hospodársku činnosť bola zostrojená tak, aby na zmeny rentability podniku, odvetvia bola najcitlivejšia štatistika ich rozdelenia podľa funkčne podmienených výdavkov na podporu aktuálnej výroby produkcie a rozvoj výrobnnej bázy.

Toto predpokladá, predovšetkým, obmedzenie minimálnej mzdy, obmedzenie maxima každomesačnej výplaty a sumárnych príjmov, získaných za niekoľko rokov, úrovňou, vylučujúcou finančnú prebytočnosť vo vzťahu k obmedzenému demograficky podmienenému spektru; rozvinutý systém fondov sociálnych programov rôzneho určenia, spoločnej investičnej činnosti, ktorých odpisy nepodliehajú zdaneniu, ak neprekročia určitú úroveň.

V tom prípade štruktúra ľavej časti vzťahu (22) môže byť predstavená ako suma piatich¹ vektorov, ktoré predstavujú *nominálne* funkčne podmienené výdavky:

$X_{KB} A^T P + ("CB" + M + \textit{Investičné peniaze})$
 + štatisticky „tvrdá“, málo sa meniaci zložka miezd a programov sociálnej orientácie
 + celkové zdanenie
 + diferencované, selektívne zdanenie a/alebo dotácie a subvencie
 + úverová a poisťná bilancia (saldo).

Suma odvetvových komponentov týchto piatich vektorov, tvoriacich úplne nerovnorodý konglomerát, pri zachovaní energetického štandardu zabezpečenia platobných prostriedkov (alebo nemennosti $S + K$) je podriadená vlastným dynamickým charakteristikám prerozdelenia celkovej platobnej schopnosti v spoločnosti, a najmä, vo sfére výroby.

Funkčne: prvý sčítanec (zložka) — to je výroba a jej rozvoj; druhý sčítanec (zložka) — to je prerozdelenie produkcie medzi obyvateľstvo prostredníctvom systému obchodu a sociálneho

¹ V originálnom texte je „suma štyroch vektorov“, ale ako vyplýva z nižšie rozpísanej ľavej strany vzťahu (22) a kontextu v nasledujúcej vete, tak sa jedná pravdepodobne o preklep, a správne má byť týchto vektorov päť – pozn. prekl..

neštátneho zabezpečenia; tretí sčítanec (zložka) — to je podpora fungovania štátnosti (štátu) a financovania rôznych štátnych programov; štvrtý sčítanec (zložka) — podpora úrovne rentabilnosti odvetví, pri ktorej proporcie výrobných kapacít dovoľujú vyrábať produkciu podľa katalógu demograficky podmieneného spektra v spoločensky prijateľnom množstve pri znížení cien podľa miery ukončenia nedostatku produkcie

V súlade s tým, RIADIACO ÚČELNÝ systém daňového zaťaženia je len s dvoma druhmi daní: prvý — daň z obratu, automaticky vyberaná pri prevodoch z účtu na účet v bankovom systéme, zodpovedajúca tretiemu sčítancu (zložke); druhý — daň z normatív prevyšujúcich príjmov odvetví, narušujúcich finančnú udržateľnosť (stabilitu) národného hospodárstva kvôli odvetvovým disproporciám platobnej schopnosti, zodpovedajúca štvrtému sčítancu (zložke).

Dve desiatky daní v Rusku a ešte väčšie množstvo druhov daní v „rozvinutých“ krajinách — to je riadiaco nezmyselné skomplikovanie účtovníctva a *krmne koryto pre armádu sudcov a ostatných, čo parazitujú na hospodárskych svároch*. Takže zbytočné sťaženie účtovníctva je daňovým bremenom na vydržiavanie nájomného personálu a ostatných občanov, ktorí nepodnikajú a ani sa nezaoberajú individuálnou pracovnou činnosťou. Dôležité nie je to, aké dane existujú, ale celkový príjem z výberu a prerozdelenie celkového daňového fondu pre rôzne cieľové programy, riadené štátom.

Doplňujúcu udržateľnosť štruktúre funkčne podmienených výdavkov je možné dodať na účet riadenia bázami prejskurantu-cenníka na úrovni celkového mnohodvetvového výrobnospotrebitel'ského systému. Na základe analýzy rovníc rentability medziodvetvovej bilancie (3) je možné v prejskurante-cenníku vyčleniť *bázy*. Pod *bázou prejskurantu-cenníka* sa rozumie málopočetná skupina tovarov, *ktorých rast cien* v krátkom čase vyvoláva *rast výrobných nákladov výroby* prevládajúcej väčšiny všetkých ostatných tovarov. Báz prejskurantu-cenníka je mnoho, všetky sú previazané tak či onak štruktúrou matice A , no primárne bázy sú energetické: základné technické energonosiče, energia a zrno — základný bioenergonosič; takisto k direktívne riadenej báze prejskurantu možno priradiť aj tarify na využívanie transportných infraštruktúr, spoje (napr. telekomunikácie)* a niektoré ďalšie...

Pri dodržaní predtým stanovených podmienok druhý a tretí sčítanec (zložka), meniace sa najpomalšie kvôli pomalej zmene vnútrosociálnej gradácie (odstupňovania) obyvateľstva, ležiacej v ich základe, sú riadiaco nevýznamné. Inými slovami, tieto peniaze musia byť vyplatené ľuďom nezávisle na tom, v akom odvetví oni pracujú teraz, alebo ako je organizovaná ich rekvalifikácia pri štruktúrnych zmenách v mnohodvetvovom výrobnospotrebitel'skom systéme, orientovanom na uspokojenie potrieb živých ľudí, a nie na splnenie nominálnych finančných ukazovateľov. Tieto funkčne podmienené výdavky, predstavujúce „takmer nemenné veličiny“, je možné jednotlivito odrátať z (21) a (22).

V tomto prípade, ak dáme do vzťahu úlohu (4) s úlohou (5), je možné využiť objektívne existujúce štatistické väzby medzi finančným obratom, popisovaným úlohou (5), a tovarovou výmenou v jej naturálnej evidencii, popisovanou úlohou (4). V súlade s uvedeným, R v pravej časti (21) je spektrom *finančného riadiaceho signálu* v systéme samoregulácie výroby v odvetviach národného hospodárstva. Spontánna smerová odchýlka nominálnej hodnoty R je vylúčená dodržaním energetického štandardu alebo udržaním $S+K$ nemenným. V tom prípade váhové koeficienty r_1, \dots, r_n v kritériu optimálnosti úlohy (4) môžu byť oprávnené, odôvodnené, vychádzajúc z prerozdelenia spektra nominálnych výdavkov R podľa odvetví, čo vylučuje systematickú svojvôľu ich zdôvodnenia metódou «expertných ohodnotení» pri rovnoprávnom posúdení úloh (4) a (5) ako páru priamej a duálnej úlohy lineárneho programovania.

V rovniciach medziodvetvovej bilancie tovarovej výmeny a rovnovážnych cien štatistické väzby sa ukážu ako rovnosť:

$$[X_{Kii}]r_{3CT} = R_{3CT} = [P_{ii}]F_K \quad (23),$$

ktorú je možné chápať ako relevantnú priemerným štatistickým odvetvovým charakteristikám r_{3CT} . V zložení spektra F_K sa nachádza zložka «investičných produktov» F_{KH} . Vo vzťahu k nej je možné na základe štatistiky taktiež zostrojiť lineárny model:

$$C \Delta X_K = F_{KH} \quad (24),$$

6.5. Управление саморегуляцией систем макроэкономики

kde C je matica štruktúrne analogická matici A . Jej koeficienty c_{ij} popisujú medzi odvetviami vzájomnú výmenu «kapitálovej vybavenosti» a iných «investičných produktov» v prepočte na jednotku naturálnej evidencie produkcie v *prírastku hrubej výroby za výrobný cyklus posudzovanej dĺžky ΔT* . V závislosti od zostrojenia bilančného modelu prírastok hrubej produkcie môže byť vzťahnutý, buď k rovnicou popisovanému výrobnému cyklu, alebo k cyklu následnému v chronologickej postupnosti.

Vzťahy (21 — 24) *vovádzajú* do štruktúry úlohy (4) *riadenie* funkčne podmienených výdavkov, zodpovedajúcich F_{KH} , v odvetviach. Prostriedkami riadenia sú *parametre daňovo-dotačnej politiky* (funkčne podmienené výdavky od 3. až po 7. kategóriu), patriace zložkami do vektorov r_{3CTH} (21) a R_{3CTH} (22). Pritom rovnice typu (19) v chronologickej postupnosti perspektívnych výrobných cyklov spájajú naturálnu účtovnú evidenciu tovarovej výmeny (*vektory: X_K, F_K*) s hodnotovou účtovnou evidenciou (*vektory: X_P, F_P*) *celkom konkrétne* na základe energetického štandardu zabezpečenia platobných prostriedkov. Pritom konkrétnosť získava aj osnovný rekurentný (vracajúci sa dozadu)* vzťah metódy dynamického programovania $X_{n+1} = f(X_n, U_n, n)$, čo ho dovoľuje použiť na optimalizáciu chronologickej postupnosti medziodvetvových bilancií vo forme (19).

Z toho očividne vyplýva, že HLASOVANIE O KAPITOLÁCH PROJEKTU ŠTÁTNEHO ROZPOČTU ALEBO HLASOVANIE O PRIJATÍ ŠTÁTNEHO ROZUPOČTU AKO CELKU BEZ MATEMATICKÝCH KALKULÁCIÍ DÔSLEDKOV ZMIEN PRINÁŠANÝCH TAKÝMITO ZMENAMI JE NEPRÍPUSTNÁ, SPOLOČENSKY I BIOSFÉRICKY NEBEZPEČNÁ HLÚPOSTĚ.

Okrem medziodvetvových bilancií tovarovej výmeny sú takisto známe aj analytické vzťahy, popisujúce štatistické závislosti v mnohoodvetvovej výrobe bez *priameho* zapojenia aparátu teórie pravdepodobností (hoc oni samé sú získané na základe matematického spracovania ekonomickej štatistiky za dlhodobé obdobia). Medzi takéto druh prostriedkov v ekonomike patria «výrobné funkcie», vyjadrujúce na základe spracovania štatistických údajov závislosť: «*Výroba produkcie odvetvia v hodnotovej účtovnej evidencii*» = «*analytická funkcia argumentov*»: 1) «*náklady na zariadenie, vybavenie*», 2) «*náklady na mzdy personálu*».

Výrobné funkcie takisto umožňujú posúdiť následky zmeny spektra výroby pod tlakom daňovo-dotačnej politiky, no bez analýzy a syntézy medziodvetvových bilancií tovarovej výmeny.

Je možné pochopiť, že úverovo-úrokové a ostatné zmätky na trhu „cenných“ papierov a špekulatívnych trhoch sú faktorom, ktorý, po prvé, znižuje dôveryhodnosť matematických ohodnotení na základe matematických modelov, a, po druhé, je reálne PARAZITICKÝM faktorom zámerného konania proti štátom vykonávanej politike výroby a prerozdelenia daňovo-dotačnými prostriedkami.

Blahobyť je jednota výroby a prerozdelenia.

Riadenie rentability prostriedkami daňovo-dotačnej politiky umožňuje riadiť štatistické charakteristiky výroby a prerozdelenia bez administratívneho diktátu, na základe pochopenia, ako z množiny mikroekonomík, pracujúcich v rôznych odvetviach a regiónoch, sa vytvára udržateľná štatistika hospodárskych väzieb makroekonomiky, z generácie na generáciu uspokojujúca biosféricke prípustné spoločenské potreby pre blaho všetkých, čo žijú svedomitou prácou

6.6. Prostriedky zostavenia makroekonomiky z množstva mikroekonomík

Ak ponecháme stranou otázku o operačnej rýchlosti a kvalite riadenia, tak v princípe národné hospodárstvo ako celok, celý finančno-priemyselný komplex, koncerny je možné riadiť výlučne direktívno-adresne, t.j. vydávajúc konkrétne pokyny hierarchicky nižším útvarom v celkovej štruktúre ich vzájomnej podriadenosti (subordinácie) a kontrolujúc splnenie týchto pokynov, čo je základom pre vydávanie pokynov nových. No, ak začneme uvažovať o otázke o operačnej rýchlosti a kvalite riadenia v takomto systéme, tak vysvitne, že kvôli ohraničenosti kapacity a operačnej rýchlosti prostriedkov predania a spracovania informácie, obmedzenosti (v oboch zmysloch slova)* spolupracovníkov riaditeľstiev a ich možnostiach, vedomostiach, kvalifikácii a pod., rast takýchto *pyramídálnych monocentrických administratívnych štruktúr* je takisto ohraničený.

Inými slovami, existuje hranica, po prekročení ktorej v štruktúre jej vzdialená periféria začína žiť podľa princípu «k Bohu vysoko, k cárovi ďaleko» a stáva sa v podstate direktívno-adresne neriadenou zo strany ju zrodilšieho pre štruktúru spoločného administratívneho centra.

V súlade s týmto všeobecným princípom mnohoodvetvové výrobné-spotrebiteľské systémy sú vlastne množinou rôznych administratívnych štruktúr, v rámci ktorých, v každej z nich, sa riadenie realizuje výlučne direktívno-adresným spôsobom.

Efektívnosť mnohoodvetvového výrobné-spotrebiteľského systému ako celku je definovaná tým, nakoľko funkčnými sú prostriedky spojenia jednotlivých, štruktúrne oddelených firiem do určitého celku, v ktorom prebieha tovarová výmena v technologickej postupnosti procesov, nezávisle na lokalizácii rôznych fragmentov technologického reťazca rozličných štruktúrne oddelených, administratívne samostatných firiem.

Ak prostriedky spojenia pracujú efektívne, tak množina firiem vytvára de-facto finančno-priemyselnú skupinu, hoc existujúcu bez právnej úpravy (adjustácie) počas zmeny generácií produkcie a technológií; ak prostriedky spojenia strácajú funkčnosť (alebo sú znefunkčnené zlomyselným alebo nešikovným konaním tých spoločenských a štátnych inštitúcií, v správe ktorých sa oni nachádzajú), tak dovtedy udržateľne pracujúca finančno-priemyselná skupina sa začína rozpadat' aj napriek na jej podporu nasmerovanému administratívno-právnemu úsiliu. Takýto proces rozpadu makroekonomických systémov je sprevádzaný poklesom ich spektra produkcie v dôsledku narušenia tovarových tokov v ich technologickej postupnosti.

Ak dáme spoločnú kultúru pre celú spoločnosť do zátvoriek, tak takéto prostriedky spojenia množiny jednotlivých firiem do celostného makroekonomického systému (až do hospodárstva štátu alebo spojenia mnohých) sú dva.

- **Po prvé** – je to kreditno-finančný systém, v ktorom prúdenie finančných tokov sprevádza tovarovú výmenu medzi štruktúrne oddelenými (administratívne nezávislými) firmami v technologickej postupnosti operácií. Toto je najstarší prostriedok spojenia.
- **Po druhé** – je to systém štandardizácie, certifikácie a metrologického zabezpečenia všetkých bez výnimky potrieb výroby a ich riadenia v mnohoodvetvovom výrobné-spotrebiteľskom systéme, zahŕňajúcom do seba množstvo oddelených jednotlivých firiem.

Tieto prostriedky spojenia sa vzájomne dopĺňajú a sú navzájom nezameniteľné. Na ich základe zrodené mnohoodvetvové výrobné-spotrebiteľské systémy (i celá spoločnosť) majú rôznu citlivosť k chybám v práci každého z nich. Sú citlivejšie na poruchy v práci kreditno-finančného systému v tom zmysle, že chyba (alebo trestný čin) v oblasti finančnej politiky štátu alebo bankových štruktúr sa prejaví ako pád výroby alebo jej preorientovanie sa na spoločensky cudzie ciele oveľa rýchlejšie, než chyba (alebo trestný čin) v oblasti politiky štandardizácie a certifikácie.

Takto vláda E.T.Gajdara v priebehu polroka svojou zločinnou politikou znefunkčnila kreditno-finančný systém Ruska, v dôsledku čoho po niekoľko rokov nebol schopný udržateľne obsluhovať efektívnu výrobné-spotrebiteľskú tovarovú výmenu a slúžil výlučne finančnému aférizmu

6.6. Средства сборки макроэкономики...

a obsluhovaníu kriminálnej činnosti.¹ To je hlavná príčina, pre ktorú firmy a ľudia, pracujúci v sfére výroby, prežívajú chronické ťažkosti.

V tom istom období spoločnosť a výrobná-spotrebiteľská systémy môžu desaťročia žiť s defektami v systéme štandardizácie (ako to bolo v ZSSR v období stagnácie), prehrávajú v efektívnosti svojich — vcelku pracujúcich — výrobná-spotrebiteľských systémov s inými spoločnosťami, v ktorých systémy štandardizácie boli bez analogických defektov. Pritom je potrebné poznamenať, že Rusko až do súčasnosti sa nezbavilo defektov v celkovom systéme štandardov a defektov v jednotlivých štandardoch, zdedených od ZSSR.

Spolu s umelo vyvolanou chronickou nefunkčnosťou kreditno-finančného systému defekty, vlastné systému štandardizácie a jednotlivým štandardom, neprispievajú k upevneniu sociálno-ekonomického postavenia krajiny na celosvetovom pozadí.

Bohužiaľ, vo všeobecne dostupnej literatúre sa v súčasnosti osvetľujú, buď problémy finančníkov oddelene od problémov organizácie mnohoozvetvovej výroby, alebo problémy štandardizácie výlučne v úzko technologickom zmysle.

Otázky o fungovaní kreditno-finančného systému a systému štandardizácie a certifikácie výroby, produkcie a služieb ako prostriedkov zoskladania množstva jednotlivých firiem do spoločensky efektívneho mnohoozvetvového výrobná-spotrebiteľského systému sa nerozoberajú. Nerozoberajú sa ani v západnej literatúre.² Ak sa pozrieme na pomenované prostriedky spojenia množiny jednotlivých firiem do celostného makroekonomického systému z pohľadu dostatočne všeobecnej teórie riadenia, tak ony sú prostriedkami bezštruktúrneho riadenia, ktoré je objemnejším procesom, v ktorom plynú doň vložené procesy štruktúrneho direktívno-adresného riadenia.

¹ Podobné skúsenosti máme aj my na Slovensku a v Čechách v prvých „pozamatových“ rokoch Česko-Slovenska, kde ešte aj jednoduchí ľudia užasnuto krútili hlavami nad smerovaním činnosti bánk (poskytovanie lacných úverov doslova každému a na všetko, len nie tým, kto sa snažil o zmysluplné investície – bolo to obdobie rýchlozbohatlíkov aj medzi cigánskym etnikom a naštartovanie kriminálneho podsvetia v našich krajinách, ktoré sa smutne preslávilo aj tzv. fenoménom „výpalníctva“ v deväťdesiatych rokoch minulého storočia). Kvôli zablokovaným, resp. presmerovaným finančným tokom mimo klasický výrobná-spotrebiteľský sektor sa on rozpadol, nastalo obdobie neplatenia faktúr, mnohé podniky zanikli kvôli druhej platobnej neschopnosti, a tie, čo chceli prežiť, prešli na systém dodávok tovaru len za „hotové“, alebo platbou vopred. – pozn. prekl..

² A nerozoberajú sa preto, lebo, po prvé - by došlo k odhaleniu, že kreditno-finančný systém a systémy štandardizácie orientujú výrobná-spotrebiteľský systém nie na uspokojovanie spektra demograficky podmienených potrieb celej spoločnosti, ale predovšetkým na uspokojovanie spektra paraziticko-degradačných potrieb úzkej skupiny samo sa vyvolivších „elít“ – došlo by k odhaleniu parazitického systému fungovania Západu a k odhaleniu jeho skutočných démon-kratických „hodnôt“, po druhé – **mottom** kreditno-finančného systému a systému štandardizácie, orientujúcich výrobná-spotrebiteľský systém na uspokojovanie spektra demograficky podmienených potrieb, musí byť **vzájomne výhodná spolupráca „od Vladivostoku po Lisabon“**, a nie konkurenčný boj, ktorý je mottom terajšieho, Západom vytvoreného systému, kde silnejší (resp. ten, čo je napojený na tých „správnych ľudí na správnych miestach“) požiera slabšieho. – pozn. prekl..

6.7. Kreditno-finančný systém a trhy

Aj keď rôzne trhy existujú v spoločnosti oddávna, tak súčasný trhový mechanizmus samoregulácie mnohooetvových výrobo-spoitebitel'ských systémov je bez rozvinutého kreditno-finančného systému nemožný. Preto schopnosť trhového mechanizmu samoregulovať výrobu a spotrebu v spoločensky prijateľnom režime (ako aj jeho neschopnosť k tomu) vyžaduje spoločensky účelnú organizáciu kreditno-finančného systému. Pretože kreditno-finančný systém je prostriedkom spájania množstva mikroekonomík do makroekonomiky, fungujúcej ako systém trhov, tak predtým, než budeme hovoriť o kreditno-finančnom systéme, je potrebné odhaliť riadiaco špecifické chápanie termínu «trh».

Tu, *predtým*, aj v ďalšom pod trhom (špecializovaným trhom) budeme chápať súbor predajcov určitej nomenklatúry tovarov, ktorá umožňuje odlišiť jeden špecializovaný trh od druhého. Obchodná aktivita trhu v každom konkrétnom časovom intervale sa prejavuje realizáciou obchodov kúpy-predaja. V dôsledku obchodov tovar putuje od predajcu ku kupcovi, a platobné prostriedky (vo väčšine prípadov oficiálne peniaze spoločnosti) putujú od kupca k predajcovi. Každý obchod je charakterizovaný množstvom tovaru a jeho cenou. V súlade s tým, celkový trhový obrat je rovný finančne vyjadrenému objemu predajov vo všetkých obchodoch, uskutočnených počas sledovaného časového intervalu. Takýmto spôsobom, špecializovaný trh ako celok je charakterizovaný nasledujúcimi číselne jednoznačne konkretizovanými parametrami:

- nomenklatúrou-identifikátorom produkcie¹;
- množstvom (počtom) obchodov;
- prejskurantom-cenníkom každého z celého množstva obchodov;
- množstvom každého z jednotlivých druhov tovaru podľa nomenklatúry trhu, predaného v každom obchode.

No vo vzťahu k mnohým, takýmto spôsobom v makroekonomike konkretizovaným, špecializovaným trhom možno poznamenať, že všetky na nich realizované obchody je možné rozdeliť na dva typy:

- prvý – obchody, v ktorých strana, v nich účastná ako kupec, v iných obchodoch na tom istom trhu systematicky vystupuje ako predajca. V bloku 18 TVS (trh výrobnéj sféry) takto vystupuje prevládajúca väčšina výrobných firiem v reťazci technologickej postupnosti medziproduktov a produkcie prostriedkov výroby. Takto, predávajúc prostriedky výroby iným blokom na trhu 18 TVS (trh výrobnéj sféry), blok 8 VVP (výroba výrobných prostriedkov) získava od nich na tom istom trhu konštrukčné materiály, energiu, transportné a ostatné služby.
- druhý - obchody, v ktorých strana, účastná v nich ako kupec, aj v iných obchodoch na tom istom trhu takisto vystupuje ako kupec, nikdy nevystupujúc ako predajca (aj keď je možné, že na iných špecializovaných trhoch vystupuje ako predajca). Takto na trhu 18 TVS vystupujú najmä veľkoobchodníci (díleri) trhu konečnej produkcie, fungujúci ako veľkoobchodní predajcovia na svojom špecializovanom trhu (blok 19 TOS (trh sféry osobnej spotreby) v schéme obr. 4).²

V súlade so vyššie prijatým odstupňovaním kupcov, fungujúcich na každom špecializovanom trhu, jeho finančne vyjadrený celkový tržný obrat sa delí na dve zložky:

- vnútorný finančný obrat trhu, skladajúci sa z kúpy-predaja prvého typu, kedy jedna a tá istá strana na jednom a tom istom trhu vystupuje v jednych obchodoch ako kupec, a v druhých ako predajca. Je rovný objemu predajov v obchodoch tohto typu.
- a výmenný finančný obrat toho istého trhu s druhými sférami činnosti, sledovanými v kvalite takých istých špecializovaných trhov, ktorý sa taktiež delí na dve zložky:
 - príjmovú, tvorenú obchodmi, v ktorých strana, štatisticky významne vystupujúca v úlohe kupcu, nefunguje na tom istom trhu ako predajca; a

¹ Podľa vzťahu k nej je číselná konkrétnosť jasne viditeľná v čiarových kódoch prevládajúcej väčšiny tovarov.

² Uvedenú klasifikáciu obchodov a ich účastníkov je treba chápať v štatistickom zmysle: t.j. porušenia funkcií-úloh nákupcov prvého i druhého typu sa vyskytnú, no majú štatisticky bezvýznamný charakter.

6.7. Кредитно-финансовая система и рынки

- výdajovú, tvorenú kúpou čohokoľvek na druhých špecializovaných trhoch, na ktorých predajcovia sledovaného trhu vystupujú ako profesionálni i občasní kupcovia druhého typu, štatisticky zriedkavo sa na nich objavujúci ako predajcovia.

V súlade s tým rozdiel «Príjmový obrat trhu» — «Výdajový obrat trhu» je «Saldom trhu» (v kontexte aktuálneho zápisu „vnútorný obrat“, „výmenný obrat“ a „saldo trhu“ sú zúčtovateľné termíny); inými slovami «Saldo trhu» je rovné rozdielu medzi jeho «Objemom predajov» na jednej strane a «Objemom nákupov» na strane druhej. Kladné saldo sa napokon môže stať osnovou jak narastania vnútorného finančného obratu, tak aj zvýšenia výdavkov vo výmenných obratoch s druhými špecializovanými trhami. Samozrejme, že záporné saldo vyvoláva opačné následky.

Ak preskúmame množinu špecializovaných trhov, tvoriacich spolu výmenný systém, tak dostaneme schému na spôsob obr. 10.

Na ňom je mnohოდветвовý výrobnо-спотребителский systém predstavený ako súbor medzi sebou previazaných štyroch špecializovaných trhov (t.j. od seba sa odlišujúcich podľa nomenklatúry tovarov, predávaných na každom z nich). Pritom je nutné mať na zreteli, že výmena medzi niektorými zo špecializovaných trhov spoločnosti môže mať jednostranný charakter, čo je na obr. 10 hypoteticky ukázané vo vzájomných prepojeniach trhu № 1 a trhu № 2 tenkou čiarou so šípkou na konci (znázorňuje odchádzajúce z trhu № 1). V každom páre medzi sebou v systéme previazaných trhov príjmový obrat jedného z nich je výdavkovým obratom druhého. Saldo v takomto páre trhov je jedno a to isté v absolútnej hodnote (modelu: $|\text{saldo}|$), no jednému trhu pri $|\text{saldo}|$ zodpovedá znamienko «+», a druhému pri $|\text{saldo}|$ zodpovedá znamienko «—». Absolútna hodnota salda je finančnou mierou vzájomnej previazanosti dvoch ľubovoľných špecializovaných trhov a znamienko charakterizuje smerovanie finančných tokov (to isté je použiteľné aj pre ocenenie vzájomnej väzby ľubovoľných iných komponentov ekonomického systému). Celkové saldo každého trhu sa skladá zo sumy sald všetkých takýchto párov; je to rovné rozdielu sumy všetkých príjmov a sumy všetkých jeho výdavkov.

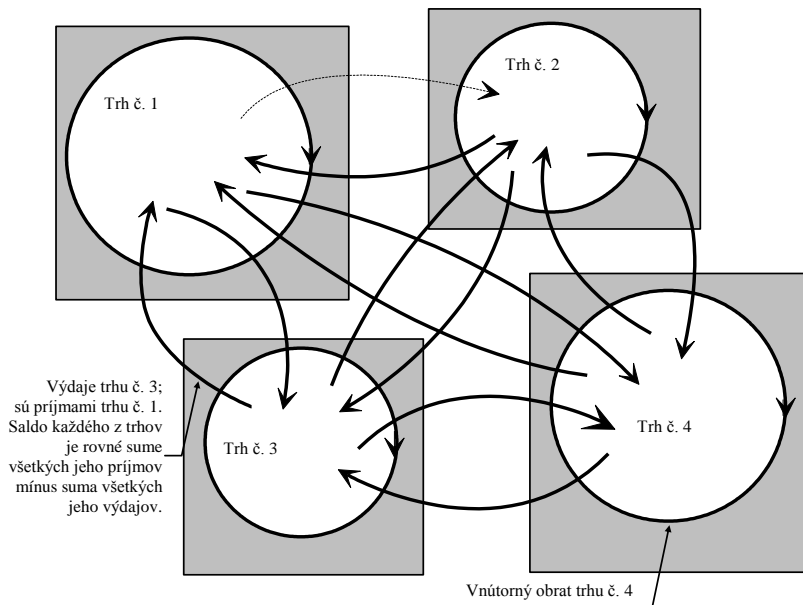

OBR. 10. FINANČNÁ VÝMENA MEDZI ŠPECIALIZOVANÝMI TRHAMI V MNOHOODVETVOVOM VÝROBNO-SPOTREBITEĽSKOM SYSTÉME

na pri rozbití vybrané zložky. Následne predajcovia predchádzajúceho trhu sa priradujú k tomu či onému z novo vyčlenených špecializovaných trhov a prepočítavajú sa vnútorné obraty a saldo každého z nich. Ak skúmame výrobu a prerozdelenie reálnych produktov a služieb v spoločnosti, tak je to proces, v ktorom zjavne vyjadrené riadenie sa určitým spôsobom spája s „automatickým“¹

¹ V zmysle neprítomnosti zjavných prejavov prenikania príkazov v reťazcoch priamych a spätných väzieb, čo vytvára ilúziu neprítomnosti riadenia.

samoriadením «zložených (komplikovaných) systémov»¹ makroekonomiky. Je to všeobecná téza. Ako už skôr bolo poznamenané, vo vzťahu k ekonomike ona značí, že výlučne direktívne adresne riadený výrobnospotrebitel'ský systém má prirodzené hranice svojho rastu. A tieto hranice sú znateľne menšie než rozmery hospodárstva štátu alebo regiónu planéty.

Ak sa pozrieme na takéto veľkorozmerné štátne a regionálne mnohoodvetvové výrobnospotrebitel'ské systémy z pohľadu teórie riadenia, tak kreditno-finančný systém v nich, buď plní funkciu prostriedku spojenia množstva štruktúrne samostatných podnikov, z ktorých každý z nich sa riadi direktívno-adresne, do udržateľne² celostného systému, alebo kreditno-finančný systém túto funkciu *neplní, ako tomu je v Rusku v dôsledku úsilia E.T.Gajdara a A.B.Čubajsa a ich stúpenčov*.

Ak vychádzame z toho, že hospodárska činnosť je povinná v spoločnosti zabezpečovať všetkých ľudí v následnosti pokolení všetkým životne potrebným, aby nebolo utláčaných od nich osobne nezávisiacimi príčinami, tak:

SPOLOČNOSŤ od kreditno-finančného systému nepotrebuje nič, okrem efektívneho udržateľného spojenia množstva jednotlivých administratívne samostatných firiem a individuálnych podnikateľov do celostného mnohoodvetvového výrobnospotrebitel'ského systému.

Aby to tak bolo vždy, je potrebné odhaliť a vylúčiť z praktickej politiky a podnikania tie faktory a činnosti, ktoré prekážajú alebo úplne potláčajú splnenie kreditno-finančným systémom tejto jeho funkcie, ktorá je jedine ekonomicky prospešnou. Jeden z takýchto faktorov — úžerníctvo — úrokové úverovanie bol odhalený pri rozvíjaní teórie podobnosti mnohoodvetvových výrobnospotrebitel'ských systémov. O druhých — devízových trhoch (tzv. Forex)* a trhoch „cenných“ papierov (akciové a fondové trhy vrátane trhov ich derivátov)* — sa hovorilo len letmo. A práve v tomto význame — súlade alebo nesúlade funkcie zostavenia celostnej makroekonomiky z množstva mikroekonomík — osobitný záujem vyvolávajú procesy, prebiehajúce na trhoch rôznorodých „imaginárnych“ cenností, ktoré môže spoločnosť vymýšľať v neobmedzenom množstve, a takisto aj pri špekuláciách s reálnymi produktami.

No, aby sme uvideli podvodné prúdy finančného sveta, je potrebné najprv sa vyhraniť v názoroch ohľadom podstaty peňazí a priznať:

- že hlavným „imaginárnym“ produktom súčasnosti sú oficiálne peniaze — platobné prostriedky, predstavujúce súbor číslíc, ktorý vyjadruje číselnú mieru nominálnej platobnej schopnosti, zafixovanú na minciach, bankovkách, bankových účtoch a pod.
- že finančný obeh sám o sebe, bez spojenia s druhými spoločenskými procesmi, je premiestňovaním čísel, vyjadrujúcich nominálnu platobnú schopnosť jednych fyzických a právnických osôb voči druhým fyzickým a právnickým osobám.
- že kúpyschopnosť nominálnej platobnej schopnosti (t.j. číselne vyjadrenej) je podmienená množstvom na predaj ponúknutého tovaru, a prejskurant-cenník je finančným vyjadrením všetkých chýb spoločenského riadenia v ich oddávna podľa priority významnosti usporiadanom súhrne (Biblia, Kniha Sirachovca³, 29:24); inými slovami, ideálnemu režimu spoločenského samoriadenia a fungovania ekonomiky zodpovedá udržateľne nulový prejskurant-cenník produkcie konečnej spotreby (blok 19 TOS (trh osobnej spotreby) na obr. 4).

Všetko toto bolo nie tak očividné v epoche menového obchodovania na základe obehu zlata a striebra ako peňažného tovaru, priňavšieho na seba funkciu invariantu prejskuranta⁴. Fakticky epocha menového obchodovania trvala do polovice XX. storočia, pokiaľ sa v spoločenstvách podporoval obeh zlatých a strieborných mincí a výmena za ne papierových peňazí a súm na

¹ Termín z lexikóna západnej vedy, ktorá hoc aj ho používa, no sama aj priznáva, že teória zložených (komplikovaných) systémov sa nachádza v neukončenom (to jest, v nefunkčnom) stave.

² Má sa na zreteli udržateľnosť v zmysle udržateľnosti štatistických charakteristík hospodárskych vzájomných väzieb medzi komponentami, tvoriacimi systém (zároveň charakterizujúcimi dynamiku). Trvalý rozpad hospodárskych väzieb sa chápe ako takýto druh straty udržateľnosti riadenia.

³ Viac o tejto knihe tu: https://sk.wikipedia.org/wiki/Kniha_Sirachovcova, alebo v ruskojazyčnom zdroji tu: https://ru.wikipedia.org/wiki/%D0%9A%D0%BD%D0%B8%D0%B3%D0%B0_%D0%9F%D1%80%D0%B5%D0%BC%D1%83%D0%B4%D1%80%D0%BE%D1%81%D1%82%D0%B8_%D0%98%D0%B8%D1%81%D1%83%D1%81%D0%B0_%D1%81%D1%8B%D0%BD%D0%B0_%D0%A1%D0%B8%D1%80%D0%B0%D1%85%D0%BE%D0%B2%D0%B0 – pozn. prekl.

⁴ Ako bolo uvedené už skôr: «invariant prejskurantu» je jedným z množstva tovarov, v ktorého množstve sa merajú všetky ostatné ceny v tovarovej výmene. Rovnako tak invariant je „samocennosť“, ktorého určité množstvo vždy má nemenne jednotkovú cenu v systéme menového obchodovania.

6.7. Кредитно-финансовая система и рынки

bankových účtoch v jednoznačne definovanom vzťahu: nominál je množstvo zlata¹, vyplňajúceho úlohu základného peňažného tovaru.

Tá okolnosť, že „rozporcovanie“ peňažného tovaru na mince s rozvojom civilizácie bolo prenesené z obchodných trhov do finančnej správy, vec nemení: je to podobné rozdielu medzi tržnicou, kde kupec, zobudiac predavača, ho prosí odvážiť v jeho prítomnosti 1 kilogram paradajok, a samoobsluhou, či supermarketom, kde ten istý kupec berie z pultu balíček, do ktorého boli paradajky dopredu navážené personálom obchodu alebo veľkoskladu. No v prípade výberu zlata za peňažný tovar namiesto rozváženia paradajok vopred do balíčkov sa rozvažuje zlato na mince.

Epocha takto vyzerajúceho menového obchodovania sa ukončila iba skončením obehu mincí z drahých kovov a skončením výmeny papierových peňazí a súm na bankových účtoch za takýto druh mincí alebo za odvážené zlato a striebro v ingotoch. S ukončením epochy menového obchodovania stratilo zlato úlohu inavariantu prejskurantu a stalo sa radovým tovarom, čo oficiálne priznal Medzinárodný menový fond ešte v roku 1976. Po tomto „zmiznutí“ invariantu prejskuranta každá ekonomická teória, v ktorej nie je konkrétne menovaný *nový* invariant prejskurantu, *nahradivší predchádzajúci*, je odsúdená na metrologickú neopodstatnenosť, čo ju vyvádza z oblasti vedy do oblasti vedepodobných táranín na okoloekonomické témy.

Okrem toho, so stratou úlohy zlata ako invariantu prejskurantu sa stali nominály platobných prostriedkov a všetky ostatné finančné nominály iba číslami, očistenými od ich materiálnych nosičov². To znamená, že v spoločnosti sa vyostřil starý problém: *ochrániť sa pred produkciou dodatočnej nominálnej platobnej schopnosti, ničiacej kúpyschopnosť, predtým zavedenú do finančného obehu* (platbyschopnosť a kúpyschopnosť – to sú dve rôzne kategórie, aj keď vzájomne previazané).

Do epochy objavenia sa papierových kreditných peňazí sa tento problém riešil väčšinou samo sebou na základe nepretržitého spojenia nominálu platbyschopnosti a množstva drahého kovu, do ktorého bol vyrazený, *určujúceho kúpyschopnosť* v menovom obchodovaní tých rokov³.

Na druhej strane je *kúpyschopnosť v spoločnosti vždy ohraničená* v tom zmysle, že reálnych produktov a služieb nemožno kúpiť viac, než sa ich v skutočnosti vyprodukuje⁴. A úroveň výroby každej z pozícií nomenklatúry vyrábanej produkcie (ako aj možnosti rozšírenia nomenklatúry), pokiaľ ide o to, je ohraničená energopotenciálom, osvojeným systémom výroby a účinnosťou technologických procesov, o čom bolo priamo povedané v predchádzajúcich kapitolách.

Ako sa zdá, na prvý pohľad, čo je zlé na živote prevládajúcej väčšiny pracujúceho obyvateľstva pri takomto prirodzenom automatizme? — pretože, ak emisia platobných prostriedkov zaostane za rastom objemov výroby reálnej produkcie a služieb, tak nominálne ceny budú nevyhnutne klesať a kúpyschopnosť aktuálnych nominálnych príjmov a úspor, ktoré sa u väčšiny obyvateľstva nachádzajú v určitom obmedzenom pásme, takisto bude nevyhnutne rásť. Aby to tak bolo, je nutné iba prostriedkami daňovo-dotačnej politiky podporovať finančný obeh v mnohoodvetvovom výrobnospotrebitel'skom systéme pri nerovnomernej zmene prahu rentability v rôznych odvetviach počas technicko-technologického progresu a páde cien konečnej produkcie a služieb na trhu 19 TOS (trh osobnej spotreby) a medziprodukcie v sfére výroby 18 TVS (trh výrobnej sféry) na obr. 4.

Teraz takýto automatizmus neexistuje, následkom čoho objem dopĺňanej k už v obehu existujúcej nominálnej platobnej schopnosti (t.j. v podstate čísel) je určovaný činnosťou:

- legálnou — vyšších štátnych funkcionárov,

¹ Pričom na minciach nominál nemohol existovať oddelene od zlata, ako teraz nominál existuje sám o sebe. To vytváralo konkrétne vlastnosti kreditno-finančného systému na základe zlatého invariantu. O niektorých z nich budeme hovoriť neskôr.

² Je nutné takisto rozlišovať *prísne účtovné* termíny „kúpyschopnosť“ a „platobná schopnosť“, pretože pri jednej a tej istej nominálnej platobnej schopnosti môže byť kúpna schopnosť odlišná v závislosti od aktuálneho prejskurantu-cenníka reálnych i „virtuálnych“ produktov a služieb. Výroba a spotreba sú zabezpečované **kúpyschopnosťou, ktorá je neodeliteľne spojená s nominálnou platbyschopnosťou a cenami (prejskurantom) trhov rálnych produktov a služieb.**

³ Pretože množstvo zlata a striebra, dostupných pre spoločnosť, bolo obmedzené a problém filozofického kameňa (alchymistický kryštál)*, meniaceho všetko na zlato, mohol riešiť nie každý, tak novú nominálnu platbyschopnosť, v množstvách, nebezpečných pre predchádzajúcu kúpyschopnosť, nebolo odkiaľ vziať.

Jediným významným narušením tohto stavu bol približne trojnásobný rast cien v Španielsku pri obehu zlata, ktorý sa udial behom storočia po objavení a začiatku okrádania Amerického kontinentu.

⁴ A takisto nie je možné na úver objednať viac, než umožňujú reálne vyrobiť výrobné kapacity.

- a nelegálnou — falšovateľov mincí, falšovateľov bankoviek a hackerov¹.

Všetky procesy, s vylúčením legálnych i nelegálnych emisií, v kreditno-finančnom systéme podľa „rozumie sa to samo sebou“ patria ku kategórii „prirodzených“. Pritom je dobré mať na zreteli, že kvalita čísel, uvádzaných nelegálne hackermi do obehu platbyschopnosti, nie je o nič horšia, než kvalita čísel, uvádzaných legálne do obehu funkcionármi štátu². To znamená, že teraz sú možné situácie, v ktorých medzi súčasnými „falšovateľmi peňazí“ a legálnymi štátnymi funkcionármi niet žiadneho rozdielu. Otázka je iba o tom, ako právne adjustovať legálneho štátneho funkcionára na tú istú pričnu, ako „falšovateľa peňazí“ (po lopate: ako to právne sformulovať, aby za emisiu nominálnych peňazí, znižujúcu reálnu kúpyschopnosť, bolo možné právne postihovať aj štátnych funkcionárov.)*

Kvôli panovaniu v predchádzajúcom odseku uvedeného názoru sa ekonomická veda nezaobera tým, ktoré z finančných procesov sú v skutočnosti *neprirodzené* a ako *tieto neprirodzené* procesy vplývajú na nominálnu platobnú schopnosť a kúpyschopnosť obyvateľstva a rôznych odvetví výrobnjej sféry. Vo väzbe na to je nutné odhaliť jednoznačné prepojenie nominálnej platobnej schopnosti a kúpyschopnosti jak obyvateľstva v celku, tak aj jeho zložiek až do jedinca, majúceho peňaženku, vrátane.

Dlhodobá ekonomicko-historická analýza ukázala, že rast výroby reálnej produkcie konečnej spotreby (pre blok 19 TOS a FKS (fond kolektívnej spotreby) na schéme obr. 4) v jej naturálnej evidencii počas posledných 150 rokov nasledoval za rastom ťažby primárnych energonosičov a *nikdy ho nepredbiehal, tým samým potvrdzujúc zákon zachovania energie v technologických procesoch ekonomického systému spoločnosti*. Priemerné ročné tempá prírastku energopotenciálu technosféry za toto obdobie tvorili nie viac než 5 % ročne. Objemy spotreby rástli priemerne nie rýchlejšie než 3 % ročne, kvôli tomu, že časť prírastku energopotenciálu bol použitý na obnovu materiálno-technickej bázy výroby. Okrem toho účinnosť techniky neprevyšuje jednotku, a pre väčšinu technických zariadení je to znateľne menej než jedna.

Pretože expedícia reálnej produkcie zo sféry výroby (blok 18 TVS na obr. 4) je stanovená predovšetkým jej energopotenciálom³, tak toto znamená, že rast veličiny $S+K$, pri ktorom nebude zámerný pád kúpyschopnosti v obehu sa nachádzajúcich peňazí a nevzniknú disproporcie finančných kapacít podnikov vo vzťahu k ich kapacitám pri naturálnej evidencii produkcie, nemôže prevyšovať prírastok energopotenciálu za to isté obdobie (viď. vzorec 13). Vo vzťahu k tomuto *prirodzenému* obmedzeniu emisie nadmerný rast účinnosti výroby a rast kultúry spotreby prejde do zníženia nominálnych cien, v ktorom sa prejaví rast kúpyschopnosti peňažnej jednotky.

Na druhej strane, táto podmienenosť objemov reálnej výroby a rozmeru nominálnych cien energopotenciálom sféry výroby znamená, že invariantom prejskurantu je reálne energoinvariant, nezávisle na tom, či je ekonomickou vedou a jurisdikciou zaň uznaný alebo nie. Do systému ekonomickej štatistiky a účtovníctva môže byť zaradený, buď ako cena «hypotetického paliva»⁴, ako to bolo v praxi Štátneho plánu ZSSR, alebo ako tarifa pre priemyselnú spotrebu elektrickej energie, pretože, na jednej strane, v základe tarify pre elektrickú energiu leží spektrum spotreby reálnych energonosičov, a na strane druhej, spotrebiteľmi elektrickej energie sú prakticky všetky odvetvia výrobnjej sféry, infraštruktúry spoločnosti i domácnosti. Zavedenie energoinvariantu ako tarify pre elektrickú energiu je vhodnejšie, lebo pojem «hypotetického paliva» sa mení v závislosti od zmien štruktúry komplexu energetických odvetví. Kilowathodina energospotreby, na rozdiel od tony «hypotetického paliva», je udržateľnejší jav v ekonomike.

¹ Samostatne činných a nájomných špecialistov v nesankciovej činnosti v cudzích počítačových sieťach a informačných systémoch.

² Inými slovami, v novej historickej etape sa opakuje anekdota epochy Kataríny II:

Hlava klanu uralských fabrikantov Demidov veľmi prehral s Katarínou II. v kartách. Platiac cárovne striebornými mincami, bol dotazaný:

— *Tieto ruble, to sú tvoje alebo moje? — pretože ho podozrievali, že namiesto toho, aby odovzdával vyťažené striebro do štátnej pokladne za určenú cenu, on určitú časť zatája a razí vo svojich fabrikách úplne nefalošné ruské štátne peniaze, nezaostávajúce kvalitou za tými, ktoré razila štátna mincovňa v Petropavlovskej pevnosti.*

Na priamo položenú otázku Demidov skromne odvetil: "My všetci sme tvoji, matička..."

³ Účinnosť v súbore odvetví rastie pomalšie než energopotenciál. Okrem toho, v terajšou civilizáciou využívané technicko-technologickej báze je jej rast ohraničený: účinnosť < 1.

⁴ Ekonomicko-štatistická kategória, umelo vytvorená na základe proporcií spotreby reálnych energonosičov so započítaním reálnej energetickej sily a ceny každého z nich.

6.7. Кредитно-финансовая система и рынки

No ak v systéme existuje ničím neohraničený úverový úrok, tak on, vyvolávajúc *rast nominálnej vyhlásenej ceny produkcie nezávisle na dynamike reálnej výroby v naturálnej evidencii produkcie*, vytvára určitý objem zámerne nesplateľnej zadĺženosti (t.j. ceny rastú rýchlejšie, než kúpyschopnosť spoločnosti a spektrum výroby v nezmenených cenách). Táto zadĺženosť môže byť umorená len odpustením celého jej objemu alebo jeho pokrytím dodatkovou emisiou peňazí do obehu spoločnosti. No pri neobmedzenom úverom úroku objem doplnkovej emisie, potrebnej na zabezpečenie fungovania trhového hospodárstva cestou potlačenia zámernej nesplateľnej zadĺženosti, vyvoláva oveľa rýchlejší rast hodnoty $S+K$, než rast energozabezpečnosti reálnej výroby, čo sa prejavuje v poklese kúpyschopnosti peňažnej jednotky.

Okrem toho, rezké značné zmeny veličiny nominálnej platobnej schopnosti $S+K$ vedú k poklesu tempa rastu reálnej výroby v jej naturálnej evidencii v porovnaní s jeho možným maximom kvôli vzniku medziodvetvových a vnútroodvetvových disproporcií pomernej platobnej schopnosti a výrobných kapacít ako takých (o čom už bolo skôr hovorené), vznikajúcich pri prechode emisných a kreditných vln z jedného špecializovaného trhu na druhé cez kanály peňažného obehu v spoločnosti, ktoré ich spájajú (už skôr uvedený vzorec 13).

Ako je VŠETKÝM známe ešte zo školskej výučby fyziky, užitočný efekt činnosti každého systému je číselne definovaný vzťahom: «Efekt» = účinnosť \times «Množstvo energie, vovedenej do systému», vyjadrujúcim zákon zachovania energie, kde účinnosť je koeficientom užitočnej činnosti. Jemu vo finančnom vyjadrení zodpovedá nasledujúce tvrdenie:

„Súhrnný peňažný nominál, stojaci oproti celej tovarovej mase v spoločnosti na všetkých špecializovaných trhoch, = „Koeficient energetickej zabezpečnosti peňažnej jednotky (finančný analóg účinnosti)” \times „Množstvo energie, spotrebovanej výrobným systémom spoločnosti, obsluhovanej daným druhom peňazí.“ Toto je finančným vyjadrením všeobecne platného fyzického zákona zachovania energie. Jemu zodpovedá energetický štandard zabezpečnosti platobných prostriedkov.

V takomto obraze je úrok *neprírodným javom* v tom zmysle, že zákonodárne podporujúca ho spoločnosť v podstate narúša všeobecne platný fyzický zákon zachovania energie vo svojej spotrebiteľskej činnosti: ak to máme povedať jazykom preslulej leninskej «kuchárky, ktorá je povinná SA UČIŤ¹ riadiť štát», tak takáto spoločnosť ho ohrozuje, lebo chce zjesť viac, než reálne navarí. Pritom sa niekto obzerie ako sviňa na úkor mnohých, ktorým nezostane ani to životne nevyhnutné.

Zákonodárna podpora úroku je prejavom hlúposti jednych a otrokárskeho snáh druhých. To sa týka aj súčasnej ruskej spoločnosti (detto aj slovenskej a českej)*, ktorá sa nepodložene uskŕňa nad preslulou leninskou zdanlivo hlúposťou o «kuchárke». Dobrá kuchárka by nespravila to, čo nastavali *reformátori spomedzi množstva na blaho zameraných*.

Avšak, úrok vo svojich rôznych podobách je prítomný vo svete financií, prevracajúc financie z merítka výroby a prerozdelenia na nezmerateľne imaginárnu — vymyslenú realitu, proti prírodnosti vplývajúcu na reálny život väčšiny obyvateľstva Zeme a na biosféru. A napriek tomu existencia úroku sa považuje za úplne prírodnú a vhodnú v celom minulom i súčasnom živote Západu, a hlavne — aj v tom modele „nového svetového poriadku (NWO)“ realizácie staroegyptského otrokárstva, ktorý Západ exportuje do ostatných regiónov Zeme, programujúc ich nevoľnícku budúcnosť.

Toto je mravne-etická stránka otázky o financiách, ako o imaginárnom produkte, vytvorenom spoločnosťou. Ekonomická stránka vecí je spojená s otázkou: čím je finančný systém na základe imaginárnych peňazí pohodlnejší v porovnaní s obhom zlatých a ostatných „reálnych“ peňazí v minulosti, ktoré boli základom v jeho podstate výmennom (ale aj menovom)* obchodovaní.

V spoločnosti, kde sú sociálne skupiny, pozostávajúce z tých, ktorí vládnu inými ľuďmi ako nástrojmi realizácie svojich cieľov alebo sa snažia o takýto typ vlády, peniaze nezabezpečujú len tovarovú výmenu, spájajú do jediného mnohoozvetvového výrobné-spotrebiteľského systému

¹ Na slovo «učiť sa» všetci, ironizujúci túto leninskú smernicu, arogantne zabúdajú, *nehanebne pripisujúc* V.I. Leninovi ich vlastnú hlúposť. V.I. Lenin mal dosť vlastných chýb, a nie je potrebné mu pripisovať chyby jeho povrchných (nad neho sa povyšujúcich)* čitateľov.

množstvo samostatných firiem a jednoosobových výrobcov a obchodníkov. **Peniaze sú aj prostriedkom realizácie vlády jednych nad druhými, čo sa vždy počas histórie odrážalo v snahe hromadiť ich s cieľom zväčšiť svoju moc ako vládcu nad inými, alebo sa vyrvať z takéhoto finančného nevoľníctva.** Primerane tejto vlastnosti psychiky jedincov pri obehú zlata v spoločnosti, kde jedni reálne vládnu nad druhými alebo sa o takúto vládu snažia — o to viac, ak rast cien v nej je vybičovaný úžerníctvom — je chronický nedostatok platobných prostriedkov na zabezpečenie spájania množstva samostatných firiem do jednotného hospodárskeho systému a rozvoja výroby v ňom.

Výroba reálnej produkcie a služieb v tomto prípade je udržiavaná ich skutočnými výrobcami na minimálnej úrovni. To vedie k zostreniu sociálneho napätia, pretože považujúci sa za „elitu“, nevediac pozdvihnúť *spektrum spoločenskej výroby*, si predsa neželajú znížiť svoju spotrebiteľskú aktivitu, reálne mnohokrát prevyšujúcu ich biologicky podmienené potreby, a pokračujú v zdieraní skutočných výrobcov produkcie, zbavujúc ich rodiny občas životne nevyhnutného iba kvôli tomu, aby ešte niekoho predstihli v rozkoši a chlípnej spotrebe. A toto všetko vytvára diskomfortné podmienky pre reálnych vládcov tejto spoločnosti — pre tých, ktorí vládnu a sa považujú za „elitu“ a závisia na „elitárnom“ vládnutí prostému národu; pre tých, ktorí reálne uskutočňujú nadštátnu konceptuálnu moc¹.

Vo výsledku sa spoločnosť ako celok v takýchto podmienkach ocitá pred výberom: buď zničiť systém útlaku jednych druhými a pokračovať žiť v „zlatom“ (v zmysle základu financií) veku výmenného obchodovania reálnych produktov, alebo vybudovať iný finančný systém, v ktorom náruživosť finančného hromadenia jednych pánov systému môžu ľahko neutralizovať, aby neprekážala výrobnej činnosti väčšiny práceschopného obyvateľstva, a tým samým zčasti znížiť vnútrospoločenské napätie.

Historicky reálne táto alternatíva vyvstala pred európskou spoločnosťou na pozadí konfliktu dvoch druhov otrokárov: *regionálnej* agrárnej aristokracie a úžerníckej finančnej NADREGIONÁLNEJ aristokracie, čo našlo svoje výrazné a *plné* umelecké vyjadrenie v „Skúpom rytierovi“ A.S. Puškina.

Agrárna aristokracia — klany vtedajšej „politickéj elity“, držiace vo svojich rukách štátnu moc po generácie — sa nedokázala vzdať svojich otrokárskejších snáh a postaviť sa do čela spoločenského konania, nasmerovaného proti úžerníckemu otrokárstvu finančnej nadregionálnej aristokracie – nadregionálov (globalistov)*. No nadregionáli-úžerníci dokázali prefinancovať potlačenie svojich konkurentov v otrokárstve – agrárnu regionálnu aristokraciu – počas buržoázných „demokratických“ revolúcií.

Získajúc moc nad štátnym aparátom skrze nimi financovaných² prominentov, úžernícke klany počas historicky nie dlhotrvajúceho obdobia zabezpečili seba i svoju moc pred nezdravou vášňou k finančnému hromadeniu jak niektorých po generácie stabilných sociálnych skupín, tak aj jednotlivých osôb. Tá vašeň ako predtým panovala v spoločnosti a prekážala rozvoju reálnej výrobnej činnosti tak isto, ako aj v časoch štátnej moci agrárnej aristokracie, ktorej mamonárstvo a otrokárske snahy bránili spoločenskému zjednoteniu práce.

Stanúc sa držiteľmi úžerníckeho dlhového škrtidla, finanční nadregionáli uznali za rovnoprávne so zlatom a striebrom ako platobných prostriedkov vo výmennom obchodovaní rôznorodé dlžobné úpisy. Tieto dlžobné úpisy vo svojom historickom rozvoji získali podobu papierových kreditných peňazí³, stavších sa prvým imaginárnym produktom vo svete reálnych zlatých a strieborných financií tohto obdobia.

¹ Konceptuálna moc — termín, ktorý je možné chápať dvojako: po prvé — je to moc tých, ktorí dávajú spoločnosti koncepciu riadenia ich činnosti; po druhé — je to moc nad spoločnosťou samotnej koncepcie riadenia.

² Nemá význam: priamo alebo nepriamo (vrátane skrze honoráre).

³ Všetko sa začalo tým, že súkromné banky začali vydávať ako platobné prostriedky „banknoty“ (po slovensky — bankové cedulky) v objeme v banke registrovaných zmeniek — dlhových úpisov. Potom sa k bankám pripojila štátnosť, načavšia vydávať ako platobné prostriedky štátovky (pokladničné poukážky) — asignácie (od prisvojiť hodnotu, stotožniť), na ktorých bolo uvádzané, že sú zabezpečené „majetkom štátu“ (staršie generácie si tento zápis pamätajú ešte z legendárnych čs. zelených stokorunáčok — „Bankovka je krytá zlatom a inými aktívami...“). Momentálne platné bankovky nie sú zabezpečené ničím a nikto za ne neručí. Je to len v podstate proti falšovaniu rôznymi ochrannými prvkami opatrený kus papiera, ktorý je nanútený obyvateľstvu štátnom mocou tým, že žiadny iný „hajzlák“ daňový úrad neakceptuje.)*

Takto ako platobné prostriedky začali vystupovať „cenné“ papiere štátnej i súkromno-bankovej emisie. Rozdiel medzi nimi bol časom zabudnutý väčšinou obyvateľstva, hoc zo začiatku bol dôležitý, pretože za bankroty bánk, emitujúcich bankovky štát nezodpovedal, a za štátne pokladničné poukážky nezodpovedali súkromné banky.

6.7. Кредитно-финансовая система и рынки

Aby dav obyvateľov nebol znervózňovaný a popudzovaný zmenou rôznorodých „reálností na imaginárne cennosti“¹ pri nimi uskutočňovanej kúpe-predaji s použitím kreditných papierových peňazí, bol nadregionálnou úžerníckou korporáciou, uzurpovavšou si bankovníctvo (vo svojej podstate účtovníctvo makroekonomickej úrovne), a jej podriadenými štátni podporovaný systém priamej i spätnej výmeny imaginárneho peňažného tovaru (čísel na účtoch a na rôznorodých bankovkách) na reálne zlato a striebro pevným kurzom.

Aj keď pritom iba určitú časť z celkovej nominálnej platobnej schopnosti spoločnosti $S+K$ predstavovali reálne zlato a striebro, tak pri stabilnom fungovaní tohoto systému priamej i spätnej výmeny žiadny navonok viditeľný *funkčný* rozdiel medzi «reálnymi» a «imaginárnymi» financiami vidno nebolo.

No ak v obehu nachádzajúcu sa hotovosť S si zároveň predstavíme v podobe sumy:

$$S = V + \text{“Au”},$$

kde V je *imaginárna* (virtuálna) časť v peňažnom obehú a „Au“ je reálne zlatá, a prejdeme k analýze kúpyschopnosti, tak odlišnosť systému výmenného obchodovania na základe zlata, ktorého emisia je ohraničená prírodnými faktormi (jeho skutočné zásoby a ťažobné možnosti)*, od systému obchodovania na základe imaginárnych peňazí je výrazne ohromujúca. Merná kúpyschopnosť zlatej časti je proporcionálna v bezrozmernom $S+K$ systéme nasledujúcemu vzťahu:

$$\text{“Au”}/(V + \text{“Au”} + K).$$

Pretože objem prípustného kreditovania, nenarušajúceho možnosti bankového systému v operáciách s vkladateľmi, želajúcimi si utrátiť svoje úspory, predstavuje určitý podiel z S , a zlato v systéme obieha za rovnakých podmienok ako imaginárne peniaze, tak uvedený výraz pre kúpyschopnosť zlatej časti je možné zapísať aj v takejto forme:

$$\text{“Au”}/(V + \text{“Au”} + \alpha V) = \text{“Au”}/(\text{“Au”} + (1 + \alpha)V).$$

Pretože, na rozdiel od zlata, objem imaginárnych financií všetkého druhu nie je ničím ohraničený okrem svojvôle majiteľov systému imaginárnych peňazí, tak získaný výraz v podstate hovorí o možnosti riadenia kúpyschopnosti zlatej časti vo finančnom obehú v podmienkach fungovania zlatého štandardu.

Vec je v tom, že merná² kúpyschopnosť každej nominálnej peňažnej sumy v bezrozmernom systéme je vo všeobecnej podobe definovaná (s presnosťou do koeficienta) vzťahom $\Pi_i/(S+K)$, ktorého špecifickým prípadom je vyššie uvedený vzťah pre kúpyschopnosť zlatej časti. Ako je viditeľné zo štruktúry tohto vzťahu, ak niekto nahromadil zlato ako poklad v objeme β „Au“, tak jednoduchým narastaním imaginárnej časti V , kúpyschopnosť zlatého pokladu je možné v prípade potreby ľahko znehodnotiť³; a tým samotným aj odstrániť konkurentov, siahajúcich po moci, i ponechať v nevoľníckom položení tých, ktorí sa snažia dosiahnuť finálnu slobodu.

To bolo nemožné spraviť natoľko nezávisle pri výlučne zlatom obehú (bolo potrebné poklad nájsť a zhabať ho, čo historicky reálne bolo možné len v podobe občianskej vojny); okrem toho, koncentrácia reálneho zlata u bankárov a jeho zlá prepravná schopnosť vo veľkých množstvách robila bankárov v obdobiach sociálnych otrasov ľahko zasiahnutelným terčom⁴. V systéme s imaginárnymi financiami-číslami každý bankár-úžerník je sám sebe systém tvoriacim faktorom, schopným nechať na ukradnutie v prípade nebezpečia pre seba účty a bankovky na jednom mieste a rozvinúť výrobu imaginárneho finančného produktu na druhom mieste za podpory celej ostatnej

¹ Toto bolo v „medenom povstaní“ v Rusku, kedy zlatý kurz medených peňazí bol vyhlasovaný iba pri realizácii štátnych výplat, no neuznával sa pri platbách do štátnej pokladnice, ktoré boli vyžadované v zlate. V tomto sa prejavila hlúposť moskovského panovníka.

² To jest, určitý podiel súhrnej kúpyschopnosti spoločnosti, nominálne rovnej $S+K$.

³ Prítom takisto klesala aj kúpyschopnosť virtuálnej peňažnej jednotky, no majitelia systému sa odlišovali od prostých obyvateľov tým, že pre svoje potreby mohli pripísať na svoje účty nevyhnutné nominálne sumy, zabezpečujúce im potrebnú kúpyschopnosť pri ľubovoľnom prejskurante-cenníku. Základom tejto možnosti bolo ich uzákonené právo emitovať do obehú virtuálne peniaze a úrokovanie.

⁴ V časoch Vladimíra Monomacha sa o tom presvedčili mnohí úžerníci, uchvátiť si finančnú moc v Kyjeve, no padnúť si za obeť pohrome a vyvlastneniu vyvlastňovačov, proti ich moci vzbúrivšiemu sa národu.

korporácie nadregionálnych finančníkov. Zmocnenie sa imaginárneho finančného produktu jednotlivcami jak v občiansky pokojných časoch, tak aj počas vzbúr nebezpečenstvo pre systém nepredstavuje, pretože uvedením do obehu nových imaginárnych financií, periodickou zmenou bankoviek a pod., hocikým sa zmocnené imaginárne financie-čísla na rôznorodých nosičoch samé o sebe stratia kúpyschopnosť¹ a budú zahodené ich držiteľmi, ak nedokážu dokázať zákonnosť pôvodu svojich imaginárnych „pokladov“ pri výmene starých peňazí za nové, realizovanou celkovo systémom.

Kto toto nechápal a chcel nahromadiť viac bohatstva, hromadil poklady ako predtým, ale ničím neohraničená, okrem vôle finančných otrokárov, emisia imaginárnych peňazí (narastanie časti V), podporovala hospodársku činnosť spoločnosti. Ale keď rast nominálnych cien, povzbudzovaný úrokovým úžerníctvom, si vyžadoval predávať rôznorodé poklady a utrácať nahromadené, zlatá časť v peňažnej forme sa vracala do obehu, a tá, ktorá prešla do šperkárskych výrobkov – menila majiteľov v menovom alebo obyčajnom obchodovaní.

Samotní pohlavári systému imaginárnych financií nič nestrácali, zachovávajúc si moc i nad svetom imaginárnych nominálov, i nad tovarovou výmenou reálnych vecí a služieb.

V podstate od momentu uznania spoločnosťou za platobné prostriedky papierových peňazí — nosičov imaginárnych nominálnych čísel — sa zlato stalo nepotrebným ako *základ finančného systému, zabezpečujúceho spojenia množstva samostatných firiem do jednotného výrobnospotrebitel'ského systému*. Avšak vyvstala pritom otázka o riadení kúpyschopnosti medzi obyvateľstvom a na špecializovaných trhoch pri progresívnom raste objemu nominálnej platobnej schopnosti *S+K* spoločnosti ako celku.

Takým obrazom, po objasnení úlohy úrokovania-úžerníctva a bánk v minulom i súčasnom svete, je očividné, že kreditný (úverový) trh je jediným zo špecializovaných trhov spoločnosti, ktorý má *podľa princípov zostrojenia finančného systému s úrokovým percentom* vždy kladné saldo pri výmene s druhými špecializovanými trhami. Práve z tohto dôvodu nemajú pravdu tí, ktorí tvrdia, že príjem z úrokov je toho istého druhu ako aj zisky predajcov z obchodovania s reálnymi produktami a službami: *otázka je iba o tom, kto z nich sa naozaj mylí, a kto zámerne klame*. Vďaka vyložene kladnému saldu kreditno-úverového trhu predajcovia peňazí sú schopní zadusiť každý iný trh jak celkovo, tak aj „dostať“ osobne každého z fyzických a právnických osôb, fungujúcich na týchto trhoch. To posledné znamená:

- **po prvé**, že burzová bublina trhu „cenných“ papierov a ostatných imaginárnych produktov *vymyslenej hodnoty a rôznorodých cenností* existuje a nafukuje sa s ich súhlasným povolením.
- **po druhé**, že burzová bublina trhu imaginárnych produktov a cenností má konkrétne funkcie v systéme riadenia prostredníctvom financií výroby a prerozdelenia reálnych produktov a služieb².

No hovoriť konkrétne o vplyve bubliny trhu „cenných“ papierov, valút a ostatných cenností na iné sféry činnosti je možné až po všetkom skôr povedanom, následkom čoho boli odhalené odlišnosti trhov imaginárnych produktov *vymyslenej hodnoty* od trhov reálnych produktov sféry výroby a spotreby. Teraz sa pozrieme na imaginárne cennosti.

Pohlavári západnej civilizácie predstavujú prostému obyvateľovi trhy rôznych „cenných“ papierov ako jeden z prostriedkov zachovania s NAVÝŠENÍM jeho *nominálnych úspor*. Avšak otázka o tom, akú *reálnu kúpyschopnosť* budú mať usporené a navýšené nominály, sa pritom mlčky obchádza. Základným tovarom trhov „cenných“ papierov sú rôznorodé akcie firiem. No proces tvorby cien na trhu akcií sa svojou podstatou znateľne odlišuje od tvorby cien antikvariátu, umeleckých výrobkov, zlata a iných drahocenností, nehnuteľnosti a všetkého ostatného, čo slúži v spoločnosti na uloženie voľných financií a úspor s cieľom zachovania a zvýšenia svojej kúpyschopnosti.

Hlavná osobitosť tohto je podmienená tým, že, na rozdiel od zlata a ostatného, vymenovaného ako „akumulátorov“ nahromadeného, množstvo akcií, ktoré sa môžu objaviť na trhu „cenných“ papierov nie je objektívne ničím obmedzené okrem zámerov ich emitenta; výrobné náklady na výrobu akcií sú smiešne nízke v porovnaní s ich možnou cenou, čo ich takisto odlišuje od zlata a ostatných

¹ V lepšom prípade ich určitý, vo vzťahu k objemu emisie nepodstatný podiel si uchováva svoju hodnotu pre numizmatikov, podobne ako peniaze Ruského impéria, keranky, ríšske marky a pod.

² I to, i iné sa vzťahuje aj na burzové operácie s reálnymi produktami (komoditná burza)* výrobnéj činnosti spoločnosti.

6.7. Кредитно-финансовая система и рынки

„akumulátorov“ nahromadeného. Plus samotné akcie, na rozdiel od ostatných „akumulátorov“, nie sú schopné uspokojiť žiadne iné potreby ľudí, okrem potreby hromadiť.

Akciovanie — to je, na prvý povrchný pohľad, alternatívny, v porovnaní s kreditom, prostriedok pritiahnutia voľných finančných zdrojov spoločnosti do nejakého súkromného diela, pretože, aby dielo bolo začaté alebo rozšírené, je nevyhnutné priniesť finančné zdroje v objeme, prevyšujúcom určitú minimálnu prahovú úroveň, vlastnú každému odvetviu mnohodvetvového výrobnospotrebitel'ského systému v každom historickom období. Na prekonanie tohto odvetvového prahu minima kapitálu na Západe a v Rusku je možné zobrať úver, ktorého objem bude potrebné vrátiť spolu s nabehnúvšimi úrokovými percentami počas určitého obdobia. Ak nominálne príjmy, získavané z takýmto spôsobom začatého podnikania, za dobu vrátenia úveru nedovolili vytvoriť objem vlastných obrátových prostriedkov, umožňujúci pokračovať v diele alebo ho rozšíriť po vrátení úveru a úrokov zaň, tak zostáva, buď dielo ukončiť, alebo sa utiekať k novým kreditom. To znamená, že v podstate dôjde k tomu, že nebudeme vlastníkami diela, ale nájomnými správcami diela, ktoré fakticky bude patriť kreditorovi.

Ako bolo skôr ukázané, takáto perspektíva je definovaná nie podnikateľským fortieľom podnikateľa, nie podstatou samotného diela a jeho spoločenskou užitočnosťou alebo škodlivosťou, ale úverovou politikou, realizovanou v každom regióne planéty (štáte) transregionálnou korporáciou veľmi málopočetných klanov nadnárodných úžerníkov. Hoci spotrebiteľovi je vo väčšine prípadov úplne jedno, v koho vlastníctve sa nachádza podnik, vyrábajúci preňho potrebnú reálnu produkciu, a nie je jeho vec, ako vznikol jeho štartovací kapitál, tak perspektíva stať sa nájomným správcom pre mnohých podnikateľov počas histórie bola vždy a je aj teraz psychologicky neprijateľná. Konkrétne takéto neprijatie dlhovej závislosti vytvára druhý spôsob vytvorenia štartovacieho kapitálu — prekonanie kolektívnym úsilím prahovej hodnoty objemu finančných zdrojov, potrebných na začiatok i rozšírenie diela; v ruskojazyčnom prostredí sa to nazýva *vyskladať sa na dielo*. Tým, ktorí pritom vkladajú svoje finančné prostriedky do diela, nestanú sa jeho faktickým spolupracovníkom, sľubujú podiel z budúcich príjmov, ktoré má dielo priniesť.

Akcie sa objavili ako právna forma vytvorenia a rozšírenia diela spoločnou pokladňou, a takisto ako spôsob prerozdelenia zisku, ktorý očakávajú získať následne od tohto diela. Vlastníkmi diela sú pritom formálne všetci akcionári bez výnimky, hoci pri *akciovom hlasovaní* pri prijímaní riadiacich riešení sa vyjasňuje, že reálnym vlastníkom je iba málopočetná skupina, majúca balík akcií, umožňujúci zablokovať alebo prijať riešenie, a všetci ostatní akcionári sú pri tomto akte prítomní ako diváci, v podstate stratiac schopnosť vlastníka vplývať na osud svojho majetku.

No aj táto výnimočná situácia je medzi akcionármi skupiny majiteľov kontrolného balíka iluzórna, ak v kreditno-finančnom systéme existuje úrok.

V princípe, akciová spoločnosť môže pokračovať v diele, nedostanúc sa do dlhovej závislosti od úžerníkov z úverového trhu, aj keď úvery môžu byť aj jemu potrebné, no nie ako zdroj základných finančných zdrojov (pôžičkový kapitál), ale ako epizodický prostriedok prekonania rôznorodých špičkových (v zmysle naraz sa nakopivších) potrieb na finančné zdroje.

No netreba zabúdať na to, že samotná potreba doplniť prostriedky nejakého podniku na účet vydania novej série akcií mohla byť reálne vyvolaná predchádzajúcim kreditno-úžerníckym prečerpaním platobnej schopnosti zo sféry výroby do bankovej korporácie. Historicky reálne je to v biblickej civilizácii tak, a z tohto dôvodu určitý podiel zámerne nesplateľného dlhu, vytváraného úžerníctvom, pripadá na akcie a určitý podiel akcií rôznych podnikov vždy štatisticky predurčene predstavuje *dlhové úpisy (záväzky) na doručiteľa*, na emisiu ktorých transregionálna korporácia úžerníkov na výmenu vracia do výrobnospotrebitel'ského obehu spoločnosti (v oficiálne peňažnej forme) určitý diel predtým úžerníctvom odobranej platbyschopnosti.

Takéto vrátenie nominálnej platbyschopnosti do obehu prebieha vo forme transakcie kúpy-predaja akcií, pritom kupcovia akcií, ak sú to nie samotné banky, vystupujú v podstate ako nastrčené osoby, ktoré odniesli na svoj účet určitý podiel zámerne nesplateľného dlhu spoločnosti úžerníckej korporácii. Takým spôsobom v systéme s úrokom emisia novej série akcií veľmi často skrýva pred väčšinou fakt nevyhláseného bankrotu určitého množstva firiem a štatistickú predurčenosť budúceho prerozdelenia vlastníckych práv napriek zámerom a želaniam *prevládajúcej väčšiny obyvateľov, ktorí*

*zostanú poškodenými divákmi pri ďalšom otrase alebo krachu fondových a finančných trhov, nezávisle na tom, či akcionármi sú alebo nie sú*¹.

Po takomto akte *lúpeže podľa uzákonenej procedúrnej osnovy* sotva je možné sa utešiť podľa receptu, čerpaného z článku jedného beda!-, „analytika“:

«... pravidlá hry na finančných trhoch — to je niečo neotrasiteľné, je to fundament sveta, preto aj keď vás odrali do nitky, tak sa utešte tým, že ste v sebe našli mužnosť dodržať pravidlá hry» („Expert“, № 42, 1997, Valerij Fadejev. „To nie je ako capa zarezat'. Rusko sa stalo súčasťou svetovej ekonomiky Teraz nás môžu obabrať“)².

Mnohí majitelia akcií³, poškodení pri takýchto finančných katastrofách, sa v tomto prípade presvedčia, že v skutočnosti vôbec nie sú vlastníkami podnikov, ale nastrčenými osobami, medzi ktoré transregionálna korporácia úžerníkov prechodne umiestnila zámerne nesplateľný dlh.

Vymôcť tento dlh oni nedokážu kvôli tomu, že jeho výška rastie rýchlejšie, než nominálne príjmy spoločnosti. Čo je možné vymôcť zo zbankrotovanej firmy, bude z nej vymožené, predovšetkým, korporáciou úžerníkov, konkrétne preto, lebo zákonodárstvo väčšiny krajín je zostrojené tak, že v prípade bankrotu firmy a rozpredajú jej majetku na pokrytie dlhov sa ako prvé uspokojujú pohľadávky kreditorov, t.j. veľkou časťou sú to pohľadávky bankovej korporácie, ktorá svojim úžerníctvom priviedla firmu na mizinu. Čo zostane po úžerníkoch-kreditoroch — podľa zostatkového princípu — pôjde na likvidáciu zadĺženosti voči vkladateľom-akcionárom; spomedzi ktorých majú prednosť majitelia rôznych privilegovaných akcií; a len to, čo zostane po nich, bude prerozdelené medzi radových akcionárov, „vloživších sa“ do diela, vopred odsúdeného na bankrot systémovým bankovým úžerníctvom.

To jest, v kreditno-finančnom systéme s pôžičkovým úrokom akciovanie v jeho reálnych formách je na nákladný život postavená «hra na škrupinky», v ktorej vždy vyhrávajú majitelia systému a určité množstvo „malých rybičiek“, ktorým dovoľia sa potešiť kvôli tomu, aby pritiahli masu, ktorú majitelia hry zderú „dohola“.

Aj keď celkovo je to tak, predsa len, je možné, nechajúc bokom celosystémové faktory a procesy, pozerat' na vydanie akcií z pohľadu riaditeľa nejakej výrobnjej firmy. Pri takom umelo zúženom pohľade vydanie novej série akcií a ich predaj je prostriedkom ako zvýšiť objem funkčne podmienených výdavkov v procese výroby; tým samým zvýšiť objemy výroby alebo zmeniť jej charakter a kvalitu, čo má následne zvýšiť aj nominálne príjmy podniku (ako sa zvyčajne predpokladá) v objeme, prevyšujúcom vklady príjmov z predaja akcií do diela.

Výkup podnikom predtým ním vydaných akcií v súlade s tým je znížením jeho finančných kapacít, čo môže mu neumožniť naplniť už rozvinuté výrobné kapacity. Ak je to systematický výkup skôr vydaných akcií, tak vo väčšine prípadov je ekvivalentný likvidácii podniku, pretože podnik pri výkupe vlastných akcií znižuje svoj výrobný finančný obrat⁴, čo vedie ku kráteniu funkčne podmienených výdavkov a ku zníženiu objemu činnosti v jej naturálnom vyjadrení.

To znamená, že v prevládajúcej väčšine prípadov po predaji akcií ich emitenta (toho, kto ich vydal) bezprostredne nezaujímajú ich držba: jemu postačuje vlastniť určitý kontrolný balík, aby nestratil moc na riadnom zhromaždení akcionárov.

No potom, ako sa akcie rozišli medzi «vloživších sa do diela», ak toto dielo zabezpečí prírastok príjmov a zisku, tak časť zisku sa prevedie majiteľom akcií. Na držbe akcií, ako prostriedku získania príjmov, sú takýmto spôsobom zainteresovní ich kupcovia — následní držiteľia, a nie riaditelia podnikov, vydavších akcie.

Primerane takému vzťahu k akciám sa trh cenných papierov rozkladá na dva:

- primárny, na ktorom ako predajcovia vystupujú emitenti akcií, t.j. podniky, ktoré ich vydali s cieľom navýšiť svoje finančné kapacity.
- sekundárny, na ktorom ako predajcovia vystupujú majitelia akcií, ktorí nie sú ich emitentami.

¹ Inými slovami, ak by neexistovali emisie akcií, tak nesplateľné dlhy sféry výroby a celej spoločnosti by sa odkryli oveľa skôr. Preto trh „cenných“ papierov je jedným z prostriedkov riadenia dĺžky časového intervalu, ku koncu ktorého v systéme nahromadiť sa dlhové záväzky úplne paralyzujú výrobu a obchod.

² Ako vznikli konkrétne tieto „pravidlá hry“ pozri prácu VP SSSR „Voda mŕtva“, Sinajský pochod“, K Božej džžave...“

³ Z ktorých väčšina aj tak nič nepochopí.

⁴ Skúpenie vlastných akcií má zmysel iba ako prostriedok podpory alebo znervózňovania ceny na svoje akcie, aby bolo možné predat' svoje nové akcie vo väčšom objeme, než boli uskutočnené nákupy skôr predaných. (Skupovanie vlastných akcií má zmysel aj vtedy, ak majitelia podniku očakávajú obdobie vysokých príjmov a ziskov a cena akcií ich podniku na trhu je taká, že ich spätný odkup vzhľadom na očakávané zisky a následnú výplatu dividend je pre podnik rentabilný)*.

6.7. Кредитно-финансовая система и рынки

Ak túto všeobecne v súčasnej finančno-ekonomickej vede¹ prijatú terminológiu porovnáme s obr. 10, tak to, čo je prijaté nazývať «primárnym trhom cenných papierov» na jednej strane, zodpovedá výdavkovej časti výmenného obratu špecializovaného trhu „cenných“ papierov a ostatných imaginárnych produktov vymyslenej hodnoty (blok 14 na obr. 4) a, na druhej strane, zodpovedá príjmovej časti výmenného obratu trhov, na ktorých fungujú emitenti akcií (podniky sféry výroby reálnych produktov a služieb: ostatné komponenty bloku 18 TVS i mnohé podniky bloku 19 TOS na obr. 4). Výnimku tvorí určité, pomerne nevelké množstvo akcionárskych firiem, zaoberajúcich sa operáciami s „cennými“ papierami, ktoré charakterom svojej činnosti patria priamo do bloku 14 na obr. 4 ako kupcovia a predajcovia.

V podstate proces investícií (t.j. vloženie voľných nominálnych finančných zdrojov do výroby reálnej produkcie) prebieha ako predaj akcií ich emitentov na primárnom trhu cenných papierov.

To, čo je zaužívané nazývať «sekundárnym trhom cenných papierov», je vnútorným obratom špecializovaného trhu „cenných“ papierov a ostatných imaginárnych cenností.

Aj keď majiteľov akcií, kúpivších ich na sekundárnom trhu cenných papierov, je aj zaužívané nazývať «investormi», tak vo výsledku ich kúpy akcií nie je ani jeden cent vložený do reálneho výrobného diela. Jedinou výnimkou je varianta, ak akcie sú kúpené aspirantami na dividendy a podielovú účasť na majetku u predstaviteľa emitenta, ktorému emitent, tak či onak dal právo provízneho predaja ním vydávaných akcií. Všetko ostatné (okrem predaja emitentom akcií skrze komisionára (sprostredkovateľa)) vo vnútornom obrate trhu „cenných“ papierov je parazitická špekulácia, t.j. získavanie nominálneho peňažného zisku z kolísania cien akcií, jak samovoľných, tak aj zámerne vyvolaných burzovou „hrou“.

Vlastne «burzová bublina», ktorá pritiahla pozornosť mnohých počas krízy v roku 1997 (vrátane aj ako prostriedku realizácie moci nad svetom²), aj je vnútorným špekulatívno-parazitickým obratom trhu „cenných“ papierov a ostatných imaginárnych produktov vymyslenej hodnoty.

V súlade s tým aj cenotvorba akcií prebieha rôznym spôsobom na primárnom i na sekundárnom trhu „cenných“ papierov. Zo začiatku cena akcií je v mnohom určovaná presvedčivosťou reklamnej kampane, vykonávanej emitentom pri umiestňovaní svojich akcií³, v dôsledku čoho vzniká dostatočný pre začatie alebo rozšírenie diela platbyschopný dopyt na ne.

Cenotvorba na druhotnom — špekulatívno-parazitickom trhu „cenných“ papierov prebieha iným spôsobom. Je to spojené s tým, že pri kúpe akcií jedných zaujímajú, predovšetkým — očakávané dividendy, a druhých — reálne podielové práva vlastníctva na konkrétne objekty v sfére výroby nezávisle na dividendách. Tieto dve skupiny nákupcov akcií na sekundárnom trhu „cenných“ papierov sú v podstate nepriateľmi, aj keď väčšina milovníkov dividend sa nezamýšľa nad takýmito drobnosťami vo fungovaní sekundárneho trhu „cenných“ papierov. Príčina takéhoto nevyhláseného

¹ Ešte v 1818, v roku narodenia K. Marxa, Nikolaj Ivanovič Turgenev, ruský ekonóm a externý dekabrista (14. decembra 1825 bol za hranicou, v neprítomnosti odsúdený na doživotné nútené práce, vrátiť sa do Ruska mu bolo dovolené v roku 1857) povedal proste a jasne:

«Zapamätajte si raz a navždy, že v oblasti financií sú odhalenia nemožné».

Skutočne, štyri operácie aritmetiky a analógia všeobecných fyzikálnych zákonov zachovania finančnej matérie v účtovných operáciách. Vyfantazírovať je možné mnohé, ale odhaliť — iba jedno: všetky ekonomické teórie sa delia na dve triedy v závislosti od toho, na akú z dvoch otázok každá z nich odpovedá:

* Ako si má súkromný podnikateľ namazať vrecká pomerne čestnými a zákonným spôsobom?

* Ako organizovať výrobu a prerozdelenie v spoločnosti tak, aby v nej nebolo hladných, bezdomovcov, zbavených správnej výchovy a inak znevýhodnených kvôli príčinám, od nich osobne nezávisiacich, zrodených spoločnosťou?

² «Dvesto miliárd dolárov — gigantickú sumu — dokázala vynaložiť Čína v boji za záchranu stability hongkongských finančných trhov. Deväťsto miliárd dolárov dokázali vynaložiť proti Hongkongu špekulatívne fondy! (V druhej kapitole ich počet je nazvaný «pol tucta»: — aut.) „Bublina“ sa ukazuje tak mocnou silou, že je schopná rozhodným spôsobom vplývať na bázové ekonomické procesy, na základe ktorých sa ona aj vlastne nafúkla. To znamená, že ten, kto ovláda „bublinu“ ovláda aj reálnu ekonomiku» (V. Fadejev „To nie je ako capa zarezáť. Rusko sa stalo súčasťou svetovej ekonomiky. Teraz nás môžu obabrať.“, „Expert“, № 42, 1997).

Posledná fráza, zvýraznená kurzívou, by bola presnou v takomto znení: *Tí, ktorí riadia „bublinu“, riadia aj reálnu ekonomiku; a, okrem toho, oni ovládajú ako živý majetok aj všetkých tých, ktorí neradia „bublinu“.*

³ Jeden z najvýstižnejších takýchto príkladov je spojený so skazou „Titaniku“ v roku 1912. Predchádzala emisii akcií korporácie „Marconi“, zaoberajúcej sa výrobou a prevádzkovaním rádioaparatury. Podľa názoru expertov, ak by signál o nešťastí, odoslaný rádiom z „Titaniku“, nebol prijatý, tak by nebolo žiadnych zachránených, pretože ľudia v člnoch by jednoducho zamrzli skôr, než by ich náhodou v oceáne našli. Bez rádia mal „Titanik“ šancu jednoducho zmiznúť bez zvesti v mori, čo je síce aj nenáležité k tak veľkému parníku (260 m dlhý, skoro 60 tisíc ton výtlačku), no úplne možné (sú známe jednotlivé prípady zmiznutia bez stôp súčasných supertankerov, prevyšujúcich „Titanik“ svojimi rozmermi).

No táto katastrofa, odhaliac úlohu rádiospojenia na mori, umožnila Marconi predať akcie oveľa drahšie, než by to bolo možné, keby bola plavba „Titaniku“ radovou úspešnou plavbou.

nepriateľstva spočíva v tom, že ak dividendy nie sú, tak mnohí aspiranti na dividendy začínajú predávať akcie za ceny oveľa nižšie, než tie, za ktoré ich oni získali, čo odkrýva možnosť skúpenia za babku podielových vlastníckych práv, pripadajúcich na každú z akcií, predávaných v takýchto situáciách.¹

A hoc sú výrobné náklady akcií smiešne malé, na rozdiel od výrobných nákladov výroby, ležiacich v základe ceny reálnych produktov a služieb, tak aj na sekundárnom trhu „cenných“ papierov sa darí odhaliť jeden z fundamentov cenotvorby rôznorodých akcií — svojho rodu začiatok systému odčítania ich cien. On, avšak, sa dotýka cenotvorby, keď vo forme akcií sa predávajú a kupujú dividendy, a nie podielové vlastnícke práva², takisto spojené s akciami³.

Medzi rôznymi akciovými spoločnosťami existujú akciové spoločnosti uzatvoreného typu, ktorých akcie nepodliehajú voľnému predaju a priekupníctvu, ale otázka o zmene zostavy účastníkov uzavretej akciovej spoločnosti sa zakaždým rieši zhromaždením jej akcionárov. Ak majiteľ akcií, želajúc si ich predať, nemôže nájsť pre ostatných akcionárov prijateľného kupca, tak vyvstane otázka o odkupe akcií samotnou akciovou spoločnosťou do bilancie spoločnosti (t.j. od bývalého akcionára odkúpené akcie prechádzajú do správy riaditeľstva a zahŕňajú sa do bilancie podniku v systéme jeho účtovnej evidencie). Pritom vzniká potreba ocenenia akcií, *na ktoré reálne chýba cena, pretože oni sa nepredávajú a nekótujú na burze fondov.*

Spôsobov ocenenia akcií uzavretých akciových spoločností na osnove kombinácie rôznych finančných parametrov podniku (bilančnej hodnoty, pripadajúcej na akciu konkrétneho nominálu a pod.) je niekoľko. No jeden z nich je najdôležitejší kvôli svojmu podstatu veci odhaľujúcemu charakteru.

Predpokladajme, že akcionár mal alternatívu: vložiť peniaze nie do akcií, ale do banky a dostávať príjem z vkladu v podobe percentuálnej sadzby, pripočítavanej k vkladu. Primerane tejto alternatíve je cena akcií určovaná vzťahom reálne akciovou spoločnosťou vyplácaných dividend k sadzbe úrokového percenta⁴, vyplácaného bankou ku vkladom:

$$\text{"Cena akcie"} = \frac{\text{"Reálne vyplácaná dividend"} \times 100 \%}{\text{"Bankový úrokový výnos vkladu za toisté obdobie"}}$$

Pri použití tohto vzorca sa v stanovách uzatvorenej akciovej spoločnosti konkrétne stanovuje, za aké roky sa počítajú dividendy, a so sadzbou akej banky podľa akého druhu vkladov sa oni porovnávajú. Tento vzorec je dobrý v tom význame, že pri nízkej rentabilite alebo stratovosti podniku nedovoľuje akcionárom vybrať svoj kapitál z diela pred oficiálnym vyhlásením bankrotu podniku, pretože v ňom nie je zahrnutý podiel bilančnej hodnoty podniku, pripadajúci na akciu konkrétneho nominálu. Uvedený vzorec oceňuje akcie uzavretej akciovej spoločnosti v závislosti od nominálnej finančnej výnosnosti jej činnosti, ktorá môže byť aj vyššia, aj nižšia, než výnosové sadzby bankových vkladov, v základe ktorých leží úžernícky príjem.

Aj keď toto porovnanie sa otvorene využíva na ocenenie akcií uzatvorených akciových spoločností, tak ono neleží v základoch kótovania na burze väčšiny voľne predávaných akcií, pretože väčšina ich vlastníkov aspiruje na dividendy, a nie na samotné podielové vlastnícke práva (tí, ktorí operujú na burze vo forme akcií s vlastníckymi právami, tvoria na burze menšinu, no veľmi zvláštnu a vlastnú menšinu). Od oficiálnej procedúry odkupu akcií do súvahy podniku uzatvorenou akciovou spoločnosťou sa burza odlišuje iba v tom, že na fondovej burze, kde funguje množstvo predajcov a kupcov akcií, každý z nich formuje pre seba tú výšku ceny, za ktorú je on ochotný predať alebo

¹ No existuje ešte tretia skupina, ktorú nezaujímajú ani dividendy, ani podielové práva, ale predovšetkým rýchly špekulatívny nominálny zisk: „lacno kúpiť – draho predať“. Práve táto tretia skupina čaká na takéto situácie, keď sa dá veľký balík akcií doslova skúpiť za babku. A neraz práve ona je aj v pozadí rôznych machinácií v rámci „pravidiel burzovej hry“, zámerne vyvolávajúcich umelo takéto situácie.

² Keď sa predávajú alebo kupujú vlastnícke práva, vyjadrené vo forme akcií, tak faktory cenotvorby ležia mimo finančnej sféry, a finančnou mierou sú len vyjadrené.

³ Treba chápať aj to, že v jednom z istom obchode kúpy-predaja akcií jedna strana môže vidieť ako tovar dividendy, a druhá — podielové vlastnícke práva. Toto vytvára neurčitosti, zvlášť bolestne sa prejavujúce v hromadnej štatistike finančných a fondových otrasov a katastrof.

⁴ Hoc toto aj nie je zaužívané tak nazývať, no vkladateľ do banky v podstate požičiava svoje peniaze banke na dlh za percentá, a preto je úžerníkom. Banka v kreditno-fiannčnom systéme s pôžičkovým úrokom kvôli tejto okolnosti je „družstvom“ úžerníkov.

6.7. Кредитно-финансовая система и рынки

kúpiť akcie, predpokladajúc tie či oné možnosti zvýšenia alebo poklesu výplat dividend na ne. Vo výsledku sa vyskladáva štatistika cien a objemov kúpy-predaja akcií vo vnútornom obrate trhu „cenných“ papierov, pri ktorom sa prerozdeľujú aj práva podielového vlastníctva spojené s akciami, nad čím sa väčšina nezamýšľa, ale pre menšinu je to skutočnou podstatou procesu burzového kótovania množstva akcií v rôznych regiónoch sveta.

Toto všetko odhaľuje sekundárny trh „cenných“ papierov aj ako obchod *s dlhovými záväzkami (rovno s vlastníckymi právami) na doručiteľa*, aj ako rôznorodosť úžerníctva, o to viac v tých prípadoch, kedy sumárne príjmy z dividend začínajú prevyšovať počiatkové vklady do akcií. Príjem dividendy sa od bankového úžerníctva odlišuje iba tým, že dividendy sú určitým podielom reálneho zisku, ktorého možnosť závisí od kreditnej politiky v regióne, realizovanej úžerníckou korporáciou; úrokové percento na pôžičku je podmienkou získania pôžičky (úveru, kreditu)*, zamedzujúc ohrozeniu zabratia z prostriedkov dlžníka konkrétnej nominálnej sumy nezávisle od nominálnej finančnej efektívnosti jeho činnosti.

Aj tak, nehľadiac na túto odlišnosť na úrovni mikroekonomiky akciovania od otvoreného úžerníctva, každý, kto aspiruje na dividendy v objeme, ziskovo presahujúcom jeho finančný vklad do diela, je úžerníkom¹. No aj aspiranti na dividendy sa delia na dve kategórie:

- jedni, kúpia nejaké akcie, spokojne dostávajú dividendy v objeme, určenom vedením akciovej spoločnosti-podniku, a občas dokonca sa im nepodarí zbaviť sa akcií, predajúc ich za prijateľnú cenu skôr, než firma-emitent zbankrotuje;
- druhí kupujú akcie na to, aby ich predali ďalej za vyššiu cenu a získali príjem nie formou dividend (hoci ich neodmietnú, ak termín výplaty pripadne na obdobie, pokiaľ sú akcie u nich), ale ako príjem, podmienený rozdielom cien pri nákupe a pri predaji²; alebo kúpili ziskovejšie akcie, prinášajúce vyššie dividendy, v rade prípadov mnohonásobne prevyšujúce garantovaný príjem z vkladov v bankách³.

Do druhej kategórie patria jednotlivci, obchodujúci na burze, a rôzne holdingové⁴ spoločnosti, ktoré skupujú akcie rôznych firiem v rôznych regiónoch planéty vo veľkých balíkoch, získavajú dividendy a prerozdeľujú ich súhrný objem medzi svojich vkladateľov; a, okrem toho, zaoberajú sa priekupníctvom „cenných“ papierov na základe svojich ohodnotení perspektív kótovania a získania dividend. Navonok k tejto kategórii patrí aj tá menšina, ktorá vo forme akcií operuje s podielovými vlastníckymi právami a ktorá *pritom sleduje ciele, ležiace mimo finančnej sféry, vo vzťahu ku ktorým financie, „cenné“ papiere a burzová špekulácia sú zbraňami štvrtej priority významnosti — iba prostriedkami a procedúrami realizácie nimi stanovených iných cieľov*.

O existencii týchto cieľov prevládajúca väčšina vkladateľov do akcií ani netuší alebo ich považuje za vyložené nerealizovateľné výplody chorého fantazirovania jednotlivých osôb.

No, majú monopolne vysokú platbyschopnosť na základe úžerníctva v systéme obehu nimi tvorených finančných nominálov, banky priamo i skrze nimi kontrolované fondy a holdingové spoločnosti skupujú na trhu „cenných“ papierov podielové vlastnícke práva a prerozdeľujú ich podľa svojho uváženia vo forme akcií podnikov takzvaného «reálneho sektora ekonomiky»⁵. Tento proces obiehania akcií a prerozdelenia práv podielového vlastníctva sprevádza vznik «strednej triedy» — skupiny obyvateľstva, v ktorej príjme je úžernícka zložka z vkladu voľných prostriedkov do bánk a cenných papierov značná, a ktorá nepomýšľa na svoju existenciu len výlučne na základe pracovných príjmov. Vďaka tomu je táto skupina obyvateľstva faktorom stabilizácie systému dlhového otroctva celej spoločnosti, vrátane otroctva ich samotných.

¹ Ako bolo skôr poznamenané, podstatou úžerníctva je poskytnutie tých či oných zdrojov na dočasné použitie inej osobe, očakávajúc ich vrátenie alebo vrátenie v nejakom náhradnom «ekvivalente» vo väčšom objeme (jednoducho: dlžník musí vrátiť viac, než mu bolo požičané)*.

² Alebo, realizujúc rôzne obchody kúpy-predaja na rôznych trhoch, sledujú ciele, ležiace za hranicami finančného sveta a priamo nepodmienené dividendami z akcií, čoho príkladom je G. Soros.

³ Pri udržateľnom fungovaní kreditno-finančného systému a burzy fondov, bankové vklady umožňujú získať garantovaný úžernícky príjem. Vklady do akcií sú riskom, výsledkom ktorého môže úžernícky príjem podstatne prevyšovať príjem z bankových vkladov, ak firma-emitent získava mimoriadne zisky zo svojej činnosti, no tento risk môže viesť aj k úplnej strate vkladov v prípade bankrotu firmy-emitenta. Bankroty bánk sú štatisticky zriedkavejší jav, než bankrot výrobných podnikov kvôli princípom zostrojenia kreditno-finančného systému s pôžičkovým úrokom.

⁴ Z anglického «to hold» — držať, pojať, mať, mať moc.

⁵ Samotný termín predpokladá, že okrem reálneho existuje ešte aj nereálny — sektor imaginárnej ekonomickej činnosti.

Toto je hlavná z príčin, prečo transregionálna korporácia úžerníckych klanov neudusila trhy „cenných“ papierov: bez nich a «strednej triedy» by bolo odstránenie napätia vo vzťahoch medzi „elitou“ finančných otrokárov a pracovným dobytkom sťažené a otroctvo by bolo viac očividným; takto sa súčasní reálni otrokári strácajú v pozadí takejto zákonnej činnosti množstva ich otrokov zo stavu «strednej triedy».¹

Toto všetko sa týkalo javov, prebiehajúcich prevažne v rámci trhu „cenných“ papierov. Teraz je nutné sa pozrieť na to, ako sa zmeny v štatistike týchto javov prejavujú vo všetkých ostatných zložkách makroekonomiky, fungujúcich na základe kreditno-finančného systému, ktorý je spoločný jak pre reálny, tak aj pre imaginárny sektor.

Predovšetkým, je nutné vyčleniť ešte jeden objekt špekulácií, no tentokrát v sfére výmeny reálnych produktov: sú to hlavne suroviny a produkty ich prvotného spracovania.

Reálne v súčasnej globálnej ekonomike časť produkovaných rôznorodých surovín a produktov prvotného spracovania sa predáva ich priamym spotrebiteľom-spracovateľom v reťazci technologickej postupnosti výroby produkcie konečnej spotreby; a časť sa predáva veľkoobchodníkom, od ktorých ich kupujú spracovatelia. Takým spôsobom určitý podiel celkového objemu surovín a produktov prvotného spracovania, vyprodukovaného ťažobným odvetvím a poľnohospodárstvom, sa vždy nachádza mimo sféry priamej výroby u veľkoobchodníkov, ktorí majú možnosť vytvoriť rezervy surovín rôzneho druhu, zintenzívňujúc ich nákup a pribrzdžujúc odbyt, alebo pustiť rezervy do predaja, zvýšiť ponuku surovín pre spracovateľov.

Tento proces sám sprevádza i vyvoláva výkyvy cien surovín a produktov ich prvotného spracovania. Takéto výkyvy cien vytvárajú základ pre nákup surovín a polyfabrikátov s cieľom následného predaja za vyššie ceny, v dôsledku čoho vzniká vnútorný špekulatívny obrat tovarovo-surovinových (komoditných)* búrz, v ktorom určitý podiel surovín obieha nepretržite, dlhodobo sa nedostanúc k spracovateľom.

Aj keď sa burzy nazývajú «tovarovo-surovinovými (komoditnými)*», nakoľko sa nich predáva aj produkcia konečnej spotreby a mnohé medziprodukty, charakteristické pre fungovanie výrobných sféry, tak ich vnútorný špekulatívny obrat tvoria hlavne suroviny a produkty ich prvotného spracovania: sú to kovy a iné konštrukčné materiály, obilie, múka, cukor a pod. Konečná spotrebiteľská produkcia a prostriedky výroby nie sú vhodné ako objekt špekulácií, pretože v dôsledku vedecko-technického progresu a módnych zmien rýchlo zaostávajú v príťažlivosti pre spotrebiteľa za novými druhmi produkcie, a spolu s tým strácajú aj svoju počiatočnú cenu: *v tej oblasti, kde ceny sa predurčene systematicky znižujú — nenašpekuluješ; buď sa jej zbavíš, alebo sa začneš trápiť; alebo, ak je to možné, zavedieš do nej podmienky, vhodné pre špekulácie*².

Suroviny a produkty ich prvotného spracovania majú oveľa vyššiu životnosť, sú menej náročné na podmienky ochrany (obaly, uskladnenie a pod.)* a prepravu, než mnohé druhy konečnej výroby, čo umožňuje zarábať na kolísaní ich cien jak prirodzených, tak aj umelo vyvolaných. Pritom náklady na uskladnenie a transport takýchto zásob, meniacich vlastníkov vo vnútornom špekulatívnom obrate tovarovo-surovinových búrz, sa prenášajú burzovými špekulantmi a veľkoobchodníkmi na spotrebiteľa ako časť trhovej ceny pri predaji. Časť úplne kvalitnej produkcie a potrebnej pre ľudí sa pritom môže ZLOMYSELNE ničiť — *proste kvôli udržaniu prijateľnej cenovej úrovne a ziskovosti špekulácií*: história všetkých krajín pozná mnoho takýchto príkladov, ale iba za Stalina vinníkov za to neľútostne ničili, priamo nazývajúc ich činy záškodníctvom, sabotážou.

Nehľadiac na to, že parazitický špekulatívny obrat tovarovo-surovinových búrz existuje, aj tak v mnohodvetvovom výrobnospotrebitel'skom systéme majú tieto burzy aj užitočnú úlohu, súc tlmícom, vyrovnávajúcim nekrytie sa špičiek ponuky surovín a produktov prvotného spracovania ťažobnými spoločnosťami a špičiek dopytov spracovateľov na suroviny a produkty prvotného spracovania. Toto celkovo napomáha rovnomernejšiemu priebežnému zásobovaniu výrobných kapacít odvetví a rastu účinnosti systému spoločenskej výroby.

¹ Ďalšou príčinou – dôvodom ponechania fungovania trhov „cenných“ papierov je to, že tieto trhy a najmä zámerne vyvolávané otrasy na nich sú prostriedkom regulácie inflácie, t.j. prostriedkom sťahovania, resp. zmiznutia prebytočnej nominálnej platbyschopnosti z obehu. Prepadom trhov sa v podstate preventívne „púšťa žilou“, aby kvôli pretlaku platbyschopnosti systém netrafil šľak – pozn. prekl..

² V tom je aj jedna z príčin perestrojky-prestavby v ZSSR a nenávisti „demokrátorov“ voči J.V. Stalinovi, ktorý realizoval politiku plánovitého znižovania cien, hoc verejne nevyhlasoval to, že nominálny prejskurant-cenník konečnej produkcie a služieb je finančným vyjadrením chýb spoločenského samoriadenia v ich finančnom prejave.

6.7. Кредитно-финансовая система и рынки

To je, organicky nevyhnutné fungovanie tovarovo-surovinových búrz v mnohoodvetvom výrobo-spotrebiteľskom systéme privádza k otázke o určení tej úrovne, ktorú prevýšiac, sa vnútorný obrat komoditných búrz stáva nadbytočným vo vzťahu k potrebám celkového systému v tlení časového nesúladi špičiek ponuky a špičiek dopytu a stáva sa parazitickým¹: toto je jeden z aspektov mnohostrannej úlohy plánovaného riadenia trhovej ekonomiky.

Po tom, ako sme ohraničili «reálny sektor» ekonomiky, produkujúci reálne spotrebované produkty a služby, od sektora imaginárnej ekonomickej činnosti, operujúceho s vymyslenými cenami prerobíme obr. 4 na základe systému značenia (signatúry), prijatého na obr. 10. Vo výsledku získame obr. 11.

Na obr. 11 je ukázaná celková schéma finančného obehu v spoločnosti. Špecializované trhy sú na ňom označené obdĺžnikami; vnútorné obraty každého z trhov sú označené elipsami; oblúkovitými šípkami je ukázané prelievanie financií (ale nie produktov, na rozdiel od obr. 4 pre bloky 18 TVS a 19 TOS) z jedného špecializovaného trhu do druhých. Spotrebiteľia reálnej produkcie nie sú trhom v predtým definovanom zmysle tohto slova, a preto sú znázornení jednoduchým obdĺžnikom. Sú dané základné vysvetľujúce nadpisy, ktoré hovoria samé za seba. Aby sme vyznačili parazitickú podstatu špekulatívneho obratu komoditných (tovarovo-surovinových) búrz, je zodpovedajúca elipsa zaliata tou istou farbou, čo celý sektor imaginárnej ekonomickej činnosti — „prietrž“² ekonomiky; to isté sa týka aj trhu úžerníckych kreditov. V zostave tejto kúpy-predaja „prietrže“, vypestovanej dlhodobým úsilím v tele mnohoodvetvového výrobo-spotrebiteľského systému, sú vyčlenené (ako samostatné štruktúrne jednotky) rôznorodé špekulatívne trhy, jak imaginárnych produktov vymyslenej hodnoty, tak aj skutočných drahocenností.

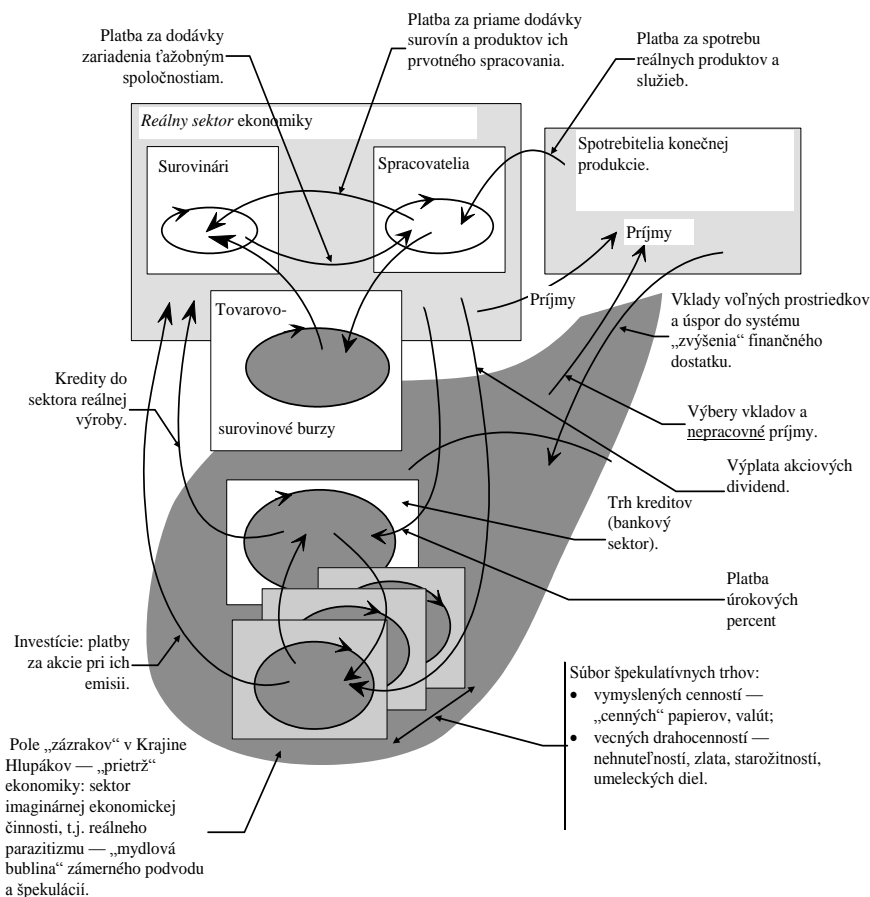

OBR. 11. ŠPEKULATÍVNA „PRIETRŽ“ IMAGINÁRNEJ EKONOMIKY V JEJ PREVIANOSTI SO SEKTOROM REÁLNEJ PRODUKCIE

¹ S bankovým sektorom je to jednoduchšie: likvidácia kreditovania s úrokom automaticky zbavuje bankovú činnosť parazitickej podstaty, meniac banky na investičné fondy spoluzdieľania, ktorých kredity umožňujú prekonať špičky investičných nákladov; okrem toho banky sú nositeľmi čisto riadiacej funkcie v mnohoodvetvom výrobo-spotrebiteľskom systéme, realizujúc účtovníctvo na makroekonomickej úrovni.

² Prietrž – iným slovom „pruh“, t.j. v zmysle zdravotného postihnutia. Napr. brušná prietrž, trieslová prietrž... Proste orgány sa tlačia von, mimo im prirodzené umiestnenie. Podobne je to pri „zdravotnom postihnutí“ ekonomiky špekuláciami a úžerníctvom... – pozn. prekl.

vyzerajú ako neznámo čím a ako zabezpečenými, tak v podstate reálny stav väčšiny valút štátov vo svetovej ekonomike je určený podporou štandardu energozabezpečnosti oficiálnej peňažnej jednotky¹, obsluhujúcej ich vlastnú výrobu a vonkajší obchod; týmto je určená aj tvrdosť každej voľne obchodovateľnej valuty vo vzťahu k doláru USA, ktorý sa stal *imaginárnym invariantom prejskurantu* (v zamlčaní) v globálnom finančnom systéme.

Takisto k „prietrži“ sa zaraďujú aj trhy rôznych vecných cenností: od zlata a nehnuteľností až po umelecké diela, pretože ich spája to, že ich prechod od jedného vlastníka k druhému v spoločnosti nepatrí do tovarovej výmeny výrobných sféry — reálneho sektora *teraz fungujúcej ekonomiky*. A hoci mnohé z toho má schopnosť uspokojovať aj iné potreby ľudí, než len potrebu hromadiť, aj tak mnohé z toho je reálne predmetom špekulácií a vkladania voľných finančných prostriedkov s cieľom zrnnozenia nominálov.

Na obr. 11 je chorobná zvrátenosť súčasnej globálnej a množstva regionálnych ekonomík zobrazaná ako vypadnutie z reálneho sektora ekonomiky do špekulatívnej „prietrže“ tovarovo-surovinových búrz a bankového sektora, zasiahnutých parazitickými sklonmi značnej časti súčasnej spoločnosti.

V normálnej, zdravej ekonomike, netрпиacej špekulatívnou „prietrťou“, niet rizika jej „poškodení“, ktoré, prebiehajúc formou burzových a bankových otrasov a kríz, sa bolestivo prejavujú vo všetkých súčiastiach spoločnosti, spojených so systémom finančného obehu. V takto zdravej ekonomike, ako to bolo povedané v odseku, predchádzajúcom obr. 11, tovarovo-surovinové burzy musia byť súčasťou «reálneho sektora» ekonomiky; kreditný trh (úverov, pôžičiek) musí zmiznúť spolu s likvidáciou pôžičkového úroku, a bankový sektor, zabezpečujúci bezúročné kreditovanie spolu so systémom účtovníctva na makroekonomickej úrovni, sa musí takisto vrátiť do sektora reálnej ekonomiky. Pritom treba mať na zreteli, že bezúročné kreditovanie predpokladá prerozdelenie vždy ohraňovaných (silou zákona zachovanie energie) kreditných zdrojov na základe aktívneho intelektuálneho ohodnotenia účelnosti, a nie na základe odťatia aspirantov na kredity zvýšením úrokovej sadzby.

Na takom základe prerozdelenia funkčných úväzkov v mnohodvetvovom výrobnospotrebitel'skom systéme je možné „prietrž“ špekulatívnej „ekonomiky“ odstrániť nielen bez poškodenia reálnej ekonomiky, ale aj s úžitkom pre prevládajúcu väčšinu obyvateľstva, žijúceho svojou účasťou v spoločenskom zjednotení výrobných a riadiacej práce množstva jedincov. Pritom je potrebné ekonomiku previesť do režimu *zníženia nominálnych cien, sprevádzajúceho rast objemov pre ľudí užitočnej výroby a služieb*, vo výsledku čoho finančno-nominálne „utrpia“ iba tí zvlášť tvrdohlaví v snahe pripojiť sa k «strednej triede» a «spoločenskej smotánke», a taktiež aj reálni otrokári — pohlavári globálneho úžerníctva a burzových špekulácií s imaginárnymi produktami.

Preskúmať vzájomné vzťahy „prietrže“ a reálneho sektora ekonomiky v nominálnom systéme účtovníctva a ekonomickej štatistiky sa nedá. Na to, aby bolo zreteľne vidieť, čo a ako prebieha, je potrebné prejsť na bezrozmerný $S+K$ kreditno-finančný systém, v ktorom neexistuje rast nominálov, vyjadrujúcich reálne alebo imaginárne spoločenské bohatstvo.

Ak to spravíme, tak vnútorný obrat trhu výrobných sféry (blok 18 TVS na obr. 4), rovný reálnemu sektoru ekonomiky (na obr. 11) je možné si v konkrétnom časovom intervale predstaviť nasledovným obrazom:

$$“re” \times (S_0 + K),$$

kde „re“ je koeficient proporcionality („re“ — od *real*, reálny), a S_0 je objem hotovosti, nachádzajúcej sa v obehu k začiatku výrobného cyklu.

¹ Podpora štandardu energozabezpečnosti valuty predpokladá neprítomnosť róznych výkyvov proporcionality „energetické kapacity, ležiace v základe výroby na území krajiny“ / „množstvo národnej valuty v obehu, stojace oproti celej tovarovej mase“.

Trhy takého druhu, ako trhy cenných papierov, zlata, nehnuteľností, kde je možný hráčsky záujem, hrajú úlohu amortizátorov vo vzťahu k zmenám štandardu energetickej zabezpečnosti. No ak sa jeden z takýchto trhov rúca (a je to možné spraviť vedome a zámerne), tak vo vzťahu k trhom reálne spotrebovávanej produkcie je to ekvivalentné róznej zmene štandardu energozabezpečnosti. Každá rózna zmena štandardu energozabezpečnosti vyvoláva narušenie proporcionality finančných kapacít odvetví voči ich výrobným kapacitám v naturálnej evidencii produkcie. V mnohodvetvovom hospodárstve takéto narušenie finančno-naturálnej proporcionality vyvoláva rozpad hospodárskych väzieb až do úplného krachu ekonomiky, ako štatisticky udržateľného systému výmeny, čo je matematicky vyjadrené vzorcom 13.

6.7. Кредитно-финансовая система и рынки

V súlade s tým je možné vnútorný obrat „prietrže“ vyjadriť analogicky:

$$“vir” \times (S_0 + K),$$

kde “vir” je koeficient proporcionálnosti (“vir” — lebo od *virtual*, alebo od *vymyslený, imaginárny* — komu ako sa viac páči).

V nie bezrozmernom kreditno-finančnom systéme týmto výrazom budú zodpovedať niektoré nominálne sumy “Re” a “Vir”. Hoci rovnica: “Re”/“Vir” = “re”/“vir” platí vždy a rozdiel medzi bezrozmerným a nominálnym systémom nie je očividný, tak on sa zreteľne prejaví, ak nevyhnutelne porovnáme charakteristiky mnohoodvetvového výrobnospotrebitel'ského systému v dvoch časových intervaloch: bez toho nie je možné ani jeho direktívno-adresné riadenie («príkazno-administratívna» metóda), ani riadenie nastavením trhového mechanizmu na fungovanie v spoločensky prijateľnom režime (čo reálne stojí za blufom o schopnosti trhu k samoregulácii všetkých a všetkého na základe *reálne neexistujúcej* slobody kúpy-predaja, zničenej pred niekoľkými tisíckami rokmi skutočne slobodným globálnym úžernickým monopolom pár desiatok židovských klanov).

Je možné si predstaviť, že mnohoodvetvový výrobnospotrebitel'ský systém udržateľne pretrváva v nejakom vyváženom režime. Udržateľnosť vyváženého režimu predpokladá zachovanie časovej nemennosti kontrolných parametrov systému od jedného kontrolného časového intervalu až po druhý. To znamená, že v takomto vyváženom režime charakteristiky vnútorných obrátov reálneho sektora ekonomiky a „prietrže“:

$$“re” \times (S_0 + K) \text{ a } “vir” \times (S_0 + K),$$

— sú nemenné od jedného výrobného cyklu po druhý.

Ak sa pozrieme na zákon zachovania energie v jeho finančnom vyjadrení, tak to znamená, že je možné zapísať dva vzťahy, charakterizujúce energetiku mnohoodvetvového výrobnospotrebitel'ského systému:

$$“Энтнц” / (S_0 + K) \text{ a } “Энтнц” / [“re” \times (S_0 + K)],$$

kde “Энтнц” je energopotenciál spoločnosti (MW - megawat) na základe ktorého funguje reálny sektor ekonomiky. Prvý výraz predstavuje energetický štandard zabezpečenia peňažnej jednotky ako takej. Druhý výraz predstavuje *energetickú zabezpečenosť peňažnej jednotky vo vnútornom obrate reálneho sektora ekonomiky*¹: to jest, je to finančná miera energovýzbroje sféry reálnej výroby.

Predpokladajme, že energetický štandard zabezpečenia peňažnej jednotky sa v aktuálnom výrobnom cykle systému nezmenil:

$$“Энтнц” / (S_0 + K) = const.$$

Predpokladajme, že silou rôznych príčin, aj vrátane umelo vyvolaných množstvom veľkých i malých „sorošov“ a „sorošiat“, sa značne zmenil vnútorný obrat „prietrže“, v dôsledku čoho on zostavil v aktuálnom výrobnom cykle systému veličinu:

$$(“vir” + \Delta “vir”) \times (S_0 + K).$$

Pretože veľká časť finančných rezerv súčasnosti neleží nepohnute, súc na bankových účtoch, ale banky púšťajú všetky voľné svoje rezervy, sumy na účtovných účtoch i vklady do obratu, tak toto štatisticky predurčene značí, že platbyschopný dopyt sa prerozdilil medzi všetky špecializované trhy, znázornenými na schéme obr. 11 a určitý podiel $\alpha \Delta “vir”$ z $\Delta “vir”$ sa objaví (alebo zmizne v závislosti od algebraického znamienka) vo vnútrnom obrate výrobnjej sféry.

Pri zohľadnení tohto výraz pre energozabezpečenosť peňažnej jednotky vo vnútornom obrate výrobnjej sféry musíme zapísať takto:

¹ Vyznačené kurzívou je konkrétny pojem: hoc aj zložený a dlhý, no zbytočných slov v ňom niet.

$$“Эттиц”/((“re” + \alpha \Delta “vir”) \times (S_0 + K)).$$

Čo on znamená, je možné pochopiť z rovníc medziodvetvovej bilancie. Hoci ony nie sú populárne tam, kde veria blufu o samoregulácii trhu, a považujú ich za prežitok epochy Štátnej plánovacej komisie, no, aj tak, ony umožňujú uvidieť a objasniť mnohé, kvôli čomu pohlavári Západu prisúdili V. Leont'jevovi za práce na ich osnove Nobelovú cenu, ktorá, mimochodom, sa vypláca z parazitických príjmov z „cenných“ papierov. Autoritou laureáta Nobelovej ceny (1973) V. Leont'jeva (1906 — 1999) pohlavári Západu, skrývajú to, čo zostalo neodhalené pri nerozlíšení Leont'jevom degradačno-parazitického a demograficky podmieneného spektra spoločenských potrieb.

Pretože na úrovni mnohoozvetvového výrobnospotrebitel'ského systému ako celku je možné vplyvať prostriedkami kreditnej a daňovo-dotačnej politiky na rentabilitu výroby a investičnú aktivitu všetkých odvetví, tak adekvátne zložky môžu byť využité ako prostriedky riadenia samoregulácie na makroekonomickej úrovni; pritom rôzne zložky r_{3CT} môžu byť využité aj vzájomne antagonisticky rôznymi riadiacimi subjektami: štátnosťou, úžernickou korporáciou, burzovými špekulantmi... Nimi zmenené zložky r_{3CT} na makroekonomickej úrovni vyvolávajú zmenu štatistických charakteristík výroby a prerozdelenia bez priameho administratívneho diktátu. Inými slovami, toto sú prostriedky nastavenia trhového mechanizmu samoregulácie na ten či onen režim fungovania, ktorý môže byť udržateľný, neudržateľný, spoločensky prijateľný, môže byť biosféricky neprípustný i biosféricko a sociálne bezpečný.

Nezávisle na tom, či tento fakt spoločnosť chápe alebo nie, tak tento mechanizmus objektívne existuje a funguje.

Jak je vidno zo štruktúry rovníc medziodvetvovej bilancie, sektor imaginárnej ekonomickej činnosti nevstupuje do rovníc tovarovej výmeny (1, 2) ani pri naturálnej evidencii, ani pri hodnotovom súpise reálne vyrábaných produktov a služieb; on nevstupuje do nich ani zjavne, ani nepriamo skryte.

Do rovníc rovnovážnych cien (3) sektor imaginárnej ekonomickej činnosti vstupuje nepriamo skryte v zostave rôznych «časť pridanej hodnoty» v súbore komponentov vektora r_{3CT} — vektora výdajov formovania zákona ceny (hodnoty).

Ako bolo skôr uvedené, dynamika $S+K$ vykazuje bezprostredný vplyv na rentabilnosť výroby v rôznych odvetviach sledovaných v bezrozmernom systéme, no rovnice medziodvetvovej bilancie umožňujú uvidieť ako to prebieha:

$$M / (S + K + \Delta S) = [P_{Vii}](AX_K + F_K) / (S + K + \Delta S) - [X_{Kii}](A^T P_R + r_{3CT}) / (S + K) \quad (13).$$

Vzorec (13) je inštrumentom účtovníctva „účtovníkov-jedničkárov“. Jeho analógom v účtovníctve „štvorkárov“ bude nasledovný výraz:

$$M = [P_{Vii}](AX_K + F_K) - [X_{Kii}](A^T P_R + r_{3CT}),$$

t.j. «Nominálne saldo» = «Nominálne príjmy» — «Nominálne výdaje». On je znateľne jednoduchší, než vzorec (13), no z neho nie je možné zhodnotiť zmenu reálnej kúpyschopnosti nominálov vo vektore M , na čom aj pohoria všetci „štvorkári“. Štruktúra vzorca (13) ukazuje, že značný rast nominálnych ziskov odvetví na konto prvého sčítanca $[P_{Vii}](AX_K + F_K)$ pre mnohé z nich môže byť premenený na katastrofické straty delením menovateľom $(S + K + \Delta S)$, ktorý vyrástol na veličinu ΔS .

No to isté prebieha, keď procesy v „prietrži“ vplyvajú na sektor reálnej ekonomiky. Vzorec (13) sme získali bez detailného preskúmania „prietrže“ ekonomiky, za predpokladu, že reálnu tovarovú výmenu sprevádza iba inštitút kreditu a emisná činnosť štátnosti. Ale ak preskúmame mnohoozvetvový výrobnospotrebitel'ský systém, zaťažený „prietržou“ trhov „cenných“ papierov a ostatných špekulatívnych cenností, tak do vzorca je potrebné zaviesť parametre, ktoré sa menia pod vplyvom procesov, prebiehajúcich v „prietrži“ a vykazujúcich finančný vplyv na reálny sektor ekonomiky.

Treba mať na zreteli, že veličina $1/(S+K)$ v teórii podobnosti mnohoozvetvových výrobnospotrebitel'ských systémov je zvolená ako normujúci násobiteľ z toho dôvodu, že ona je spoločná pre

6.7. Кредитно-финансовая система и рынки

všetky súčasti ekonomiky, fungujúcej na základe jedného a toho istého systému. Pre nejaké osobitné ohodnotenia sa môžu zvoliť aj iné normujúce násobiteľe. Konkrétne, pre rovnovážny režim ekonomiky, zaťažený „prietrťou“ ako normujúce násobiteľe môžu vystupovať aj veličiny:

$$I/("re" \times (S_0 + K)), I/("vir" \times (S_0 + K))$$

A na porovnanie s rovnovážnym režimom s poruchami, vnášanými procesmi, prebiehajúcimi v „prietrži“, sa môžu používať:

$$I/(("vir" + \Delta "vir") \times (S_0 + K)), I/(("re" + \alpha \Delta "vir") \times (S_0 + K)).$$

To je, pri skôr vyslovenej podmienke rozobratia otázky (o nemennosti hodnoty $S+K$), vzorec (13) pri uvádzaní v ňom bezrozmerných príjmov a výdajov odvetví vnútorného obratu reálneho sektora ekonomiky dostane tvar:

$$\begin{aligned} M / ((“re” + \alpha \Delta “vir”) \times (S_0 + K)) = \\ = [P_{Vii}](AX_K + F_K) / ((“re” + \alpha \Delta “vir”) \times (S_0 + K)) - \\ - [X_{Kii}](A^T P_R + r_{3CT}) / (“re” \times (S_0 + K)). \end{aligned}$$

Tento vzorec označuje, že, ak:

- väčšina svedomite pracovala na svojich pracovných miestach,
 - štát nenarúšal neodôvodnenou emisiou energetický štandard zabezpečnosti peňažnej jednotky,
 - banky udržiavali objem kreditov v prípustných medziach, ako aj v predchádzajúcich výrobných cykloch a dokonca sa nezaoberali pre nich zvyčajným úžerníctvom (predpokladajme, že $\Delta S = 0$),
- tak, aj tak, CELÁ ŠTRUKTÚRA FUNKČNE PODMIENENÝCH VÝDAJOV, v predchádzajúcich výrobných cykloch ZABEZPEČIVŠIA UDRŽATELNÝ ROZVOJ VÝROBY, IŠLA DOKRIVA A DOŠIKMA (DO RITI)* V DÔSLEDKU GRANDIÓZNYCH ÚSPECHOV NEJAKÉHO «MMM» (Money Marker Market) Soroša a sorošiati, praktizujúcich svoj biznis s vymyslenými cennosťami alebo s materiálnymi objektami špekulácií v imaginárnom sektore ekonomiky... (Inými slovami: môže sa celý reálny sektor ekonomiky snažiť najlepšie ako vie, aj tak pôjde všetko do riti, ak špekulanti typu Soroša budú mať možnosť hrať svoje špinavé hry na špekulatívnych trhoch).

Pritom treba mať na zreteli, že ak „prietrž“ vyvolala krach kreditno-finančného systému, následkom ktorého sa rozpadlo spojenie jednotlivých samostatných výrobní na základe trhovej regulácie, tak následkom pádu reálnej výroby vzrastú nominálne ceny, čím utrpí prevládajúca väčšina tých, ktorí svedomite pracovali; okrem nich utrpí aj určitá časť «strednej triedy», „vloživšia sa ne práve do toho správneho «MMM»“; menšina, nemajúca žiadny vzťah k reálnej výrobe a jej riadeniu, ale iba profesionálne parazitujúca, súc aktívnym činiteľom imaginárnej ekonomiky, pumpuje platbyschopnosť všetkých poškodených do vlastných vreciek a v nimi vyvolanej finančnej katastrofe reálne nič nestratí.

Vinu na tom nesú nielen veľkí Sorošovci a Parvusi, ale aj množstvo malých sorošiati zo «strednej triedy», ktorí z generácie na generáciu ponúkajú svoje úspory a voľné prostriedky Parvusom, Sorošom a považujú za úplne mravné zväčšenie svojich nominálov tempami, mnohokrát prevyšujúcimi rast spektra reálnej výroby, technicky obmedzovaný ohraničenosťou energopotenciálu spoločnosti a účinnosťou technologických procesov technosféry. Toto — to je uzákonený variant krádeže, pritom vo veľkých rozmeroch.

Vinu na tom nesú aj zákonodárcovia všetkých krajín, kde je „prietrž“ ekonomiky uzákonená a rozrastá sa, a takisto aj inteligencia, ktorá svojimi vedeckými ideami a umeleckými výtvormi týchto zákonodárcov napája. A národ dostáva, čo si zaslúži, pretože bezmyšlienkovite žije v symbióze s touto špinavosťou.

Bezstarostné narastanie „prietrže“ ekonomiky hrozí veľkými budúcimi sociálnymi otrasmami globálneho rozmeru. No nad tým sa mnohí nielenže ani sami nezamýšľajú, ale ani nevnímajú varovania. Príkladom takéhoto varovania je publikácia v „Ekonomických novinách“ číslo 48, 1997,

„Svetová kríza presvedčila: Burzu fondov bude treba obetovať“. Jej autor člen-korešpondent RAV (Ruskej akadémie vied) V.L. Perlamutorov uvádza prognózu švédskeho profesora Bu Gustavsona na ekonomickom seminári v Upsalskej univerzite, konanom ešte v septembri 1991:

«... Áno, socialistické hnutie odradilo od seba mnohé skupiny obyvateľstva. To je fakt, pred tým sa nikam neschováš.

No ak sa ma spýtate, aká je perspektíva socializmu v nie tak vzdialenej budúcnosti, tak poviem: som presvedčený, že za sedem-desať rokov vo svete prepukne (po všetky tieto roky sa hromadia predpoklady) taká globálna kríza vzájomnej zadlženosti krajín, korporácií, bánk, sociálnych skupín, národov, kontinentov, akú ešte nikdo nevidel. Veď dnes všetci žijú z pôžičiek, na dlh, a tie bude treba splatiť... A vtedy celá táto neokonzervatívna konjunktúra, krátiaca sociálne programy, privatizujúca všetko a všade, sa rozplynie ako dym. A ľudom, prostým ľudom, bude očividné, že socialistická cesta (nehovorím o konkrétnych modeloch) je jedine možná pre nich cesta¹. Prosím vás, zapamätajte si tento rozhovor».²

Dalej V.L. Perlamutorov už píše o súčasnosti:

«V uplynulom októbri Bu Gustavson navštívil Moskvu. Rozprávalo sa o tom, že teraz vo Francúzsku, Anglicku, Taliansku, Švédsku prišli k moci socialisti. Zrazu si všetci spomenuli na ten seminár. Áno, svetová ekonomika sa hýbe práve týmto smerom. Jej najslabšie miesto je peňažný systém a zvlášť burzový systém³. Naozaj, podniky pracujú, vyrábajú produkciu, realizujú ju, dostávajú príjmy. A tu zrazu nejaký George Soros, hrou na burze, znižuje cenu akcií podniku (korporácie, firmy), a len z tohto dôvodu sa podnik ocitne na pokraji krachu alebo dokonca za ním⁴.

A pretože ekonomika — to je veľmi zložitá sieť vzájomných platobných vzťahov, tak namiesto normálneho zúčtovania za dodávky a služby nastupuje a narastá neplatenie, čo, pokiaľ ide o akcie, ešte viac znižuje ich cenu (to jest, v podstate veci, cenu výrobných fondov vzájomne prepojených podnikov).

Nastupuje to, čo už bolo v roku 1929. No vtedy aspoň nebolo takého tesného prepojenia celej svetovej ekonomiky. Teraz je. Okrem toho, teraz najväčším dlžníkom je ekonomika USA. Pokiaľ niet veľkej a dlhodobej krízy, tak ona žije v mnohom na úkor vykorisťovania ekonomík iných krajín — tlačia zelené papieriky s názvom „dolar“ a výmenou za ne dostávajú suroviny, materiály a pod.»

To jest, všetko toto hovorí o tom, že „prietrž“ je lepšie plánovite vyrezať, než čakať, kedy ju *zámerne* priškrtia a nastane taká bieda, že mnohí to ani neprežijú, ako to bolo už pri predošlom objavení sa Parvusa & comp., t.j. Soroša & comp. epochy svetovej revolúcie pod zástavami Marxa a Trockého.

¹ No mnohí ani nepochopia. A mnohí budú hájiť svoje právo žiť v predošlom fantazírovaní o im vlastnom akoby práve súkromného vlastníctva výrobných prostriedkov kolektívneho využitia, ich produkcie a personálu.

² Ešte predtým o nepriateľnosti kapitalizmu pre väčšinu ľudí hovoril J.V. Stalin — žrec-vodca a človek, načavší široké vedecké zbvovanie svätožiary marxizmu.

³ V čom je podstata tejto slabosti, je poukázané v celej predchodzej analýze vzájomných väzieb reálnej výroby, finančného systému, pôžičiek s úrokom a akcií, ktoré sa zmenili na formu dlžobných úpisov o prijatí na seba zámerne nesplateľného dlhu, vytváraného pôžičkovým úrokom a emisiami, predbiehajúcimi tempá rastu energopotenciálu reálneho sektora ekonomiky.

Samozrejme, že skutočný majiteľ tohto systému sám vyberá moment, kedy je preňho výhodné si uplatniť splatenie všetkých alebo časti dlhov, a tým samým realizovať určité ciele, ležiace mimo finančnej oblasti. Ostatní sa toho zúčastňujú, v lepšom prípade ako diváci, ale častejšie ako barani, ktorí dozreli na to, aby ich ostrihali alebo poslali na šašlik (dali na mäso).

⁴ Zníženie ceny akcií sa realizuje vo vnútornom obrate trhu „cenných“ papierov v „prietrži“ kaskádovitého predaja nahromadených zásob ľubovoľných akcií. Objavenie sa akcií na sekundárnom trhu „cenných“ papierov v množstve, značne prevyšujúcom ich udržateľnú ponuku za stabilné ceny, vyvoláva buď prerušenie predaja týchto akcií ich druhými majiteľmi, čo vedie k automatickému podržaniu ceny trhovým mechanizmom; alebo cena akcií klesá. Ak cena akcií padá rýchlo a výrazne, tak mnohí ich držiteľia sa vrhnú do ich predaja tiež, pokiaľ cena nepadla ešte nižšie. A práve kvôli tomu cena padá ešte rýchlejšie a výraznejšie. Firma-emitent do tej doby môže spokojne pracovať. No ak cena padá aj naďalej, tak množstvo vlastníkov akcií sa obracia už nie na burzu, ale na centrálnu kanceláriu firmy-emitenta. V tom prípade pred riaditeľstvom firmy vyvstane otázka o vyhlásení bankrotu firmy, pretože vykúpiť skoro všetky akcie za ich nominálnu hodnotu (podiel bilančnej hodnoty podniku, pripadajúci na nominál akcie) alebo za jej blízku cenu, ani jeden podnik nedokáže bez zníženia objemu svojej činnosti v jeho finančnom i reálnom vyjadrení. Aby k tomu nedošlo, tak pri dlhotrvajúcom a výraznom páde kótovania vlastných akcií na fondových burzách začínajú v takých prípadoch podniky samé skupovať nimi skôr vydané akcie. To nevyhnutne vedie k finančným stratám a zníženiu objemov činnosti podniku, čo môže vyvolať ďalšie zníženie kótovania jeho akcií. Toto hoc aj nie je bankrot, tak takisto je to nepríjemné pre reálny sektor ekonomiky, pretože všetky podniky patria do odvetví a odvetvia sú medzi sebou prepojené, ako je ukázané na obr. 4 a štruktúrou matice **A** rovník medziodvetvovej bilancie.

To jest, problémy jedného podniku reálneho sektora ekonomiky, vyvolané procesmi v „prietrži“ vždy zasahujú mnohé podniky, s ktorými ten prvý je spätý v reťazci tovarovej výmeny. No „prietrž“ nikdy nezasahuje jeden podnik: ona vyciava všetky, čie akcie sú na burze kótované, adokonca aj tie, ktoré akcie na burze proste nemajú. Preto „prietrž“, kde obiehajú na sekundárnom trhu „cenných“ papierov akcie mnohých podnikov a iné objekty špekulácie, funkčne, podľa jej predurčenia je zbraňou masového zničenia reálnej ekonomiky...

6.7. Кредитно-финансовая система и рынки

Po prečítaní toho všetkého môže vyvstať otázka: Ako chrániť osobné a rodinné úspory tak, aby ony nestratili svoju kúpyschopnosť? Odpoveď na ňu je jedna jediná:

Osobné a rodinné úspory možno chrániť hocikde. No pritom je nutné zachovávať a zvyšovať kúpyschopnosť oficiálnej peňažnej jednotky štátu.

Preto musia peniaze zotrvať vo vnútornom obrate reálneho mnohoovetvového superkoncernu, ktorý dosiahol úroveň sebestačnosti výroby a spotreby všetkého ním produkovaného: v minulosti sa o to snažil vo svojom automobilovom impériu Henry Ford I., no uskutočniť to dokázal iba Sovietsky národ pod vedením J.V. Stalina. Jediným spoľahlivým spôsobom ako chrániť osobné a rodinné úspory, zvyšujúc ich kúpyschopnosť, je realizácia politiky plánovitého znižovania cien (komponent vektora chyby riadenia, vyjadreného finančne) pri zachovaní energetického štandardu zabezpečení peňažnej jednotky.

No na to, predovšetkým, je potrebný jednotný štátny systém informačného zabezpečenia riadenia v národnom hospodárstve. Musí v sebe zahŕňať tri skupiny informačných modulov:

1. Opis v prijateľnej forme príčinnno-dôsledkových podmieneností a riadenia v rámci spoločenského mnohoovetvového výrobnno-spotrebiteľského systému i do neho patriacich vložeností a ich väzieb s hierarchicky vyššími objemnejšími supersystémami. *Do tejto skupiny patrí táto práca (kniha).*

2. Zákonodárstvo sféry hospodárskej činnosti a riadenia, vychádzajúce z konkrétnej mravne podmienenej koncepcie spoločenského života ľudí a chrániace ich pred cudzími koncepciami, podmienenými nepriateľskou parazitickou morálkou, vybudované na osnove prvého informačného modulu a zahŕňajúce v sebe vstupy do tretieho informačného modulu.

3. Systém štátnych štandardov (noriem), určujúci zoznam kontrolných parametrov a algoritmy zberu a spracovania informácií pri vypracovaní riadiacich riešení na rôznych úrovniach hierarchie vnútornej štruktúry národného hospodárstva, a zabezpečujúci konceptuálnu jednotu *riadenia, zodpovedajúceho algoritmom*. Vec je v tom, že výpočty, vykonávané mimo Štátneho štandardného systému algoritmov zberu a spracovania informácií a štatistické údaje o živote spoločnosti, zobrazené mimo neho, kvôli ich rôznorodosti a zlej porovnateľnosti sú prakticky v dlhodobej štátnej stratégii zbytočné – sú na nič.

No treba chápať, že aj pri podmienke vytvorenia Jednotného Štátneho Systému Algoritmov takéhoto určenia na vypracovanie riadiacich riešení v mnohoovetvových koncernoch a **štáte-superkoncerne** je pri prijatí riešení možný *iba výber* len jednej z variánt rozpočtu a daňovo-dotačnej politiky zodpovedajúcej hierarchickej úrovne. A ona môže byť prijatá *iba v kompozícii* komplexnej kalkulácie v odôvodnení plánu sociálno-ekonomického rozvoja. PRITOM VÝBER NIE JE K JEDNOTLIVÝM KAPITOLÁM — ALE VÝBER JE VARIANTA NEDELITEĽNÉHO CELKU.

Bez vytvorenia Jednotného Štátneho Systému *štandardných* algoritmov takéhoto určenia „sociálnej orientácie“ samoregulácie makroekonomiky je demograficky podmienená, biosféricky prípustná výroba nemožná.

Život technicko-technologicky závislej civilizácie s masovou sériovou, a tým viac masovou výrobou na individuálne objednávky, je nemožný bez rozvinutého systému štandardizácie a certifikácie technológií a produkcie, zrozumiteľného jak organizátorom výroby na úrovniach od pracovnej skupiny po Štátnu plánovaciu komisiu, tak výkonnému personálu a spotrebiteľom produkcie a služieb.

Systém štandardov je jedným z «jazykov» ľudstva: jak neprítomnosť tých či oných slov v jazyku alebo ich nesprávne používanie nedovoľuje vyjadriť dokonca ani úplne zdravé a realizovateľné idey v spoločenskom zjednotení práce, tak aj nesprávny systém štandardov nedovoľuje masovo vyrábať ani kamenné sekery, a nie to ešte vybudovať samoreguláciu výroby a prerozdelenia v masovej štatistike produktovej výmeny v spoločenskom zjednotení práce. Do tejto skupiny modulov patrí štandard plánu počítania účtovnej evidencie a štátneho štatistického výkazníctva.

4. Praktický (aplikovaný) programový produkt, realizujúci prvé tri skupiny modulov pri spracovaní informácie technickými prostriedkami podpory riadenia v reálnom procese vypracovania

riešení a ich zavedenia do života a kontroly. Aplikovaný programový produkt podlieha štátnej registrácii, testovaniu a certifikácii, ktoré potvrdzujú jeho korešpondenciu (zosúladenie) s prvými tromi skupinami informácií.

Takýto informačný systém je potrebný, aby odôvodnenosť politiky štátu — v zmysle absencie sociálne a biosféricko neprípustných následkov realizácie prijatých ekonomických riešení¹ — bol nie nižší, než odôvodnenosť výpočtov pevnosti konštrukcií, dosiahnutá v technike, kde sa už dávno ukončila epocha prvotnopospolného „zaklínania živlov“ národnými i *medzinárodnými* umelcami.

Je nutné, aby Štátna plánovacia komisia a regionálne plánovaco-koordinačné orgány i výrobnofinančné spoločnosti, mnohoovetvové koncerny sa mohli zveriť svedomitému gramotnému riadiacemu pracovníkovi so *ŠTANDARDNÝM* ekonomicko-sociologickým vzdelaním (v podstate — všeobecne dostupné vzdelanie žrečov) a pracovnými skúsenosťami; a nie čakať, pokiaľ príde národný umelec a rozoženie diplomovaných papagájov-zaklínačov „trhových živlov“ a ich tútorov – pre seba hrabúch darebákov a lokajov transregionálnej korporácie úžerníckych klanov.

¹ Ministerskému predsedovi – premiérovi Ruska V.S. Černomyrdinovi (od 14. decembra 1992 do marca 1998) patrí fráza: «Chceli sme čo najlepšie, ale podarilo sa ako vždy». Jej analóg v technike: «Chceli sme čo najlepšie, a ono sa polámalo, vybuchlo, spadlo a pod., v dôsledku čoho ľudia utrpeli...» — neochráni inžinierov a prevádzkovateľov pred vyšetrovaním a trestnou zodpovednosťou za trestuhodnú nebanlivosť alebo účasť v záškodníctve (diverzii). Politici sú zatiaľ bez zodpovednosti... (...zatiaľ! No dozrel čas na zmenu a vyvodenie zodpovednosti aj voči nim, ako to bolo za čias J.V. Stalina, kedy sa zodpovední funkcionári vystríhali nezodpovednosti ako čert kríža...)*

6.8. Štandardizácia

Z už skôr uvedeného vyplýva, že je potrebné vybudovať **štát-extrakoncern**, z generácie na generáciu udržateľne uspokojujúci demograficky podmienené potreby všetkých, ktorí v ňom žijú.

Bez vytvorenia Jednotného Štátneho Systému *štandardných* algoritmov s takýmto poslaním „sociálnej orientácie“ samoregulácie makroekonomiky je demograficky podmienená, biosféricky prípustná výroba nemožná.

Informačným základom ľubovoľnej masovej výroby a jej riadenia je systém štandardizácie a certifikácie: 1) informácií, 2) technológií, 3) výroby. Musí byť zrozumiteľný pre spotrebiteľov, výrobný personál a riadiacich pracovníkov. Bežné povedomie stotožňuje štandardizáciu s unifikáciou a, snažiac sa o pestrosť, tvoriacu prejav krásy reálneho života, oponuje rozličným štandardným riešeniam v mnohých odvetviach činnosti.

V podstate najlepším štandardizátorom je Boh: okolo sto prvkov Periodickej tabuľky tvorí základ všetkej mnohotvárnosti, ktorú v živote vidíme. A všetka mnohotvárnosť — to je kombinatorika štandardných prvkov a riešení na rôznych hierarchických úrovniach v organizácii systémov a v rámci každej úrovne.

Systém štandardizácie a certifikácie: 1) informácií, 2) technológií, 3) produkcie je zložitý nástroj riadenia výroby a prerozdelenia v makroekonomike. **Je oveľa zložitejší, než už skôr uvádzaná algebra, popisujúca medziodvetvové väzby.** Hrajú na ňom v tom istom čase, kedy ho tvoria a vyladujú. Hrajú, tvoria a vyladujú mnohí ľudia naraz. A vo všetkých týchto štádiách musí byť zabezpečená konceptuálna jednota riadenia a potrebný profesionalizmus, jak na úrovni mikro-, tak aj na úrovni makroekonomiky. No toto sú už otázky *premysleného, rozumného* vybudovania kolektívnej psychiky na základe individuálnej psychiky množstva členov spoločnosti, tvoriacich obyvateľstvo.

Výroba podľa súkromných, individuálnych objednávok, uspokojujúca osobný vkus každého spotrebiteľa, je možná, buď ako «hand-work» od začiatku do konca s minimálnou kooperáciou, ako to bolo v stredoveku remeselníctva a družstiev-cechov; alebo ako kombinatorika individuálnych zákaziek v rámci funkčného a rozvíjajúceho sa systému štandardizácie a certifikácie.

V tom prípade spotrebiteľský progres môže byť zabezpečený v podobe skrátenia termínov «objednávka — dodávka» a rozšírenia katalógu produkcie a služieb, napĺňaných podľa individuálnych zákaziek rôznymi odvetvami v termínoch, prijateľných *pre množstvo, väčšinu* spotrebiteľov.

Štandardizácia a certifikácia — to nie šablónovitá výroba jednotvárnosti a šedivosti v masovej produkcii, ale prostriedok uspokojenia individuálneho vkusu **každého** na základe masovej výroby.

6.9. Účtovná evidencia a bilančné modely makroúrovne mnohoovetvových výrobnospotrebitel'ských systémov.

Jednou zo zložiek systému štandardizácie a certifikácie v spoločnosti (v širšom ponímaní zmyslu slova «štandardizácia»), ako všeobecne prijatého zjednotenia kritérií správnosti profesionálnych činností) je systém účtovnej evidencie, skrátene účtovníctva. No, my žijeme v spoločnosti, v ktorej ani minimálna účtovná gramotnosť nie je zahrnutá do štandardu nielen všeobecného povinného vzdelania, ale aj väčšiny druhov vyššieho vzdelania. Avšak práve systémy realizácie jednotnej evidencie a analýzy sú tým mostom, po ktorom je možný prechod od všeobecných ekonomických teórií a dobroprajných rozhovorov o «sociálne orientovanej ekonomike», «socializme», «komunizme», «demokracii» k uskutočneniu reálnej moci ľudí nad hospodárskou činnosťou štátov a pozemskej civilizácie celkovo.

Bez samotného slova «бухгалтерия - buchhaltéria», prebratého z nemeckého jazyka alebo z jidiš («бух-buch» — kniha, «галтер-halter» — держатель-držiteľ), by bolo možné sa zaoberať, pretože v ruskom jazyku ono vytlačilo slovo «счетоводство – vedenie účtov, t.j účtovníctvo», majúce vo svojej podstate všeobecne zrozumiteľný konkrétny druh práce v sfére riadenia hospodárskej činnosti. No, bez systému jednotného účtovania v hospodárstve sa zaoberať nedá, pretože evidencia a kontrola sú osnovou riadenia spoločensko-ekonomického rozvoja na všetkých úrovniach od domáceho hospodárstva až po mnohoovetvové výrobnospotrebitel'ské systémy, vrátane systémov nadštátnej transregionálnej úrovne.

Pod účtovníckou gramotnosťou sa predovšetkým rozumie to, že človek je schopný dať konkrétne odpovede na otázky:

- Čo ako cennosť-hodnota podlieha evidencii (má byť evidované) pri vedení hospodárstva?
- Ako sa algoritmicky zabezpečuje „automatická“ objektivnosť evidencie, ležiaca v základoch riadenia hospodárskej činnosti na mikro- a makroúrovni sledovania?

A podľa nás, podstata odpovedí na tieto otázky tvorí to minimum gramotnosti, ktoré si musí osvojiť každý politik, novinár, sociológ, a celkovo každý zdravomysliaci občan kvôli tomu, aby mu nebolo možné zamotať hlavu (ho obalamutiť) ohľadom spoločensko-ekonomických tém tak, ako zamotávajú hlavy obyvateľom Ruska počas všetkých rokov reforiem.

Odpoveď na prvú otázku je jednoduchá. Reálne evidencii v spoločensky zjednotenej práci ľudí podlieha všetko, čo sa považuje za objekty, na ktoré sa vzťahujú niečie *vlastnícke práva, chápané v aktuálnom kontexte ako práva riadenia výroby a prerozdelenia produkcie tým či oným spôsobom*. Inými slovami, v spoločnosti, ktorá nie je otrokárskou hoc by len de iure, účtovníctvo podchytuje všetko, čo je vovedené do systému výroby a prerozdelenia, okrem personálu¹ a klientov.

Personál je evidovaný v systéme oddelenia kádrov alebo, ak použijeme na Západe prijatú terminológiu, v systéme «riadenia personálu; a najdôležitejší klienti sa evidujú «marketingovou službou».

Odpoveď na druhú otázku nie je tak krátka a vôbec nie jednoznačná, pretože *nevyhnutne obsahuje* jak informáciu, nezávisiacu na spoločenskom usporiadaní a platnom zákonodárstve i nepísaných tradíciách, tak aj informáciu, priamo podmienenú historicky sa vyskladavšou osobitosťou každej spoločnosti.

Všetky nám známe učebnice a smernice ohľadom účtovníctva nerozdeľujú tieto dve kategórie informácie a opisujú prax účtovníctva takú, aká sa vyskladala v konkrétnej spoločnosti k momentu ich vydania. Na druhej strane, ekonómovia-teoretici, zaoberajúc sa všeobecnou problematikou

¹ Zdalo by sa, že sa samo sebou rozumie, že personál nepodlieha účtovnej evidencii, jednako len v knihe „Základy účtovníctva“ (autorom je profesor Školy biznisu Harvardskej univerzity Róbet N. Antoni. Ruské vydanie «Triada NTT» spolu s «Montážšpecstroj», Moskva., 1992) je dvakrát priamo zdôraznené, že pracovníci podniku nepodliehajú účtovnej evidencii, pretože podnik ich nevlastní (body 1-10 a 2-27). Ako je z toho zrejmé, hoci otrokárstvo v USA je už zakázané de-iure vyše sto rokov, tak de-facto ono existuje aj dnes, následkom čoho snahu študentov zahrnúť personál do systému účtovníctva musia profesori brzdiť priamymi klauzulami.

6.9. Бухгалтерский учёт и модели макроуровня

ekonomiky spoločností, zamlčujú vo svojej väčšine to, ako ich teórie môžu byť spojené (a či môžu byť spojené?)¹ s praktickým účtovníctvom.

Následkom toho sa v podstate účtovník zmenil na robota, naprogramovaného na vyplnenie konkrétnych operácií účtovných evidencií, ktorý nevidí a nechápe vplyvy činnosti jeho firmy na stav spoločnosti a jeho makroekonomiky, popisovaných všeobecnými ekonomickými teóriami. V neposlednom rade aj teórie a všeobecnoekonomické výskumy, konané na ich základe, sú bezplodné, ak nie sú dovedené do algoritmov praktického účtovníctva, prijatého v spoločnosti.

Všetkými vyššie pomenovanými skutočnosťami sa aj objasňuje to, že sme sa obrátili od všeobecne ekonomických interpretácií matematických modelov k princípom zostrojenia systémov účtovníctva, a preskúmame v nich to, čo objektívne nezávisí na historicky sa vyskladavšej osobitosti tej či onej spoločnosti, prevádzajúcej hospodársku činnosť.

Evidencia sprevádzala hospodársku činnosť aj pre objavením sa systému vzájomných vyúčtovaní na základe peňažného obratu. Pod *objavením sa peňažného obratu* sa v tejto práci rozumie, že jeden produkt (alebo ich málopočetná skupina) v systéme menového obchodovania berie na seba úlohu invariantu prejskurantu, a taktiež aj úlohu *platobného prostriedku, ktorá potláča v živote spoločnosti všetky ostatné stránky možnej užitočnosti tohto produktu*. Vznik peňažného obratu pridal evidencii úplne novú kvalitu: *evidencia v hodnotovej forme* sa vo všeobecnosti vyčlenila z hospodárskej evidencie ako inštrument analýzy účasti podnikateľa alebo firmy v spoločenskom zjednotení práce, a rovnako aj v parazitizme na nej.

Evidencia v naturálnej forme, prirodzene, sa zachovala, no odišla na historicky dlhé obdobie do úzadia, čo bolo podmienené podriadením administrácie podnikov ich majiteľom, ktorých viac zaujímali zisky, a nie proces výroby produkcie ako takej. Okrem toho vznik obchodného tajomstva (v tom význame, že je možné ukázať peňažné sumy, no je neželateľné ukazovať každému odkiaľ boli získané) takisto napomáhal rozdeleniu a rozhraničeniu systémov účtovnej evidencie v naturálnej a v hodnotovej forme.

Od tej doby normou života technokratickej civilizácie je plná technicko-technologická negramotnosť väčšiny finančníkov a plná finančno-ekonomická negramotnosť väčšiny vývojárov a technológov — výrobcov produkcie. A pri skúmaní makroekonomickej činnosti spoločnosti, prakticky bezvýhradne panujúcou formou účtovnej evidencie sa na mnohé storočia stala **účtovná evidencia v hodnotovej forme na základe zlatého invariantu prejskuranta, zabezpečivšieho automatickú porovnateľnosť evidencie v rôznych regiónoch a v rôznych dobách**². Od momentu oddelenia sa účtovnej evidencie v hodnotovej forme, jej algoritmy zachovali iba odkazy na dokumenty naturálnej účtovnej evidencie, umožňujúce podľa čísla účtovnej operácie sa dozvedieť, aký akt hospodárskej činnosti konkrétne za ňou stojí.

Účtovná evidencia v hodnotovej forme sa rozvinula do súčasného účtovníctva, ktoré, kvôli špecifikácii svojho historického vzniku a rozvoja, nezískalo na úrovni skúmania *mnohoodvetvových výrobo-spotrebiteľských systémov ako jednotného celku* **metrologicky opodstatnené** väzby s matematickým aparátom analýzy a plánovania medziodvetvových bilancii tovarovej výmeny v spoločenskej výrobe.

Zvyčajne návody a inštrukcie ohľadom účtovníctva sa začínajú vysvetlením toho, čo také «bilancia» je a aké údaje ju tvoria a ako sú v nej usporiadané. No my začneme tým, že podotkneme: účtovná bilancia a medziodvetvová bilancia — to sú dve rôzne veci, dokonca aj keď ich rozoberáme na úrovni mnohoodvetvového výrobo-spotrebiteľského systému ako jednotného celku.

V terminológii, vyskladavšej sa do súčasnosti v účtovníckej praxi, účtovnú bilanciu takejto významovej úrovne by nazvali termínom «konsolidovaná³ bilancia». «Konsolidovaná bilancia»

¹ V marxistickej politickej ekonómii nemôžu byť spojené, čo bude rozobraté v nasledujúcej kapitole.

² Neoddeliteľnosť *invariantu prejskuranta* a **platobného prostriedku** pri emisii platobných prostriedkov, obmedzenej množstvom zlata dostupného pre spoločnosť, automaticky zabezpečovala porovnateľnosť evidencie v hodnotovej forme počas historicky dlhodobých časových intervalov. Tak to pokračovalo do momentu zavedenia do obratu imaginárnych kreditných peňazí v neobmedzenom množstve a krachu zlatého štandardu, zničeného tým, že invariantom prejskurantu sa de-facto stala kiloWatt hodina elektroenergie spotreby. Po tomto bola automatická porovnateľnosť evidencie v hodnotovej forme stratená, a pre porovnanie účtovnej evidencie rôznych krajín a rôznych období je potrebné porovnanie na základe teórie podobnosti mnohoodvetvových výrobo-spotrebiteľských systémov, v ktorej invarianty prejskurantu sa uvádzajú preukázateľne a rôzne invarianty môžu byť jednoznačne navzájom porovnané.

³ To je, združená bilancia niekoľkých firiem, z ktorých každá vedie svoje účtovníctvo a má svoju izolovanú bilanciu.

hospodárskeho systému regiónu, koncernu alebo štátu obsahuje určité zovšeobecnené ukazovatele, no ona — podľa v nej obsiahnutej informácii — nie je vhodná na analýzu, plánovanie a riadenie bilancii tovarovej výmeny jak medziodvetvových, tak aj výmenných bilancii regiónov a koncernov medzi sebou.

To, čo je v účtovníckej praxi prijaté nazývať bilanciou (obyčajnou, a nie konsolidovanou), sa vzťahuje k úrovni mikroekonomiky a predstavuje finančný prejav činnosti jedného z množstva účastníkov trhu, na základe ktorého funguje mnohoozvetvový výrobnospotrebitel'ský systém.

My začneme rozoberať účtovnú evidenciu v hodnotovej forme na úrovni mohoozvetvového výrobnospotrebitel'ského systému ako jednotného celku, pretože, po prvé – bez skúmania tejto úrovne nie je možné uvidieť, aké sú zložky účtovnej evidencie mikroúrovne a ako sú späté s makroúrovňou, a po druhé – algoritmický charakter presunu platobných prostriedkov na úrovni mikro- a makroekonomiky je vo všeobecnosti jeden a ten istý.

Ako mnohoozvetvový výrobnospotrebitel'ský systém vyzerá pri rozobratí tovarovej výmeny, je jasné z obr. 4, a taktiež z výstupu a posúdenia zmyslu matematického modelu medziodvetvových bilancii (formuly 1 — 24). No finančná účtovná evidencia ako taká nevidí rozdielnosť podnikov rôznych odvetví. Z jej pohľadu sú ony všetky — aj fyzické, aj právnické osoby — nezávisle na ich odvetvovej príslušnosti rovnorodé finančné osoby, majúce nejakú platbyschopnosť. Tie, ktoré platbyschopnosť nemajú alebo ju strácajú, pre ňu neexistujú. Pri pohľade z pozícií finančnej evidencie všetko bude podobné tomu, čo je zobrazené na obr. 10, no pri oveľa väčšom počte účastníkov výmenných operácií.

Inak je možné si to predstaviť ako niekoľko stolov, z ktorých na každom ležia pohľadnice s vyobrazením trhových značiek rôznych firiem. Na každej pohľadnici leží hromádka mincí. Keď firma (finančná osoba) niečo kupuje, časť mincí sa berie z jej pohľadnice a presúva sa na pohľadnicu tej firmy, od ktorej ona nakupuje. Keď firma (finančná osoba) niečo predá, na jej pohľadnicu sa presunie nejaké množstvo mincí z pohľadnice firmy-kupcu. Nové mince vznikajú samé o sebe „zo vzduchu“ mimo transakcií kúpa-predaj iba na pohľadniciach falšovateľov mincí a na pohľadnici s nápisom «Oficiálne emisné centrum», no falšovatelia mincí sú stíhaní podľa zákona, a preto je možné ich aktivitu v celkovom toku prenosu platobných prostriedkov z pohľadnice na pohľadnicu ignorovať. Celková kúpyschopnosť mincí na všetkých pohľadniciach je rovná veličine $S+K$, zavedenej v teórii podobnosti mnohoozvetvových výrobnospotrebitel'ských systémov. Každý stôl v takejto analógii hrá úlohu banky, v ktorej firmy, ktorých pohľadnice ležia na jeho stolovej doske, uchovávajú svoje peniaze. Ak z tejto úrovne zostúpime na úroveň finančnej osoby, tak je možné uvidieť, že ona vo všeobecnosti má buď iba puzdro (sejf, peňaženku), alebo obratový účet v banke a puzdro (sejf) v kancelárii; no do tých čias, pokiaľ tok platbyschopnosti z účtu do sejfu a zo sejfu na účet prebieha bez problémov, rozdiel medzi platbyschopnosťou na účte a platbyschopnosťou v puzdre niet.

Prevládajúca väčšina finančných osôb sa svetonázorovo nedostáva na úroveň posúdenia celkovej makroekonomiky, z posúdenia ktorej sme začali predtým, než sme sa zošli na úroveň finančnej osoby. Väčšina, aby sa vyhla finančnej smrti, okamžite pristupuje k hospodárskej a finančnej evidencii v rámci svojich vlastných práv a chápania spôsobov toho, ako túto evidenciu čo najefektívnejšie realizovať. Preto začneme primitívnou účtovnou evidenciou aktuálnej platbyschopnosti, o to viac, že v tejto evidencii rozvinuté postupy sa používajú aj v úplnejších systémoch evidencie.

K organizácii dokumentárnej i jednoznačnej účtovnej evidencie podnikateľa, a rovnako aj administrátora, prinucujú v spoločnosti štyri základné skutočnosti:

- vlastná zlá pamäť väčšiny (nedostupnosť časti informácií vo všeobecnosti a stotožnenie vlastnej predstavy so skutočnými spomienkami);
- kolektívny charakter vedenia veľkých podnikov, kvôli čomu rôzni spolupracovníci musia mať jednotnú predstavu o skutočnom stave vecí v takej miere, v akej je to nevyhnutné;
- zlodejstvo časti personálu i klientov firmy;
- potreba dokázať predstaviteľom štátu, že viac daní, než už je zaplatené, zaplatiť bez bankrotu je nemožné, a že všetky zákonné platby sú už zrealizované.

Ak pod tlakom týchto okolností sa má začať s evidenciou zmien platbyschopnosti firmy a viesť zápis obchodov podľa ich poradia, tak vznikne niečo podobné nasledujúcemu:

6.9. Бухгалтерский учёт и модели макроуровня

„prevedený zostatok z predošlého účtovného obdobia, ktorý je k dispozícii na začiatku (aktuálneho)* účtovného obdobia“ + „príjem z obchodu № 1“ + „príjem z obchodu № 2“ — „výdaj v obchode № 3“ a tomu podobná zlátanina za sebou nasledujúcich čísel so znamienkom plus alebo mínus pred nimi, končiaci sa veličinou „prevádzaného zostatku, ktorý je k dispozícii na konci účtovného obdobia“.

Všetci si pamätajú, ako v škole a na vysokej škole pri postupnom zápise výpočtových operácií do riadku sa stále mýlili v znamienkach «+» a «-». Okrem toho, takáto forma evidencie, v ktorej obchody, zvyšujúce platbyschopnosť, sú pomiešané s obchodmi, ktoré ju znižujú, je nevhodná. Celej tejto informácii chýba určitá usporiadanosť. A prvým krokom usporiadania je spojenie všetkých operácií so znamienkom «+» do jednej skupiny, a so znamienkom «-» — do druhej. V dôsledku takéhoto zoradenia sa pred niekoľkými storočiami objavila «T-obrazná» evidencia, ktorá sa stala osnovnou formou, v ktorej prebieha celé účtovníctvo. Dokonca aj keď sa praktické účtovníctvo vedie nie formou hromádky T-obrazných účtov, ale v denníkoch, knihách a teraz aj v počítačových súboroch, tak aj tak sa rozumie, že je to T-obrazná forma, a všetky ostatné formy evidencie sa odvolávajú na komponenty T-obrazných účtov. Preto bez rozobratia T-obrazného účtu sa nezaobídeme.

Ako tá istá informácia, popisujúca postupnosť obchodov kúpy-predaja v nejakom časovom intervale, je zoradená v štruktúre T-obrazného účtu, tak to je ukázané na obr. 12.

Nadpis	
Debet (D)	Kredit (K)
(Zvýšenie)	(Zníženie)
Prevádzaný zostatok (počiatočné saldo)	
Príjem 1 Príjem 2 Príjem №...	Výdaj 1 Výdaj 2 Výdaj №...
Celkom: suma príjmov: S ₁	Celkom: suma výdajov: S ₂
Prevádzaný zostatok: S ₁ - S ₂ (konečné saldo)	

OBR. 12. «T-OBRAZNÝ» ÚČET —

ZÁKLADNÁ FORMA REALIZÁCIE
HOSPODÁRSKEJ EVIDENCIE

«Zvýšenie»), sa umiestňuje v T-obraznej štruktúre buď naľavo, alebo napravo. No nezávisle na tom, on sa vždy začína prevádzaným zostatkom toho, čo sa eviduje v tejto položke, zdedenom z účtovného obdobia, ktoré predchádza obdobiu, ku ktorému sa vzťahuje daný účet. Rovnako tak na konci účtovného obdobia stĺpec, do ktorého sa vnášajú príjmy, sa ukončuje zostatkom, prevádzaným do nasledujúceho účtovného obdobia. Ten sa pri otvorení účelovo analogického účtu v novom účtovnom období stane jeho počiatočným prevádzaným zostatkom. Tieto z obdobia na obdobie prevádzané zostatky účtovných prostriedkov sa nazývajú saldom: počiatočným a koncovým — primerane tomu, aké miesto v účte zaujímajú. V závislosti od funkcie konkrétneho účtu a polohy stĺpca «Zvýšenie» naľavo alebo napravo, účty účtovnej evidencie môžu mať debetné alebo kreditné saldo.

Štruktúra T-obrazného účtu vytvára algoritmus, vhodný pre evidenciu-účtovanie celkovo všetkého v rámci vybranej kategórie jednej kvality, ktorej konkrétnosť dodá zmysel aritmetickým operáciám sčítania a odčítania.

Ak je to zúčtovací účet firmy «Tá a tá», tak v bankovom systéme je mu priradené číslo a ostatné rekvizity jednoznačne identifikujúce firmu. A duplikát, jeho presná kópia, sa nachádza v účtovníctve firmy. Aj keď vedenie zúčtovacieho účtu umožňuje vidieť dynamiku platbyschopnosti finančnej

osoby, aj tak vedenie iba tohto účtu je nedostatočné pre efektívne riadenie podniku, pretože v štruktúre zúčtovacieho účtu je zotretý funkčne podmienený rozdiel medzi rôznorodými príjmami a výdavkami. Vedenie iba zúčtovacieho účtu nezabezpečuje evidenciu všetkého, čo je zapojené do hospodárskej činnosti podniku, pričom zavedenie informácie takéhoto druhu do štruktúry T-obrazného zúčtovacieho účtu by ho zničilo. Toto vedie k potrebe vytvorenia systému evidencie na osnove funkčne rôznych vzájomne podmienených T-obrazných účtov. Pri opore o tento systém je možné viesť jednotnú a algoritmicky bezchybnú analýzu činnosti podniku a vytvárať do budúcnosti plány jeho rozvoja. Takýto systém evidencie dostal názov účtovná bilancia.

Slovo «bilancia-balans» v preklade do ruštiny (slovenčiny)* značí «равновесие (rovnováhu)», «уравновешивание (vyvažovanie)». Názov «bilancia-balans» je podmienený tým, že pozostáva z dvoch častí, z ktorých v každej sú zhromaždené ukazovatele činnosti podniku v ich finančnom vyjadrení a výsledná sumarizácia v každej z týchto dvoch častí musí dávať jeden a ten istý výsledok. V súlade s tým účtovná bilancia je štrukturálne zhodná s T-obrazným účtom a umožňuje v sebe zahŕňať množstvo-množinu T-obrazných účtov, súc ich medzným (v rámci podniku) zovšeobecnením – medznou generalizáciou.

Súbory funkčne orientovaných účtov, na základe ktorých sa vytvára účtovná bilancia, sa jeden od druhého líšia časovo i podľa štátov. Smernice a učebnice účtovníctva sústreďujú pozornosť práve na historicky podmienené osobitosti systému účtov a prípustnosť alebo neprípustnosť prepočtov a prevodov z jedného účtu na všetky ostatné v tomto systéme. Tieto otázky ponecháme bez detailného preskúmania, pretože sú popísané v odbornej literatúre. Preskúname iba to, čo zostáva nemenným, nezávisle od konkrétneho súboru účtov, zahrnutých do bilancie.

Ohľadom účtovnej bilancie terminologická jednota medzi Západom a Ruskom nie je. V ruskej terminológii jedna časť bilancie sa nazýva «Aktíva», druhá — «Pasíva». V západnej terminológii «Aktíva» — to je ľavá časť bilancie a nazýva sa «Prostriedky». «Pasíva» — to je pravá časť bilancie a nazýva sa «Záväzky a kapitál». Nehľadiac na terminologické rozdiely obsahovo účtovná bilancia obsahuje v podstate jedne a tie isté údaje, a rozdiely v bilančných položkách v rôznych krajinách sú podmienené detailnou klasifikáciou toho, čo patrí k «Prostriedkom», «Záväzkom» a «Kapitálu». Oboznámime sa s tým, čo patrí do ľavej («Aktíva») a pravej («Pasíva») časti bilancie.

V súlade s tuzemskou praxou účtovníctva:

«Aktíva bilancie pozostávajú z troch veľkých skupín.

Prvá skupina — «Základné prostriedky a ostatné neobrátkové aktíva». Sem patria vlastne neobrátkové prostriedky (budovy, zariadenie, stroje, rôzna technika a iné.), nemateriálne aktíva (v peňažnom vyjadrení ocenené u Vás sa nachádzajúce vlastné vedecké alebo technické vývojové novinky, autorské <skôr: získané práva na>¹ vynálezy, know-how a pod.), prostriedky vložené do kapitálovej výstavby, rekonštrukcie, a takisto vklady firmy do cenných papierov (akcie, obligácie) iných podnikov, akciových spoločností a pod.

Druhá skupina aktív sa nazýva «Zásoby a náklady». Ona odráža prítomnosť vo firme zostatkov hotovej produkcie podľa jej faktických vlastných nákladov – výrobné ceny (ak sa firma zaoberá výrobou) a tovarov (ak sa firma zaoberá obchodovaním), a takisto výrobných zásob (surovín, materiálov, paliva, náhradných dielov, obalov a pod.)

Tretia skupina aktív — «Peňažné prostriedky, platobný styk a ostatné aktíva» — poukazuje na prítomnosť finančných prostriedkov vo firme (hotovosť v pokladni, bezhotovostné na zúčtovacom účte v banke), hodnotu sporiacich certifikátov nadobudnutých v bankách. Sú tu odrazené finančné vzťahy firmy a rôznych partnerov (sumy prostriedkov, ktoré Vy dlhujete za vykonanie práce, dodanú produkciu, poskytnutý <Vami iným> kredit a pod.). Aktíva bilancie uzatvára informácia o stratách za účtovné obdobie» (E.J.Morozovová. „Manažérovi o účtovníctve“, SPb, 1993, str. 6).

To isté v západnej praxi účtovníctva sa nazýva nie «Aktíva», ale «Prostriedky» a delí sa na dve skupiny:

«Obrátkové prostriedky:

Peňažné prostriedky.

Trhové cenné papiere.

Debetné účty, „netto“².

Tovarovo-materiálne prostriedky.

¹ Tu a ďalej v <...> naše vysvetlivky pri citovaní.

² T.j. účty dlžníkov. Termín «Debetné účty» „netto“ = «Debetné účty» „brutto“ - «Platby, ktorých príjem (to, že nám ich dlžník vyplatí)* vyvoláva pochybnosti».

Predplatené výdavky.

Základné prostriedky:

Budovy, stavby, zariadenie.

Investície.

Patenty a trhové značky¹.

Goodwill²) (R.N Antoni. „Základy účtovníctva“. str. 241).

E.J.Morozovová pokračuje vo vysvetlení princípov pripisovania tých či oných ukazovateľov do ľavej alebo pravej časti bilancie:

«Pasíva bilancie takisto pozostávajú z troch skupín ukazovateľov. Prvá skupina sa nazýva «Zdroje vlastných prostriedkov». V nej sa odrážajú zmeny, prebiehajúce s veľkosťou základného fondu, miera zisku.

Druhá skupina, «Dlhodobé pasíva» odкрýva doplnkové zdroje prostriedkov, tvoriace sa vo firme na účet získania dlhodobých kreditov a iných vypožičaných prostriedkov (takýmto spôsobom sa stávame dlžníkmi banky alebo inej firmy, ale získavame doplnkové finančné prostriedky).

Tretia skupina, «Platobný styk a ostatné pasíva», odráža Vaše vzájomné vzťahy s rozličnými kreditormi (poskytovateľmi kreditov)*. Tu sa premietajú prostriedky, ktoré ste „vyslobodili“ pre výrobu, nezaplatic načas mzdu pracovníkom, neprevedúc do rozpočtu rôzne dane alebo príspevky na sociálne poistenie. Doplnkové prostriedky sa môžu tvoriť aj v tom prípade, ak Vy ste nezaplatili v termíne splatnosti iným firmám za vykonanie práce alebo získanú produkciu³. Takto môžu byť doplnkové zdroje hospodárskych prostriedkov firmami vytvorené na úkor dočasného porušenia záväzkov (z objektívnych alebo subjektívnych príčin) voči štátu, partnerom, vlastným pracovníkom⁴) („Manažérovi o účtovníctve“⁵).

R.N.Antoni o obsahu pravej časti bilancie píše nasledovné:

«Krátkodobé záväzky:

Kreditné účty.

Splatné bankové úroky.

Nahromadené záväzky.

Záväzky v súvislosti s očakávanými daňovými platbami.

Priebežná časť dlhodobého dlhu.

Dlhodobé záväzky:

Zostávajúca časť dlhodobého dlhu.

Odročená daň zo zisku.

Kapitál:

Obyčajné akcie.

Ostatný vyplatený akcionársky kapitál⁶.

Nerozdelený zisk» („Základy účtovníctva“, str. 241).

«Pasíva» ukazujú, na akých prostriedkoch existuje podnik a «Aktíva» — ako sú tieto prostriedky využívané. Ako je z uvedeného vidno, ľavá a pravá časť účtovnej bilancie, a takisto i skupiny v každej z nich v západnej terminológii sú nazvané podľa podstaty, zatiaľ čo v ruskej terminológii ich

¹ T.j. autorské práva jak vlastné tak aj získané.

² «Goodwill» — špecifický západný termín, vysvetlený R.N.Antonim takto: «Vzťahuje sa k nehmotným prostriedkom a odráža sumu, vynaloženú na získanie dobrej reputácie a/alebo umiestnenia korporácie. Goodwill je možné zaradiť k prostriedkom iba následne po akte kúpy-predaja.», — „Základy účtovníctva“, kapitoly 2.57 — 2.58.

³ Tento nebezpečný jav bol bežnou praxou v postsocialistických krajinách v „divokých“ 90-tych rokoch. Spôsobuje „rakovinu“ ekonomiky hospodárstva s klinickým názvom „druhotná platobná neschopnosť“. Patogénom, vyvolávajúcim túto „rakovinu“ ekonomiky hospodárstva, boli zámerne alebo z nekompetentnosti zavádzané reformné kroky (de)štrukturalizácie hospodárstiev daných krajín. — pozn. prekl.

⁴ Rôzne zadlženosti, odrazené v bilancii, tam môžu byť aj z dôvodu nespojitého (nepravidelného) charakteru platieb a dlhého obdobia nahromadenia (nasporenia) súm, potrebných na platbu..

⁵ Citovaná publikácia vyšla na svet v roku 1993. 1. januára 1994 vstúpil v Rusku do platnosti nový „Plán účtov účtovnej evidencie“, v ktorom je predpísaných deväť oddielov-kapitol bilancie, zahŕňajúcich celkovo 99 účtov rôzneho účelu použitia, z ktorých niektoré predpokladajú možnosť otvorenia aj podúčtov v sústave základného účtu. Okrem toho tento „Plán účtov...“ predpokladá 10 nebilančných (podsúvahových) účtov, určených na evidenciu «hodnôt, nepatriacich podniku, no dočasne sa nachádzajúcich v jeho používaní alebo objednávke».

⁶ Tieto prvé dve skupiny v kapitole «Kapitál» sa zjednocujú úhrnom «Vyplatený akcionársky kapitál», čo zodpovedá «Základnému kapitálu» firmy v ruskej terminológii. Samotný «Kapitál», v účtovnej definícii tohto termínu, je určený vzťahom: «Základný kapitál» + «Nerozdelený zisk».

názvy nehovoria nič tým, ktorí nemajú odborné účtovné vzdelanie. V ostatnom rozdielu niet. Preto základné bilančné rovnice stanovíme v západnej formulácii:

Prostriedky = Závázky (vo význame Pohľadávok?)* + Kapitál

Táto rovnica je vždy splnená a narúša sa iba vtedy, ak v účtovnej evidencii došlo k chybám: buď aritmetickým, alebo štruktúrno-algoritmickým pri prenose ukazovateľov, odrážajúcich hospodársku činnosť, z účtu na účet. Inými slovami, inštrument bilančnej účtovnej evidencie je organizovaný tak, že chráni správnosť účtovnej evidencie od mnohých chýb, t.j. od skreslenia účtovných výkazov.

S účtovnou bilanciou sú spojené aj všetky funkčne orientované T-obrazné účty, v štruktúre ktorých je vedený celý účet podniku v hodnotovej forme. Hodnotová forma účtu zabezpečuje možnosť jednotne spočítavať množstvo „liatiny“ a „jablák“ i odrátať ich jedno od druhého a garantuje porovnateľnosť výsledkov evidencie v rôznych účtovných obdobiach podniku, ale... *pri dodržaní dvoch podmienok na úrovni makroekonomiky mnohoodvetvového výrobnospotrebitel'ského systému ako celku:*

- nemennosť invariantu prejskuranta počas účtovného obdobia (t.j. nesmú nastať situácie, kedy sa obdobie začína pri zlato invariante, a končí sa pri elektroenergetickom, a počas celej doby sa deje sčítanie a odčítanie finančných veličín, spojených s hospodárskou činnosťou v jej naturálnej evidencii);
- podpora nemennosti štandardu zabezpečenia platobných prostriedkov zabezpečením platobnej jednotky produktom, ktorý spĺňa úlohu invariantu prejskuranta.

Funkčne orientovaná špecializácia každého z T-obrazných účtov v systéme účtovnej evidencie zabezpečuje možnosť jednoznačného súvzťahu finančnej evidencie s naturálnou v rámci podniku. „Plán účtov účtovnej evidencie“ je celoštátny dokument, určujúci súpis špecializovaných účtov a funkčné určenie každého z nich, majúci silu zákona. Zabezpečuje jednoznačnú súvzťažnosť finančnej a naturálnej evidencie vo všetkých podnikoch, kde účtovná evidencia sa vedie na jeho základe pri dodržaní tých istých dvoch podmienok ohľadom invariantu prejskuranta a štandardu zabezpečenia platobnej jednotky. Čím intenzívnejšie sú tieto dve podmienky narúšané, tým menej je systém účtovníctva užitočný na realizáciu vedenia podniku, pracujúceho v trhovom systéme. No, ako bolo už skôr poznamenané pri skúmaní teórie podobnosti mnohoodvetvových výrobnospotrebitel'ských systémov, dodržanie týchto dvoch podmienok nezávisí od žiadneho jednotlivého vedúceho podniku. Ale ak sú uvedené podmienky porušené, tak rovnice teórie podobnosti mnohoodvetvových výrobnospotrebitel'ských systémov umožňujú dať zmysel aj takýmto nominálnym nezmyselným účtovným výkazom.

Účty, slúžiace účtovnej bilancii, v súlade s delením bilancie na «Aktíva» a «Pasíva» sa delia na dve kategórie: «aktívne (účty aktív)» a «pasívne (účty pasív)». Zaradenie konkrétneho účtu ku konkrétnej kategórii je určené tým, ktorej kapitole „Plánu účtov účtovnej evidencie“ konkrétny účet slúži. V účtoch aktív sa stĺpec zápisu príchodu započítavaných parametrov hospodárskej činnosti nachádza vľavo a všetky účty aktív majú debetné saldo (na obr. 12 je ukázaný aktívny účet s debetným saldom). V účtoch pasív je stĺpec zápisu príchodu započítavaných parametrov hospodárskej činnosti umiestnený napravo a všetky účty pasív majú kreditné saldo.

Niektoré z účtov môžu byť jak účtami aktívnymi, tak aj pasívnymi, čo je určené tým, či jeho konečné saldo v predchádzajúcom účtovnom období je debetné alebo kreditné, ak je zapísané so znamienkom « + ». Takýto je, napríklad, účet «Zisky a straty». On sa môže na začiatku účtovného obdobia otvoriť s počiatočným debetným saldom, a ukončiť sa na konci účtovného obdobia konečným kreditným saldom, v dôsledku čoho v nasledovnom účtovnom období bude tento účet pasívnym. Ak by jeho konečné saldo bolo debetné, tak by sa zapísalo so znamienkom mínus.

Účtovná bilancia a systém T-obrazných účtov sú zostrojené tak, aby bola vylúčená zámena znamienok « + » a « - », otvárajúca možnosť chyby v znamienku. Preto všetky čísla sa pokladajú za kladné, ale výsledky s algebraicky rôznymi znakmi sa zapisujú do rôznych stĺpciek účtov. V súlade s tým, ak pri výpočte salda vzniká algebraicky bezchybne záporný výsledok, tak on so zmenou znamienka (« - » na « + ») prechádza na druhú polovicu T-obrazného účtu alebo bilancie.

V každodennom živote máme podvedomú tendenciu považovať «pasívne» za horšie, a «aktívne» za lepšie. V súvislosti s účtovnou evidenciou je potrebné od takýchto nezmyselných ohodnotení upustiť. Konkrétne, štruktúra účtovnej bilancie je zostrojená tak, že kreditné saldo účtu «Zisky a

6.9. Бухгалтерский учёт и модели макроуровня

straty» je ziskom a patrí do «Pasív» bilancie. Ale ak tento účet sa ukončí debetným saldom, tak sú to straty a patria do «Aktív» bilancie.

Bilančný systém účtovníctva na základe T-obrazných účtov je založený na dvojitom účtovaní jedného a toho istého aktu hospodárskej činnosti podniku. Každá operácia sa zapisuje podľa debetu jedného účtu a podľa kreditu druhého, alebo podľa kreditu jedného a debetu druhého.

Aby bolo možné pochopiť, ako systém T-obrazných účtov a dvojitého účtovania v nich je spojený s bilanciou, pozrieme si obr. 13, na ktorom je vyobrazená účtovná bilancia a niektoré funkčne špecializované účty. Názvy účtov sú hypotetické, no niečo podobné existuje v reálnych súboroch (plánoch) účtov účtovnej evidencie.

Predpokladajme, že nastal čas výplaty miezd personálu. Tento proces v účtovníctve vyzerá takto:

- vypočítať výplatu — účtovný zápis: „K «Výplata» 1500“ (K ako Kredit)*;
- výrobné náklady produkcie, vyrobenej, no ešte nepredanej zákazníkovi, v dôsledku výpočtu výplaty vzrástli — účtovný zápis: „D «Produkcia» 1500“ (D ako Debet)*;

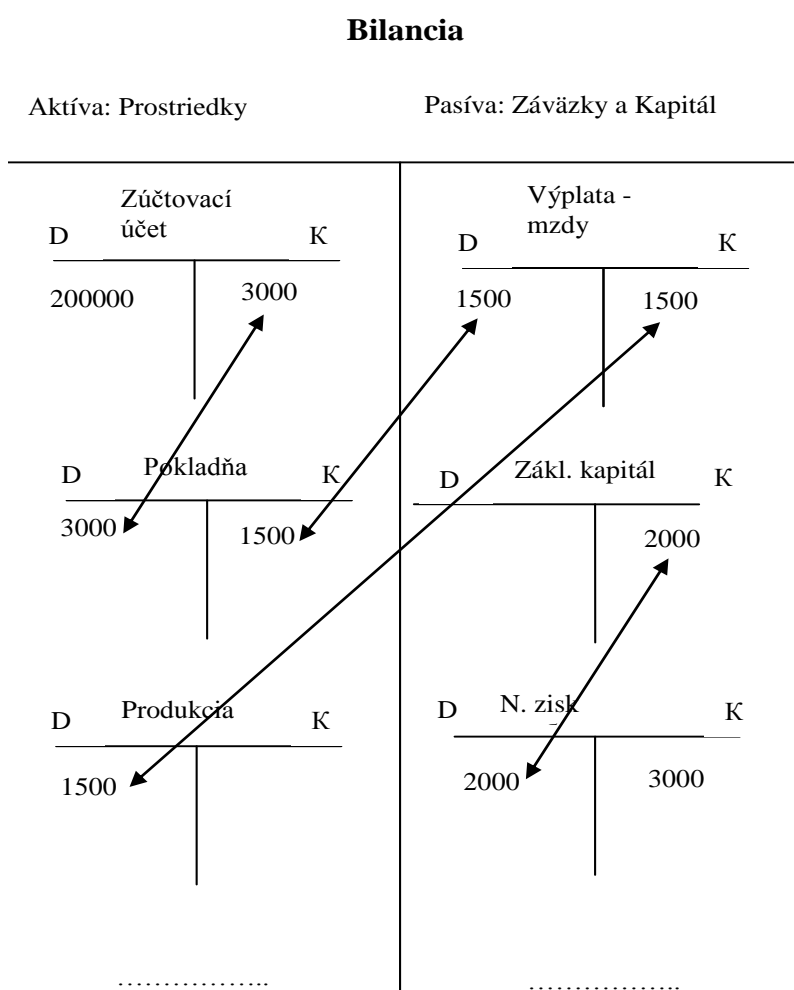

OBR. 13. ÚČTOVNÁ BILANCIA A SYSTÉM DVOJITEJ EVIDENCIE
PODĽA DEBETU A KREDITU T-OBRAZNÝCH ÚČTOV

¹ Táto operácia sa poväčšine už v podnikoch cca od začiatku tohto storočia nepoužíva. Hotovostné výplaty miezd z pokladne podnikov boli nahradené bezhotovostným prevodom na osobné účty pracovníkov. Dôvodov bolo viacero: oficiálne: lúpežné prepady prevozov peňazí z bánk do podnikov v divokých deväťdesiatych rokoch minulého storočia, prácnosť „sáčkovania“ výplat a v neposlednom rade aj postupný tlak štátnych orgánov kvôli lepšej kontrole. Neoficiálne: postupne odvykať obyvateľstvo od hotovosti – reálnych peňazí a postupne prejsť čisto len na bezhotovostné platby – cieľ: totálna kontrola a ovládanie más.. – pozn. prekl.

² «Korešpondujúcim» sa nazýva účet, ku ktorému je prvý účet adresovaný pri vyčíslení na ňom zarátavaného hospodárskeho faktoru.

- hotovostné peniaze je potrebné vybrať zo zúčtovacieho účtu, spoločného pre účtovnú evidenciu na mikroúrovni (podnik) i makroúrovni (výrobno-spotrebiteľský systém) a vložiť do pokladne podniku¹ — účtovné zápisy: „K «Zúčtovací účet» 3000“; „D «Pokladňa» 3000“;

- výplata miezd personálu na ruku: „K «Pokladňa» 1500“; „D «Výplata» 1500“.

V týchto zápisoch veľké písmena «K» a «D» označujú kredity a debety účtov, ktorých názvy sú za nimi, ďalej pokračujú účtovné sumy.

Zvyčajne sa v reálnych účtovných dokumentoch zápis realizuje v trocha inej forme: „D № účtu, K № korešpondujúceho² účtu, vypočítaná (prevádzaná) suma“ alebo „K № účtu, D № korešpondujúceho účtu, vypočítaná (prevádzaná) suma“ v závislosti od charakteru operácie. Napríklad, zakladatelia podniku sa rozhodli 2000 z 3000 nerozdeleného zisku nasmerovať na zvýšenie základného kapitálu: „D «N. zisk», K «Zákl. kapitál», 2000“.

Každý takýto zápis v západnej terminológii sa nazýva «transakciou», a v ruskej — «účtovný zápis».

Na otázku, v čom je rozdiel medzi účtovnou bilanciou a súhrnom všetkých účtov, slúžiacich bilancii?— je nasledujúca odpoveď:

Účty sa vedú nepretržite, v nich sa zaznamenáva každý akt hospodárskej činnosti podniku. Nazrúc do účtu, je možné spoznať celú históriu hospodárskej činnosti podniku, spojenú s týmto účtom, počas celého obdobia, za ktoré bol účet vedený. Bilancia je zostavovaná epizodicky a odráža momentálny — výsledný finančný a hospodársky stav podniku k dátumu jej vytvorenia. Do bilancie vstupujú nie účtovné zápisy, ale iba zostatky (koncové saldá) podľa bilancii slúžiacich účtov k dátumu vytvorenia bilancie.

Ak máme hovoriť o vzťahu bilancie a účtov v termínoch teórie riadenia, tak v bilancii je vyjadrený vektor stavu podniku podľa parametrov, určených „Plánom účtov účtovnej evidencie“. A na podklade účtov, predpísaných týmto „Plánom účtov...“ je možné vypočítať trajektóriu prechodu podniku od jedného vektora stavu k druhému.

V ruskej praxi sa zvyčajne bilancie zostavujú kvartálne. Okrem toho, bilancie môžu byť zostavené v zvláštnych prípadoch: bankrot firmy, zhromaždenie akcionárov, predaj firmy, reorganizácia. Suma všetkých «Prostriedkov», a rovnako aj suma «Závazky + Kapitál» sa v bilancii nazýva «Valuta» bilancie. Valuta bilancie zostáva nemenná, ak prevody prebiehajú buď iba v rámci jej «Aktív», alebo iba v rámci jej «Pasív»; valuta sa mení, ak prepočty prebiehajú medzi «Aktívami» a «Pasívami».

Bilancia a účty obsahujú množstvo ukazovateľov, na základe ktorých je možné analyzovať predchádzajúcu finančnú a hospodársku činnosť podniku a jeho perspektívy a vytvárať plány ohľadom jeho budúcnosti. Ako a čo je analyzované na základe účtovnej evidencie, je podrobne vysvetlené v odbornej literatúre, ktorá napriek tomu má celkovo nedostatok: všetko, čo sa týka správnosti a opodstatnenosti porovnania evidencie a analýzy na pozadí rýchlych zmien normujúceho faktoru teórie podobnosti mnohოდветвовých výrobnो-spotrebitel'ských systémov ($S+K$), veličiny ($S-\%$), je v účtovníckej literatúre obchádzané mlčaním.

Oboznámili sme sa a algoritmickým systémom účtovnej evidencie. Štandardné formy-blankety (formuláre, tlačivá)* dokumentov, v ktorých je tento algoritmický systém odrazený v účtovníckej praxi, dokumenty, povoľujúce alebo zakazujúce korešpondenciu dvoch ľubovoľných účtov podľa debetu alebo kreditu, normy odpisov a prevodov, pravidiel amortizácie, precenenia a pod. sú určené súhrnom zákonov o finančnej a hospodárskej činnosti. Mnohovariantnosť zakázaných a povolených evidenčných zápisov (prevodov) robia účtovníctvo umením, pretože nejednoznačnosť evidenčných zápisov (prevodov) vo vnútornom obrate firmy pri jednom a tom istom jej vonkajšom obrate umožňuje uviesť rôzne hodnoty zdaniteľných ukazovateľov, čo sa môže podstatne prejaviť na výške dani nepodliehajúcich príjmov firmy, ktoré idú na výplaty dividend akcionárom, rozvoj a rekonštrukciu firmy, na rozvoj jej vlastného systému sociálneho zabezpečenia a pod. Z tohto dôvodu vysokokvalifikovaní účtovníci a audítori¹ v krajinách, kde sa trh javí osnovným regulátorom ekonomickej činnosti obyvateľstva, patria k najlepšie plateným pracovníkom. No toto všetko sa týka historicky podmienených osobitostí účtovníctva.

Z celkového a historicky nepodmieneného zostáva rozobrať iba princípy, na základe ktorých popísaný algoritmický systém získava jednoznačnú metrologickú podloženosť.

- Celý algoritmus je založený na hodnotovom meraní zarátavaných hospodárskych a finančných parametrov.
- Jednoznačnosť pridáva hodnotovej evidencii princíp evidencie podľa výrobných nákladov. To znamená, že všetko, čo podnik kúpil, sa zarátava podľa faktickej nadobúdacej ceny. Účtovná hodnota všetkého, čo podnik produkuje, sa určuje ako výrobné náklady výroby, na účet ktorých v systéme účtovnej evidencie, v súlade s platným zákonodarstvom, sa prenášajú faktické ceny vo výrobe spotrebovaných nadobudnutých surovín, doplnkových surovín, fyzicky a morálne starnúceho zariadenia a mnohé iné výdavky, spojené s výrobou produkcie. Zmeny trhových cien sa v žiadnom prípade neprejavujú na bilančnej hodnote všetkého, čo bolo zaevidované v systéme účtovníctva (t.j., čo už raz bolo zaevidované v konkrétnej cene, zostáva v tej cene zaevidované, aj keby sa časom jeho trhovú cenu zmenila)*.

¹ Účtovníci-spezialisti, zaoberajúci sa účtovníctvom v nejakom podniku, a v podstate revízorskou činnosťou v záujmoch jak administratív a zakladateľov podniku, tak aj tretích osôb, ktoré majú záujem o pravdivé poznatky o stave toho ktorého podniku (napríklad predtým, než s ním vstúpi do obchodného vzťahu). Audítorstvo patrí k profesiám, podliehajúcim štátnemu licencovaniu. Okrem nezávislých audítorov existujú firmy, špecializujúce sa na audit.

6.9. Бухгалтерский учёт и модели макроуровня

- Každý účtovný zápis, prevod a podobné operácie v evidencii, musia byť dokumentárne podložené: tu slovo nestačí.¹
- Evidencia sprevádza hospodársku činnosť nepretržite.
- Evidencia je vedená podľa skutočného faktu (faktu, ktorý sa stal). Zámery, očakávania, možnosti sa do účtovných záznamov nezahŕňajú (no môžu byť rozoberané s použitím metód účtovnej evidencie pri analýze perspektív a plánovaní rozvoja podniku).

Ak niekoľko firiem, z ktorých každá je samostatnou právnickou osobou, vytvorí nejaký hospodársky systém (finančne-priemyselnú skupinu), tak rozoberaný algoritmickej systém účtovnej evidencie môže byť použitý aj na analýzu jej činnosti, buď duplikujúc účtovnú evidenciu každej z nich, alebo na základe evidencie, realizovanej každým z účastníkov, vytvoriac konsolidovanú sústavu výkazov skupiny. V závislosti na tom, ako sú prerozdelené podielové vlastnícke práva (oddiely «Kapitál» v bilancii každého účastníka) v konsolidovanom systéme, pretože podielové vlastnícke práva v niektorých firmách môžu mať aj firmy, ktoré sú externé vo vzťahu k posudzovanej skupine, tento algoritmus bude dávať rôzne výsledky. No nezmenenými zostane princíp vylúčenia z konsolidovaných výkazov účtovných obrátov medzi účastníkmi skupiny a hodnôt, patriacich externým fyzickým a právnickým osobám, a princíp zlúčenia v konsolidovaných výkazoch obrátov firiem skupiny v styku s ostatnými účastníkmi trhu.

Avšak na úrovni posudzovania výrobnospotrebitel'ského systému ako hospodárskeho celku, konsolidovaná sústava výkazov, vytvorená na usporiadaní kapitol „Plánu účtov účtovnej evidencie“ a účtovnej bilancie typu «Prostriedky = Záväzky + Kapitál», na osnove ktorých sa realizuje účtovníctvo v jednom podniku, patriacom do niektorého odvetvia, je nezmyselná.

Aby sme pochopili charakter vzniku nezmyselnosti takéhoto posudzovania účtovnej bilancie vo vzťahu k úlohám riadenia mnohodontných výrobnospotrebitel'ských systémov, rozoberieme otázku o súvzťažnosti štátneho rozpočtu s medziodvetvovou bilanciou tovarovej výmeny v spoločenskej výrobe.

Variantom účtovnej bilancie (prítom nekonsolidovanej) je štátny rozpočet, ktorý má svoje «Pasíva» — rozpočtové príjmy (spotrebné dane, poplatky štátu, colné poplatky, príjmy z predaja štátneho majetku a produkcie podnikov štátneho sektoru, dane a iné), i svoje «Aktíva» — výdavkové kapitoly rozpočtu.

Rozdiel medzi bilanciou podniku a štátnym rozpočtom je v tom, že účtovná bilancia podniku odráža finančné výsledky činnosti podniku k momentu ukončenia účtovného obdobia, a štátny rozpočet sa posudzuje a schvaľuje minimálne dvakrát:

- predbežne — ako plán-scenár štátnych príjmov a výdavkov na nasledujúce účtovné obdobie;
- počas účtovného obdobia a po jeho ukončení sa posudzuje reálne naplnenie rozpočtu v porovnaní s predbežne schváleným plánom-scenárom príjmov a výdavkov.

V takejto akoby *sebestačnej štruktúre* štátneho rozpočtu sa prejavuje pohľad na štátnosť (štát) ako na jedného z mnohých účastníkov trhu. Od ostatných účastníkov trhu sa štátnosť odlišuje jednou jedinou, no dôležitou vlastnosťou: kvôli tomu, že zmyslom jestvovania štátnosti je profesionálne riešenie problémov spoločnosti ako celku, a takéto riešenie problémov vyžaduje zaplatenie práce ľudí a zaplatenie dodávok produkcie pre potreby štátu, tak «vydieranie» zo strany štátnosti vo vzťahu k všetkým ostatným účastníkom trhu sa nepovažuje za trestný čin, ale sa posudzuje ako spoločensky nevyhnutný jav a nazýva sa «dane».

Trestným činom je neefektívne a protispoločenské riadenie, ktoré sa môže prejavovať aj v tom, že štát sa dostal do zámerne nesplateľného dlhového otroctva medzinárodnej korporácie úžernických bankových klanov, následkom čoho nie je schopný naplniť príjmové kapitoly rozpočtu a dusí spotrebiteľov a producentov daňami.

Ak niečo také prebieha, tak jedným zo spôsobov ochrany spoločenských záujmov je vyhnutie sa plateniu daní a príprava štátneho prevratu, po ktorom nový režim pomenuje úžernický parazitizmus — úžernickým parazitizmom, a nie štátnym dlhom a uvedie svoje vzťahy s úžerníkmi-kreditormi do inej kvality.

¹ „Slovo luft, papier grund!“ – porekadlo v šarišskom nárečí. T.j. „Slovo vietor odveje, no to, čo je na papieri, zostáva.“ – pozn. prekl.

Rozdiel medzi platením úrokov z kreditov úžerníckej bankovej korporácii a platením daní štátu spočíva v tom, že:

- dane sú podielom reálne vyrobenej produkcie alebo získaných príjmov, ktoré sa vyvlastňujú na celkové spoločenské potreby podľa výsledku ukončeného účtovného obdobia;
- úroky z kreditov sú určené ešte predtým, ako je čokoľvek vyrobené alebo sú získané nejaké príjmy, následkom čoho, ak očakávané príjmy nie sú získané v objeme, potrebnom na platby kreditorovi, tak dlžník vypláca veriteľa zo svojho majetku alebo bezplatnou prácou na neho.

Takáto situácia vzniká predurčene nevyhnutne, keď úroková sadzba kreditu prevyšuje tempá rastu produktivity práce v hospodárstve dlžníkov, počítané v nemenných cenách. Ak aj za týchto podmienok dlžník vyplatil kreditora, tak to znamená, že on zvýšil ceny svojej produkcie a služieb a okradol v prospech kreditora tretie osoby, nezúčastnené v kreditnej zmluve.

A na vytvorenie práve takýchto vzťahov medzi dlžníkmi a kreditormi-úžerníkmi je nastavený inštitút medzinárodného kreditovania-úverovania podľa biblickej koncepcie. Každý režim, ktorý súhlasí s takýmto stavom vecí je antinárodný a podlieha likvidácii.

Ale keďže každá kreditná-úverová zmluva s úrokom porušuje vlastnícke práva tretích osôb, v nej nezúčastných, tak toto je právnym základom na uznanie jej za neplatnú. Tento stav môže byť plne vzťahnutý aj na zmluvy medzinárodného kreditovania štátov.

Od iných účastníkov trhu sa štát odlišuje takisto tým, že môže mať právo emisie platobných prostriedkov. No nie je to povinné právo štátnosti, pretože banková korporácia ho môže štátnosti odtrhnúť vo svoj prospech a potvrdiť takú jeho uzurpáciu v zákonodárstve toho istého štátu zjavne alebo skryte.

Ak sa pozrieme na obr. 4, tak uvidíme, ako je štátny rozpočet prepojený so systémom spoločenskej výroby, prerozdelenia a spotreby produkcie a služieb. Blok 20 ŠAOS — to je štátny aparát a ozbrojené sily. Vstup príjmov do rozpočtu je ukázaný šípkami, smerujúcimi do bloku 20 ŠAOS, ktoré sú označené (kótované) skratkami «DN» (dane) a zložky 25 ŠONZ, zodpovedajúcej naturálnemu zdaneniu.

Okrem toho v bloku 19 TOS sú podniky štátneho sektoru, z ktorých časť príjmov z predaja ich produkcie takisto plynie do rozpočtu štátu (určitá časť zostáva v dispozícii riaditeľstiev štátnych podnikov).

Výdavkové kapitoly rozpočtu na obr. 4 z väčšej časti nie sú zobrazené, no znázornené sú emisia, dotácie, investície, kreditovanie-úverovanie štátom (šípka z bloku 20 ŠAOS do bloku 19 TOS s nadpisom «EO, DOT, PI, ŠÚP»). Okrem toho sa zo štátneho rozpočtu financuje značná časť fondov kolektívnej spotreby (blok FKS na obr. 4)

K výdavkom štátu, ktoré nie sú znázornené na obr. 4, patria aj vnútorné výdavky bloku 20 ŠAOS na udržiavanie personálu samotného štátneho aparátu, jeho infraštruktúry, ozbrojených síl, špeciálnych služieb a pod.

Z porovnania štruktúry účtovnej bilancie, naplnenej informáciou tak, že predstavuje štátny rozpočet, a finančných tokov na obr. 4 je vidno:

- že stanovenie ukazovateľov príjmových a výdavkových kapitol rozpočtu bez posúdenia medziodvetvovej bilancie tovarovej výmeny a bilancie platbyschopností odvetví je spoločensky nebezpečná činnosť, zvlášť v období reforiem a štruktúrálnej a technologickej prestavby mnohodvetvového výrobnospotrebitel'ského systému;
- že štát, buď je povinný prijať na seba plné riadenie spoločenského rozvoja, vrátane rozvoja ekonomiky, alebo sa úplne podriadiť nadnárodným bankovým a výrobným korporáciám, obmedziac výdavky na financovanie komunálneho hospodárstva, polície, fondov kolektívnej (spoločenskej) spotreby úmerne tej kvóte príjmov, ktoré mu nechá nadnárodná úžernícka korporácia, zaoberajúca sa vytvorením globálneho výrobnospotrebitel'ského systému podľa svojho nedostatočného chápania. O podstate tohto biblicko-staroegyptského nedostatočného chápania sa v tejto práci už hovorilo a ešte bude hovoriť.

Preto, ak štát neplánuje realizovať politiku tak, aby jeho občania i neobčania sa stali bezprávnymi otrokmi, zajatcami biblických „humanistov“, je potom povinný plánovať rozpočet s ohľadom na vplyv jeho príjmových a výdavkových kapitol na tovarovú výmenu a bilanciu platbyschopnosti

6.9. Бухгалтерский учёт и модели макроуровня

výrobcov a spotrebiteľov v mnohoozvetovom výrobnospotrebitel'skom systéme, pracujúcom pod jeho jurisdikciou. Ako už nie raz bolo poznamenané, príjmové kapitoly štátneho rozpočtu v matematických modeloch medziodvetvovej bilancie (vzorce 3, 5, 7, 9, 20 — 23, 25) sú zložkami vektorov r_{3CT} a R_{3CT} , ktoré zodpovedajú funkčne podmieneným výdavkom podnikov siedmej skupiny (platby daní a získanie dotácií a subvencií).

Výdavkové kapitoly rozpočtu sa vzťahujú k zložkám vektora F (produkcia konečnej spotreby, tá jej časť, ktorá predstavuje štátnu objednávku) a vektora X (hrubé (celkové) výkony odvetví národného hospodárstva, tá jeho časť, ktorá zodpovedá produkcii podnikov štátneho sektoru ekonomiky v každom z odvetví).

S prihliadnutím na túto okolnosť do modelov bilancie mnohoozvetových výrobnospotrebitel'ských systémov, rozobratých v šiestej kapitole, môžu byť príjmové a výdavkové kapitoly štátneho rozpočtu zavedené v skutočnej podobe. Výklady a výpočty úpravy matematických modelov bilancie tovarovej výmeny a platbyschopnosti producentov pri skutočnom zavedení do nich príjmových a výdavkových kapitol štátneho rozpočtu v tejto práci uvádzať nebudeme, aby sme zbytočne nezväčšovali objem publikácie. Keď ohľadom tohto v štáte vznikne praktická potreba, tak sa s tým plne vysporiadajú inštitúty Akadémie vied.

No na to, aby to bolo možné zrealizovať v úlohách riadenia mnohoozvetových výrobnospotrebitel'ských systémov regiónov i národného hospodárstva ako celku, je nevyhnutné, aby informácia, poskytovaná štatistikou účtovnej evidencie v odvetviach, sa zoraďovala v súlade so štruktúrou modelov medziodvetvových bilancií tovarovej a finančnej výmeny odvetví. A pre "automatickú" realizáciu tohto, je potrebné vzájomné jednoznačné zosúladenie stanovenia účtov a ich skupín v „Súpise účtov účtovnej evidencie“:

- s komponentami matrice priamych nákladov A (a taktiež A_P) a
- so zložkami vektorov R_{3CT} (r_{3CT}), patriacich k rôznym frekvenčným pásmam;
- a takisto vzájomná zosúladenosť štruktúry modelov medziodvetvovej bilancie so štruktúrou kapitol štátneho rozpočtu.

Len v takomto prípade je možné jednotné chápanie kvality riadenia na úrovni mikro- a makroekonomiky, zabezpečujúce samoreguláciu mnohoozvetových výrobnospotrebitel'ských systémov na základe vnútorne neprotirečivého komplexu algoritmov zberu informácií, modelovania a riadenia, zahŕňajúceho mikro- i makroúroveň. Musí byť rovnako tak algoritmicke spoľahlivým a bezchybným, ako inštrument účtovnej evidencie na osnove T-obrazných účtov mikroúrovne mnohoozvetového výrobnospotrebitel'ského systému v spoločenskom zjednotení práce.

6.10. Poučenie marxizmu

Teraz je možné prehodnotiť niektoré aspekty marxistickej politickej ekonómie a pochopiť odkiaľ čo sa v nej vzalo, a či je to možné použiť.

Pojem o «prenose hodnoty (ceny) prostriedkov výroby na produkciu» podľa toho, ako sa výrobné zariadenie opotrebováva, je prebratý marxizmom z účtovníckej praxe. V účtovnej evidencii sa skutočne z účtu, kde sa vedie účtovná evidencia zariadenia, na *účet výrobných nákladov* vyrábanej produkcie prevádza (v podobe amortizačných odpisov) určitá časť ceny, ktorú utratila firma za výrobné zariadenie a investičné stavby. Prípustné normy odpisov sú určené aktuálnym zákonodarstvom.

Takisto «nadhodnota» vzniká v systéme účtovnej evidencie ako aritmetický rozdiel medzi predajnou cenou produkcie a jej výrobnými nákladmi.

Ak budeme hovoriť jazykom marxizmu, tak «nadhodnota» a «prenos hodnoty» v marxistickej politickej ekonómii sú vpádmi kvetnatého subjektívneho idealizmu do dialektického materializmu, pretože v reálnej hospodárskej činnosti tieto účtovné podmienenosti neexistujú.

Vo výsledku uznanie marxistickej politickej ekonómie za dôveryhodnú teóriu vytvára prekážku pre človeka v pochopení jak procesov v spoločenskej výrobe, tak aj systému účtovníctva, pretože tá terminológia, čo je prebratá z praktického účtovníctva, je spojená v marxistickej politickej ekonómii s objektívne v hospodárskej činnosti spoločnosti neexistujúcimi marxizmom vymyslenými kategóriami. Následkom toho spätný prechod od všeobecne ekonomických teórií k účtovníckej praxi na základe marxizmu je objektívne nemožným.

Ešte existuje jeden lživý aspekt marxistickej politickej ekonómie — teória ceny práce. Pri jej posudzovaní z pozície teórie podobnosti mnohოდветвовých výrobnो-spotrebitel'ských systémov ona je pokusom *zaviesť v tichosti* ako invariant prejskurantu «človeko-hodinu» pracovného času. Metrologicky opodstatneným tento invariant môže byť v jednom jedinom prípade: v podmienkach otrokárstva, v ktorom riadiaca i ostatná činnosť znacharstva a „elity“ je zabezpečovaná podľa ich potrieb na základe monopolne vysokých a nimi stanovovaných cien na produkt svojej činnosti. Následkom toho ich pracovné náklady takisto v tichosti nepodliehajú normovaniu a evidencii pracovných nákladov v spoločenskom zjednotení práce. Všetka ostatná činnosť začína pri takomto prístupe patriť k sfére materiálnej výroby na základe biogénnej energie. Využitie veľkých más otrokov dodáva metrologickú opodstatnenosť pojmu «človeko-čas» v každom odvetví materiálnej výroby na základe priemerných štatistických ukazovateľov výrobnjej činnosti.

«Človeko-hodiny» v podmienkach výroby na základe technogénnej energie sa stávajú vzájomne neporovnateľnými dokonca v jednom odvetví v rovnakom historickom období, a nie že vo všetkých odvetviach počas historicky dlhých období. Pri pokuse prekonať metrologickú neopodstatnenosť «človeko-hodiny» marxizmus upadá do marazmu (schátralosti), zavádzajúc pojem o jednoduchej a zložitej práci, o stroji, ako «násobiteľovi» výsledkov ľudskej práce, meranej v «človeko-hodinách» a pod.. Takým obrazom sa zavádzajú nové metrologicky neopodstatnené kategórie, pretože aj parník aj motorová loď sú strojmi „násobiteľmi“ práce „burlakov“¹, ale ak zhromaždíme tlupu expertov, kde každému z nich je potrebné platiť mzdu, tak ani jeden z nich podľa nákresu parníka a motorovej lode neurčí, koľkokrát jeden i druhá „znásobujú“ prácu burlaka. Ak ten istý koeficient „znásobenia“ sa má určiť na základe výpočtových metodík, tak všetci experti vypracujú rôzne metodiky, pretože budú rozlične počítat' náklady na „jednoduchú“ a „zložitú“ prácu v iných odvetviach, potrebné na zostrojenie a obsluhu „násobiteľov“ „nutnej“ práce v každom z nich.

Ešte horšie obstojí záležitosť s «človeko-hodinou» pri pokuse ju zaviesť do ocenenia pracovných nákladov v sfére spracovania informácií (veda, umenie), vrátane sféry riadenia, pretože tie úlohy, ktoré jeden jedinec je schopný riešiť mimovoľne za niekoľko sekúnd, iný nedokáže vyriešiť ani za celý svoj život. Ako pracovníci sú všetci ľudia rozdielni a kvantitatívne navzájom podľa výsledkov ich práce nezrovnateľní tým viac, čím viac v týchto výsledkoch je vyjadrená duša každého z nich (no marxizmus dušu popiera...)*.

¹ *Burlak* – označenie človeka – ťahača lodí alebo plťí proti prúdu rieky pomocou lana, kráčajúc po brehu. Spravidla to bol nevoľník. Známý je obraz I. Repina „Burlaci na Volge“ – pozn. prekl.

6.10. Уроки марксизма

Ľudia sú si navzájom ekvivalentní ako spotrebitelia podľa demografického spektra potrieb, o ktorom marxizmus nemá poňatia. Avšak na základe odhalenia demograficky podmieneného spektra potrieb je možné porovnanie ľudí a sociálnych skupín, posudzovaných ako spotrebiteľov produkcie.

Čo sa týka invariantu prejskuranta, zabezpečujúceho metrologickú opodstatnenosť evidencie v sfére výroby, tak, na rozdiel od dvoch ľubovoľných «človeko-hodín», každá kilowatthodina je ekvivalentná každej inej kilowatthodine, čo sa aj od invariantu prejskuranta vyžaduje.

Takisto metrologicky neopodstatnené sú nasledujúce kategórie marxistickej politickej ekonómie: «nevyhnutný» a «dodatočný pracovný čas», «nevyhnutný» a «dodatočný produkt».

Ako už bolo povedané v predchádzajúcej kapitole, «Kapitál», v účtovnej definícii tohto termínu, je určený vzťahom «Základný kapitál» + «Nerozdelený zisk». Marxisti môžu porozmýšľať, prečo zakladateľ ich ideologického chaosu dal názov svojej epochálnej knihe podľa nazvania jednej z kapitol účtovníckej bilancie, a spomenúť si pri tom na slová, pripisované vtedajšiemu úplne zdravo mysliacemu kancelárovi Nemecka O. Bismarckovi: «Och, ale sa natrápime s týmto „účtovníkom“».

A ak negramotným robotníkom a roľníkom na začiatku XX. storočia pri vzniku Sovietskeho Zväzu je možné prepáčiť ich vieru v marxizmus ako vo vedecké vyjadrenie ich ideálov spravodlivosti a života bez útlaku väčšiny menšinou, tak terajším marxistom, získavším svojho času najlepšie vo svete (minimálne) stredné a vyššie vzdelanie, kladieme jednu otázku: Povedzte, čestne, vy ste blbci¹, alebo národ považujete za blbcov?

A presne tak isto nie je možné dnes ospravedlniť ani bezdumnú vieru v každú inú metrologicky neopodstatnenú pseudoekonomickú teóriu.

¹ V origináli *дурачье – дурак*. Zaujímavé, že vo východoslovenských nárečiach sa zachovali slová toho istého významu s rovnakým slovným koreňom *дурак* - durak, durný (vo význame hlupák, blbec, obalamutený...) - pozn. prekl.

6.11. Ekológia makroekonomických systémov

Prijať obsah tejto kapitoly bude pre mnohých krajne nepríjemné; a mnohí, vrátane «zelených» ekologických aktivistov, nepríjmu uvedené, hoci nedokážu nič podstatné ohľadom uvedeného namietnuť.

Mnohí chápu, že vypúšťať priemyselné odpadové vody do riek, jazier, morí; vytvárať skládky priemyselných odpadov; znečisťovať atmosféru prachom, aerosolmi a plynmi pri používaní rôznych technológií — je cesta k ekologickej samovražde ľudstva. S príslubom, že bude veľmi mučivá, pretože ani farmakológia, ani chirurgia sa nevysporiadajú s chorobami, ktorých príčinou je *peniknutie do organizmu človeka procesov celkového zničenia biosféry Zeme*: štatistika onkológie a AIDS — to sú len prvé čerešničky tejto úrody, vypestovanej tisícročnou históriou technicko-technologického „progressu“.

Vrchol túžob väčšiny ekologických aktivistov je prechod na uzavreté cykly využívania vody; filtrácia atmosféry v priemyselných korpusoch; filtrácia plyných exhalácií výrobní a výfukových plynov transportných prostriedkov, utilizácia (zúžitkovanie) priemyselných a komunálnych odpadov a ich druhotné spracovanie a pod. Samozrejme, je ľahšie odfiltrovať odpadové vody v systéme priemyselného a komunálneho (bytového) *odlúčeného* čistenia vôd, než prefiltrovať rieky a oceány; je jednoduchšie odfiltrovať a absorbovať znečistenie v systéme ventilácie a exhalácie plynov technických zariadení, než očistiť atmosféru planéty; je jednoduchšie prejsť na uzavreté cykly využitia celej *vyprodukovanej produkcie*: «surovina— výrobok — druhotná surovina»; je to jednoduchšie, než očistiť od znečistenia hydrosféru, zvlášť podzemné vody, atmosféru, pôdu, keď všetko vyhodené sa nachádza na skládkach a proste tam, kde nejaký hlupák zahodil jemu nepotrebné haraburdie, obsahujúce skutočne nebezpečné «niečo».

Tieto ekologické opatrenia vyžadujú štátny dlhodobý program a koordináciu pri jeho zavedení do života, a takisto aj kolektívne úsilie množstva štátov pri koordinácii ich regionálnych programov v globálnom programe ozdravenia Zeme. No tento program takisto má vo svojom základe mravne podmienené rozlíšenie demograficky podmieneného spektra potrieb a spektra degradačne-parazitických potrieb.

Aký to má zmysel ho (program) vytvárať, ak tí, ktorí budú povinní ho realizovať vo výrobe a rodinnom spôsobe života, ako doteraz budú „na dovolenke“¹ nechávať odpadky, kde padli, a riečny príboj ako doteraz bude zvoniť sklom pijatikou rozbitých fliaš? Aký to má zmysel, ak človek, pokarhávajúci degeneráta, degradenta, nedoľudka, *zabijajúceho biosféru*, odrážajúc jeho opilecké „námietky“², zabije degradenta a jeho popoťahujú po súdoch za zabitie akože «človeka» alebo za spôsobenie ťažkého telesného poškodenia agresívnemu **nedoľudkovi**?

Ale i keď bude panovať šetrný vzťah k biosfére v rodinnom spôsobe života, vo voľnom čase i v práci, tak všetky uzavreté technológie a uzavreté cykly života výroby a výrobkov sú zvýšením energetickej náročnosti výroby produkcie; vytvorením komplexu utilizačno-obnoviteľných odvetví a celkovo nevyhnutnosťou doplnkovej výroby energie pri zachovaní tempa rozvoja výroby, alebo znížením tempa rozvoja výroby pri doterajšom energopotenciáli. A toto nás privádza k **primárnemu** problému ekológie technologickej civilizácie³.

¹ Myslí sa celkovo vo voľnom čase. Autori však použili zámerne dvojzmyselný výraz „na dovolenke“, teda aj v zmysle dovoľovať si to, čo by si dovoliť nikto, nie kvôli zákazom, nariadeniam, ale vlastnou sebadisciplínou a výchovou nemal. - pozn. prekl.

² V origináli je slovo „námietky“ bez úvodzoviek. - pozn. prekl.

³ Pod «technokratickou civilizáciou» sa v tejto práci rozumie civilizácia, v ktorej ľudia sú otrokmi a zajatcami nimi zrodenej technosféry a umelého prostredia prebývania. Problémy technokratickej civilizácie sa prehĺbili od polovice 20. storočia, po zmenu pomeru etalónových frekvencií biologického a sociálneho času. V tomto období sa zmenil aj pomer úrovne spotreby biogénnej a technogénnej energie v spoločnosti. Ak ku koncu 19. storočia tento pomer bol: 90 % biogénnej a 10 % technogénnej energie, tak ku koncu 20. storočia už bol: 90 % technogénnej a 10 % biogénnej energie. To znamená, že, ak do zmeny pomeru etalónových frekvencií biologického a sociálneho času energetická rovnováha biosféry bola udržateľne podporovaná prostredníctvom fotosyntézy slnečnej energie biomasy pokrmov, potrebných na udržanie efektívnej pracovnej schopnosti ľudí a zvierat, tak od druhej polovice 20. storočia (kedy v celkovej bilancii energospotreby spoločnosti začali dominovať technogénne energonosiče, predstavujúce dlhodobý výsledok

V priebehu posledných dvoch storočí v inžinierskom svete dominuje svetonázor, založený na absolutizme dogiem druhého zákona termodynamiky v jeho rôznych formuláciách a Carnotovho cyklu, zodpovedajúceho premenám energie z tepelnej formy na mechanickú.

V súlade s týmito názormi je účinnosť elektrárne vždy menšia než jedna; a aby bola získaná energia, je nutné pracovné teleso zahriať (spáliť energonosič) a nechať ho pracovať v tepelnom stroji, ktorého účinnosť nikdy neprevýši teoretickú hodnotu, definovanú Carnotovou poučkou.

Odtiaľto pramení snaha vytvoriť čo najvyšší rozdiel teplôt: v tomto smere bola za dvesto rokov prejdená cesta od niekoľkých stoviek stupňov pri spaľovaní dreva po niekoľko miliónov stupňov v pokusoch s plazmou v termojadrovej syntéze. No toto je len jeden a ten istý svetonázor «zaklínania živlu ohňa» v klietke dogmy druhého ohraničenia (a nie začiatku) termodynamiky, ktorého realizácia dokonca aj pri priemyselnej termojadrovej energetike je energoinformačným znečistením životného prostredia, pretože naruša energetickú bilanciu planéty, klímu a tektoniku.

Okrem rozkolísania prírodných procesov premeny energie technogénnymi energetickými tokmi, dominujúce technológie makroenergetiky — to je aj znečistenie životného prostredia produktami rozpadu geologických energonosičov: či je to spaľovanie nafty, plynu, uhlia, alebo reakcia štiepenia uránu a plutónia, problém neutralizácie vplyvu produktov rozpadu geologických energonosičov na planétu zostáva.

Dokonca aj pri jeho riešení na osnove jadrovej syntézy, alebo iných zahrievacích technológií, zostáva problém prerozdelenia výroby energie a spotreby energie v globálnych rozmeroch takým spôsobom, aby klimatické zmeny nespravili celé krajiny nevhodnými pre život. Sahara je dielo *rúk* človeka, a nie následok klimatických zvláštností Zeme. A energetické možnosti súčasnej *techniky* sú oveľa väčšie, než možnosti tých, ktorí na púšť zmenili niekedy kvitnuci kraj.

Štart «Shuttle»¹ — to je šmuha chemických a energetických znečistení prenikajúca atmosférou. Okrem toho, zemský povrch je vodič, ionosféra je takisto vodič, a ich oddelujúce dolné vrstvy atmosféry sú izolátor. V súlade s tým systém «ionosféra, dolné vrstvy atmosféry, povrch zeme» je kondenzátor. Pretože z trysiek nosiča rakety vyteká plazma (plameň je takisto vodič) a zvýšená ionizácia stopy nosiča rakety sa v atmosfére zachováva ešte určitý čas, tak stopa nosiča rakety je svojho rodu pomalý bleskový výboj cez celú vrstvu atmosféry. To jest, v tomto planetárnom kondenzátore dochádza ku krátkemu skratu. Celkovo zhorí okolo 2 000 ton, pritom nie tých najšpinavejších kryogénnych palív, a dôsledky je možné nájsť vo všetkých odvetviach fyziky a chémie, a to v globálnych rozmeroch. Štatistika dosvedčuje, že takýto štart rúca všetky predchádzajúce predpovede počasia, a okrem toho štatistika odhaľuje podmienenosť súch v Afrike, dažďových prírvalov v USA, blatistých zím v Európe, silných zemetrasení v Mexiku, Kalifornii a na Aljaške aktivitou kozmodromu na Floride. Analogická štatistika je aj ohľadom Bajkonuru a Plesecka. Z publikovaných zdrojov pozri: časopis „Poznanie je sila“, № 5, 1991, článok Rybnikov „Kladivom po krištáľovej klenbe“. Prechod k morským štartom kozmických aparátov z lodí-kozmodrómov takisto vyžaduje odpoveď na otázku, ktoré oblasti svetového oceána je prípustné používať na takúto činnosť.

Netreba si namýšľať, že rozdelený energetický a chemický tlak stacionárnych a transportných vypúšťáčov dymu do nebies a vyhrievacích telies, majúci oveľa väčšiu sumárnu kapacitu, než štart „Sojuza“, „Shuttle“ alebo „Burana“, prechádza bez dôsledkov na ekologickú a tektonickú situáciu na planéte.

akumulovania slnečnej energie skrze fotosyntézu rastlín, ktorých sa už viac než polovica zásob spotrebovala) je energetická rovnováha biosféry narušená.

Pod «technologickou civilizáciou» rozumieme civilizáciu, riadiacu technosféru a umelé prostredie prebývania biosféro prípusným spôsobom.

Pod «biologickou civilizáciou» rozumieme civilizáciu, v ktorej ľudia žijú v súlade s biosférou Zeme a Kozmom, stanúc sa slobodní od potreby chrániť sa technosférou a umelým prostredím prebývania pred biosférou Zeme a Kozmu.

Možnosť posledného je pre mnohých neuveriteľná a stotožňuje sa u nich s výzvou vrátiť sa do doby kamennej. No doba kamenná — to je počiatok technokratickej civilizácie, kedy v základoch stavania sa proti biosfére ležali oheň a kamenná sekera, a nie atómový reaktor a superzliatiny, ako teraz.

My by sme uprednostnili priamy prechod k biologickej civilizácii, minúc fázu technologickej civilizácie, no nevidíme na to prijateľné možnosti.

¹ Transportná vesmírna loď NASA pre viacnásobné použitie. Pre predstavu pozri obrázky na <https://yandex.com/images/search?text=%D0%A8%D0%B0%D1%82%D0%BB&stype=image&lr=10371&source=wiz> - pozn. prekl.

Netreba si namýšľať, že ekologická kultúra uzavretých technológií a uzavretých cyklov produktov je možná bez riešenia problémov ekologicky čistej, to jest — biosféricky prípustnej energetiky.

Pritom ekológia energetiky každej technickej civilizácie má tri aspekty:

- Znečistenie životného prostredia produktami rozpadu energonosičov a elektrární, meniace jeho chemické zloženie presne tak isto, ako aj ostatné technogénne znečisťovatele, na ktoré je sústredená pozornosť prevažnej väčšiny ekologických aktivistov.
- Biosfére neprípustné žiarenia elektrární a energospotrebičov.
- „Rozkolísanie“ prirodzených prírodných tokov energií technogénnymi tokmi energie, ktoré samo o sebe môže priviesť k zmene klímy, tektoniky a zničeniu súčasnej biosféry.

Reálne — toto sú globálne problémy. Na riešenie týchto problémov musia špecialisti-energetici a ľudstvo ako celok zrevidovať svoj vzťah k „posvätnosti“ dogiem Carnota, prvého a druhého zákona termodynamiky i „teórie“ relativity.

Uvedieme základné formulácie druhého zákona termodynamiky:

Nie je možný prechod teploty z telesa chladnejšieho na teleso viac zahriate, bez akýchkoľvek iných zmien v systéme alebo okolitom prostredí (R. Clausius).

Nie je možné vytvoriť periodicky fungujúci (uskutočňujúci akýkoľvek termodynamický cyklus) stroj, ktorého všetka činnosť by viedla k zdvihnutiu nejakého nákladu (k mechanickej práci) a adekvátnemu ochladeniu tepelného rezervoára (W. Thomson, M. Planck).

Nie je možné zostrojiť večný motor („perpetuum mobile“) druhého druhu (W. Ostwald).

V uzavretom, t.j. izolovanom systéme, v tepelnom alebo mechanicom vzťahu, entropia¹ buď zostane nemennou (ak v systéme prebiehajú spätné, rovnovážne procesy), alebo narastá (pri nerovnovážnych procesoch) a v rovnovážnom stave dosahuje maximum.

Sú to ekvivalentné poučky, prevzaté zo „Sovietskeho encyklopedického slovníka“, rok 1986. (V termodynamike je entropia určená nasledujúcim vzťahom: $dS=dQ/T$, kde dS — prírastok entropie; dQ — adekvátny prírastok teploty pri absolútnej teplote T , meranej v stupňoch Kelvina: $0^{\circ}\text{C} = 273^{\circ}\text{K}$). V tom istom slovníku čítame:

«Večný motor (perpetuum mobile) druhého druhu je imaginárny tepelný stroj, ktorý kvôli uskutočneniu kruhového procesu (cyklu) (v priestore parametrov, popisujúcich jeho pracovné teleso — *autori*) plne premieňa teplotu, získanú z akéhokoľvek jedného „nevyčerpatelného“ zdroja (oceána, atmosféry a pod.) na prácu (konkrétne, mechanicú. — *autori*). Činnosť večného motora (perpetuum mobile) druhého typu neprotirečí zákonu zachovania a premeny energie, ale porušuje druhý termodynamický zákon, a preto takýto motor je nerealizovateľný».

K tomu je možné doplniť, že teoretická účinnosť perpetuum mobile druhého typu v cykle premeny «teplota — (mechanická) práca» je rovná 1.

Akadémie vied, vrátane ZSSR a jeho republík, Ruská federálna služba pre duševné vlastníctvo a jej analógie v iných krajinách **principiálne neskúmali** a neskúmajú práce, v ktorých sú navrhované energozariadenia s teoretickou účinnosťou = 1 a viac a tomu zodpovedajúce účinné cykly zmeny vektora stavu pracovného telesa.

Akademik L. D Landau, známy fyzik-teoretik, laureát Nobelovej ceny (1962), autor klasickej učebnice teoretickej fyziky (spolu s E.M. Lifšicom) ohľadom druhého zákona termodynamiky poznamenal:

«O tom, že uvedené jednoduché definície zodpovedajú reálnej skutočnosti, niet žiadnej pochybnosti: sú potvrdzované našimi každodennými pozorovaniami».

V tej či onej definícii tento pohľad na druhý termodynamický zákon panuje ako stereotyp rozpoznávania javov a stereotyp vzťahu k nim vo videní sveta školákov, študentov, ľudí-t'ahúňov vedy a techniky i vedecko-technickej „elity“ svetových vedeckých a mimovedeckých „autorít“.

Pritom, v prírode niet „uzavretých systémov“, o ktorých hovorí zákon termodynamiky. Okrem toho, ani v jednej z definícií tvrdenia, známeho ako «druhý zákon termodynamiky», niet ani slova o akýchkoľvek silových poliach a akékoľvek parametre silových polí chýbajú aj v jeho matematických vyjadreniach. Preto ku všetkým definíciám o vlastnostiach „uzavretých systémov“ je potrebné sa stavať, ako k **podmienенostiam** ľudského chápania sveta, obmedzene uplatniteľných v konkrétnej situácii, to jest, stavať sa opatrne, uvádzajúc do súladu s reálnymi skúmanými systémami a ich postavením a stavom v okolitom prostredí.

¹ Entropia – v danom kontexte termodynamická stavová veličina, miera neusporiadanosti alebo neporiadku fyzikálnej sústavy či objektu. V matematike miera neurčitosti náhodného procesu. Miera neusporiadanosti mikroskopických stavov pri danom makroskopickom stave. – pozn. prekl.

6.11. Экология макроэкономических систем

V roku 1866 J.C. Maxwell skúmal tepelnú rovnováhu vertikálneho stĺpca plynu v gravitačnom poli v stacionárnom stave. J.C. Maxwell došiel k záveru, že, aby nebolo protirečenie s druhým termodynamickým zákonom, je potrebné, aby v stacionárnom stave v gravitačnom poli pre rôzne plyny nebola teplota závislá na výške, t.j. vertikálny teplotný gradient (zmena teploty s výškou) ľubovoľnej látky musí byť v stacionárnom stave v gravitačnom poli rovný nule, inak druhý termodynamický zákon bude porušený.

Od roku 1897 do roku 1914 K.E. Ciolkovskij takisto skúmal plyn v stacionárnom stave v gravitačnom poli. Pritom on teoreticky preukázal, že gravitačné pole vytvára v plynnom stĺpci, nachádzajúcom sa v stacionárnom stave, vertikálny teplotný gradient — rozdiel teplôt v rôznych výškach. Tomuto teoreticky korektne získanému výsledku protirečí «druhý termodynamický zákon».

To jest, druhý zákon termodynamiky nie je celovesmírnym fundamentálnym princípom, ale ohraničeným dielčim (izolovaným) fyzikálnym zákonom, použiteľným **výlučne** v situáciách, kedy v rámci lokalizácie skúmaného objektu je možné silový vplyv celoprirodných, nám známych i neznámych polí, ignorovať.

Okrem toho, K.E. Ciolkovskij ukázal, že v gravitačnom poli je principiálne možné zostrojenie monoteplotného motora: energozariadenia typu „perpetuum mobile druhého typu“ s teoretickou účinnosťou cyklu premeny «teplota — (mechanická) práca» rovnej jedna.

Experimentálne výskumy atmosfér Zeme a Venuše preukázali prítomnosť v atmosfére každej planéty teplotný gradient podľa výšky, ktorého hodnoty sa dobre zhodujú s teoretickými modelmi. To jest, reálne pozorovania atmosféry vyvracajú názor laureáta Nobelovej ceny akademika L.D. Landaua a jemu podobné názory o súlade druhého termodynamického zákona s faktológiou reálnych pozorovaní a potvrdzujú teoretické vývody J.C. Maxwella a K.E. Ciolkovského. Učebnice fyziky vyše storočia ohlupujú školákom niekoľkých generácií hlavy, nanucujúc «druhý termodynamický zákon» ako absolútnu univerzálnu pravdu-skutočnosť.

Podrobnejšie pozri:

- G. Oparin. „K.E. Ciolkovskij o druhom termodynamickom zákone“ v čas. „Ruská myseľ“, vyd. „Spoločenský úžitok“, Reutov, 1991.
- Maxwell J. C. Philosophical Transaction of the Royal Society of London. London, Vol. 157, 1867, riadky 49 — 88.
- K.E. Ciolkovskij. „Doba trvania žiarenia Slnka“. „Vedecký prehľad“, № 7, 1897, str. 46 — 61.
- K.E. Ciolkovskij. „Druhý termodynamický zákon“. Kaluga, 1914.

V technologických príručkách ohraničenosť použitia druhého zákona znamená, že účinnosť energozariadení môže byť rovná **jednej**; zariadenie, nazývané «perpetuum mobile druhého typu», je nejakým spôsobom technicky možné, napriek zvyčajným názorom a akademickému zákazku na výskum projektov takého druhu a pod. Napriek tomu vidíme vyše 100 rokov, čo sa robí za ohradou druhého termodynamického zákona, čo je zakázané všetkými prostriedkami civilizácie: od päťky v škole po represie zo strany akadémií vied a psychiatrický boj s vynálezcami perpetuum mobile.

Od polovice 50-tych rokov 20. storočia je známe, že ak chceme nasmerovať *zrkadlový teleskop* nie na opticky viditeľnú hviezdu, a na jej vypočítanú polohu v nebeskej sfére v aktuálnom čase, tak torzné váhy, umiestnené v hlavnom ohnisku teleskopa, reagujú na tok nejakej energie: vid'. N.A. Kozyrev, „Vybrané práce“, vyd. LGU, Leningrad, 1991, str. 379, 380. To jest, jedno zo základných tvrdení „teórie“ relativity o rýchlosti svetla ako najvyššej novej rýchlosti vo Vesmíre je experimentálne vyvrátené, z čoho je možné vyvodit' závery o tokaní hlucháňov a slepote svetiel teoretickej fyziky (vrátane A.D. Sacharova) v období po publikácii prác Maxwella, Ciolkovského, Kozyreva.

Tam že, str. 403, N.A. Kozyrev, odvolávajú sa na astrofyzické pozorovania, neuznáva ako celovesmírne dogmy nielen druhé, ale *aj prvé obmedzenie termodynamiky*: «prvý zákon termodynamiky» — zákon zachovania energie, ktorý v jeho známych definíciách má takisto obmedzenú oblasť použitia.

Preto východ z technologickej krízy energetiky a priemyslu je možný iba na základe prehodnotenia všetkých teórií fyziky a vybudovaním, na osnove nového svetonázoru vedy a relígie, biosféricky prípustnej makroenergetiky na princípoch, odlišných od doteraz prijatých.

Dovtedy, z toho, čo je doteraz známe, sú prípustné veterné, geotermálne, slnečné, *hydrodynamické na voľných tokoch* a ostatné primárne energetické výrobné, odoberajúce časť z prírodných energotokov do technosféry.

Budovanie hydroelektrárni s priehradami na riekach — to je osobitá otázka. A netreba si myslieť, že mnohými si želaná likvidácia jestvujúcich priehrad, z tých či oných príčin neželateľných, je neškodnejšie opatrenie než ich vybudovanie v minulosti.

Je nutné poznamenať, že v tlači preklzávali informácie o projektoch veterných elektrárni svojimi výrobnými parametrami podobných súčasným atómovým elektrárnám. Takisto sú známe projekty nízkotlakých hydroagregátov, nevyžadujúcich priehradu, ktoré môžu pracovať v riekach a oceánskych prúdoch. Pamäťový efekt niektorých zliatin umožňuje premeniť na mechanickú energiu prepád teplôt čo i len o niekoľko stupňov. Toto sú príklady, ukazujúce cesty budovania ekologicky čistej primárnej energetiky na osnove už známych technológií a technických riešení.

Zaiste, mnohé je odvrhnuté expertami akadémií vied, Štátnou komisiou pre udeľovanie vedeckých hodností, patentným úradom bez akejkoľvek analýzy podstaty návrhov jednoducho preto, že návrhy nezapadajú do „posvätných dogiem“ klasickej fyziky.

Ako celok môže byť energetická báza organizovaná hierarchicky:

Prvá úroveň — primárne energetické výrobné bez geologických energonosičov, zanechávajúcich produkty rozpadu. Nimi produkovaná energia pôjde na rozštiepenie vody na vodík a kyslík alebo sa použije priamo.

Druhá úroveň — vodík, vyprodukovaný primárnou energetikou, sa využije ako druhotné palivo.

Vodík nemá konkurenciu vo všetkých kritériách ekologickej čistoty spaľovania. Otázky bezpečnosti pri transporte a použití vodíkového paliva majú technicko-technologický charakter a sú riešiteľné.

Na druhej úrovni ako ekologicky čisté palivá môžu byť využité alkoholy, získané buď syntézou na základe energopotenciálu prvej úrovne, alebo na základe spracovania rôznych organických odpadov. Už nastal čas pochopiť a v živote nasledovať: alkohol — to je palivo pre techniku, a nie nápoj pre človeka; **inými slovami, pijak, pijúc hoc i len epizodicky, nie je človek ale biorobot.**

Výroba energetického vodíka na osnove v súčasnosti rozvinutej technologickej bázy je takisto možná na osnove atómových elektrárni. Za účelom zvýšenia radiačnej bezpečnosti je možná realizácia návrhov o podzemnej výstavbe atómových elektrárni, zabezpečujúca ich uloženie v kambrijských usadeninách (najstarších usadeninách prvohôr)* v hĺbke niekoľkých kilometrov, oveľa hlbšie než je úroveň spodných vôd a hospodárskej činnosti.

Jediný do očí bijúci nedostatok tohto globálneho projektu spočíva v tom, že ak potomkovia uznajú za užitočné likvidovať takéto hlbinné ekologické znečisťovatele, tak nájsť ich a vytiahnuť z hĺbín Zeme bude dosť ťažké dokonca aj pri predpoklade ďalšieho technicko-technologického progresu. *A preto je eticky lepšie nezahrabávať atómové elektrárne do Matky Zeme.*

No tak či onak, riešením **všetkých** ekologických problémov makroekonomiky a technosféry je vybudovanie prvej makroenergetiky a druhotnej mikroenergetiky (bežnej komunálnej, transportnej, zčasti priemyselnej), založenej na neprítomnosti emisií a produktov reakcií energonosičov, vyvolávajúcich skazenie priepustnej a odraznej schopnosti atmosféry a zemského povrchu a iné biosféricky neprípustné následky. Následne zostane problém rozmiestnenia kapacít výrobcov a spotrebiteľov energie tak, aby oni neničili prirodzenú energetickú rovnováhu Zeme neprípustným spôsobom ohľadom udržateľnosti biocenóz.

Kritérium riešenia ekologických problémov je len jedno — udržateľnosť biocenóz pri zmene generácií a štatistika chorobnosti jak ľudí, tak aj iných druhov v biosfére planéty.

No ak sa v ľudstve zachová dominancia terajších mravov orientujúcich výrobu na uspokojovanie neobmedzených potrieb degradačno-parazitického spektra, tak v inom svetonázore vedy-fyziky technicky možný večný motor (perpetuum mobile) — nevysychajúci zdroj ekologicky čistej energie technicky neohranicenej kapacity je schopný sa stať iba prostriedkom samovraždy, ešte rýchlejšej než terajšia ekologicky neprípustná energetika.¹

¹ A práve toto je primárnym dôvodom utajovania, všeobecnej nedostupnosti, blokovania a principiálneho zákazu výskumu a realizácie takýchto zdrojov energie. „Opica s granátom“ — to je ten pravý dôvod. Pridržiavanie sa dogmatizmu

6.11. Экология макроэкономических систем

Takže riešenie všetkých ekologických problémov v zmysle raz a navždy — to je zmena v spoločnosti dominujúcej morálky a etiky, *predchádzajúca vedecko-technickému progresu na osnove revízie historicky sa vyskladavších stanovísk fundamentálnych vied.*

Všetko vyššie povedané znamená, že najdôležitejšie a najúčelnejšie nasmerovanie investovania ziskov, získavaných z rôznych iných druhov činnosti, kritické vo vzťahu k predchádzajúcej histórii, je osвета a vzdelanosť¹ obyvateľstva a vybudovanie biosféricky prípustného ekologicky čistého energokomplexu.

Utiect' proste nie je kam: zhoršenie ekologickej situácie zaženie ľudstvo do rohu v nie tak vzdialenom čase. A pod tlakom situácie sa týmto problémom aj tak bude nutné zaoberať. Preto je lepšie začať zavčas, uvážiť prognózy, a nie vyčkávať, až to pritlačí tak, že to bude na nevydržanie. Netreba držgrošiť, lebo to potom sa už vôbec nebude dať zaplatiť.

K tejto ceste prekonania globálnej biosféro-ekologickej krízy je iba jedna alternatíva:

Priamy prechod k nejakej biologickej civilizácii, v ktorej spoločnosť principiálne nepotrebuje technogénnu energiu a technológie. Otázka je v tom, ako tento prechod uskutočniť, tým viac, ak to vychádza nad rámec predstáv o možnom, ktoré sú vlastné väčšine obyvateľstva v našej civilizácii.

termodynamických viet, skostnatenosť vedeckých inštitúcií, filter patentových úradov – to všetko sú len nástroje na dodržiavanie tohto principiálneho zákazu. – pozn. prekl.

¹ Vzdelanosť a osвета skutočná, nie ich imitácia produkovaním kvázi vzdelaných biorobotov. Bližšie k téme vzdelania pozri prácu VP SSSR „Potrebujeme inú školu“, k dispozícii napr. tu: <http://leva-net.webnode.cz/products/potrebujeme-inu-skolu/> – pozn. prekl.

6.12. Aktuálne riadenie štatistických charakteristík výroby v národnom hospodárstve v rámci výrobného cyklu

Súčasná výroba a prerozdelenie produkcie každým z množiny jednotlivých podnikov sa *reálne* opiera o rôznorodé infraštruktúry, z ktorých hlavnými sú energetická a dopravná. Preto rozvoj a udržateľné fungovanie infraštruktúr je zárukou rozvoja celkovej makroekonomiky.

Pripomenieme, že na základe analýzy rovníc rentability medzi odvetvovej bilancie (3) je možné v prejskurante vyčleniť *bázy*. Pod *bázou prejskurantu* rozumieme málopočetnú skupinu tovarov, u ktorých *rast ich cien* v rýchлом čase vyvoláva *rast nákladov výroby* prevládajúcej väčšiny všetkých ostatných tovarov. Báz prejskurantu je mnoho – všetky sú tak či onak previazané štruktúrou matice **A**, no primárne bázy sú energetické: základné technické energonosiče, energia a obilie — základný bioenergonosič.

Pretože všetky firmy, tak alebo onak, využívajú infraštruktúry, tak riadenie rentability infraštruktúr, zabezpečujúce ich rozvoj, je najjednoduchšie organizovať na osnove celoštátnej direktívnej kontroly *báz prejskurantu*, do ktorej patria tarify za využívanie infraštruktúry. A predovšetkým sa to týka infraštruktúr energetiky, dopravy a infraštruktúr spojenia a telekomunikácie. Všetky mimobázové ceny, t.j. prevládajúca väčšina cien v takomto prípade, sú zdola ohraničené prahom nulovej rentability výroby (výrobnými nákladmi) a zhora sú ohraničené voľným platbyschopným dopytom pri celkovom ohraničení veličiny $S+K$ energetickým štandardom alebo počtom obyvateľstva. Pritom prejskurant ako predtým môže byť nositeľom funkcie objektívne sa vyskladavšieho meradla nedostatku produkcie, rovno finančnému vyjadreniu vektora chyby spoločenského samoriadenia celkovo.

Direktívne ohraničenie medzných cien môže byť účelné, užitočné ako zákonodarná osnova na prenutie znervózňovania cien v obchodovaní, sprevádzaného ničením vyrobenej produkcie. Ničenie vyrobenej produkcie s cieľom extrahovania dodatočných ziskov z jej nedostatku je *sabotážou a bohorúhačstvom*. Ohľadom obsahu posledného si spomeňte na modlitbu:

„*Otče náš, ktorý si na nebesiach! Nech sa svätí meno Tvoje; nech príde Cárstvo Tvoje; nech bude vôľa Tvoja aj na zemi, i na nebi ako na nebesiach; chlieb náš každodenný požehnaj nám a chlieb náš životne dôležitý daj nám na tento deň...*“¹

Boj so záškodníctvom je v kompetencii orgánov činných v trestnom konaní.² Makroekonomická štatistika výroby a dynamiky cien je len informačnou osnovou pre ich vyšetrovanie a represívne konanie.

Spotrebiteľský potenciál spoločnosti sa popisuje a meria štatistikou rozdelenia rodín (a osôb) podľa príjmov. Tento potenciál je ohraničený príjmami a úsporami obyvateľstva jak v nominálnom kreditno-finančnom systéme, tak aj oveľa zjavnejšie v bezrozmernom podľa $S+K$ systéme. Následkom toho v normálne sa rozvíjajúcej makroekonomike musia ceny klesať mierou rastu odvetvovej výroby. Okrem zničenia produkcie zo zlého úmyslu a zlomyseľnej bezstarostnosti, môže zníženie cien zdržiavať súkromné prenajímanie, úroky z úverov, ihriská na všetkých špekulatívnych trhoch a trhu „cenných“ papierov predovšetkým, ako na najobratnejšom z nich všetkých. Tieto faktory musia byť takisto vylúčené z výrobné-spotrebiteľskej činnosti spoločnosti.

Pri výrobe, tvoriacej základ pre rozšírenie kruhu spotrebiteľov produkcie, kvôli ohraničenosti platbyschopnosti spotrebiteľského potenciálu spoločnosti, ceny, pri ktorých je možný predaj všetkého vyrobeného spotrebiteľom, ktorí majú záujem produkciu získať, môžu byť nižšie prahu nulovej rentability výroby.

Rentabilitu je možné zabezpečiť buď na účet zvýšenia cien zničením (alebo exportom) produkcie, čo vedie k zníženiu počtu možných spotrebiteľov v štáte-producentovi, alebo na účet zníženia prahu

¹ Modlitba je oproti bežne na Slovensku a v Čechách zaužívanému textu poupravená v súlade s doslovným ruským prekladom, etymológiou a obsahom slov a logikou vecí... – pozn. prekl

² Orgány činné v trestnom konaní – zase jeden z obsahovo dvojzmyselných zavádzajúcich výrazov slovenskej úradníckej reči. Neznalý tunajších pomerov si môže pri doslovnom pochopení tejto sekvencie slov vytvoriť aj obraz orgánov konajúcich trestnú, t.j. trestu podliehajúcu, činnosť – čo niekedy ani nie je až tak vzdialené od reality konania orgánov, ktoré by takúto činnosť mali zo zákona potierať a vyšetrovať. Doslovný preklad originálneho ruského textu je významovo jednoznačnejší: právoochraňujúce a trestné orgány – pozn. prekl

6.12. Текущее управление в народном хозяйстве

nulovej (alebo plánovanej) rentabilnosti prostriedkami daňovo-dotačnej politiky na úroveň, zodpovedajúcej objektívne sa tvoriacim cenám, zabezpečujúcim odbyt celej produkcie. V druhom prípade rast výroby vyvoláva zníženie cien a rozšírenie okruhu spotrebiteľov daného druhu produkcie.

Tento výsledok nemôže byť získaný zväčšením nominálnej platbyschopnosti, pretože následkom nerovnakej prioritnosti spotreby rôznych skupín produkcie podľa katalógu prejskuranta; rôznej úrovne nedostatku každého z druhov produkcie v spoločnosti a podobných nerovnomerností v ekonomike môže rast nominálnej platbyschopnosti viesť nie k odbytu produkcie v cenách, zabezpečujúcich rentabilitu odvetvia, ale k rastu cien produkcie iných druhov. To posledné môže byť sprevádzané rozpadom tovarovej výmeny vo výrobe, popisované definíciou (13).

Okrem toho, aj v dôsledku nerovnomernosti technicko-technologického progresu odvetví sa môžu charakteristiky ich rentabilnosti v procese reálnej výroby odlišovať od kalkulačno plánovaných, čo takisto môže zdržiavať tempá ukončenia nedostatku produkcie podľa demograficky podmieneného spektra potrieb jednými odvetviami, odsudzujúc druhé odvetvia na umelú stimuláciu dopytu, znížením kapacitných a ergonomických charakteristík ich produkcie.

Pretože reálne zákony cenotvorby podmienené historicky stabilnou usporiadanosťou katalógu produkcie v prejskurante:

- 1) vzdelanie,
- 2) potraviny,
- 3) odevy,

4) bývanie *pre rodinu*, ... , a pod. až po luxus vrátane, sú nerovnomernosťou technicko-technologického progresu v odvetviach; a taktiež masovým egoizmom hierarchie „elity“, tak jav, nazývaný «spoločensko-ekonomickým» alebo «sociálnym progresom», je nemožný bez dotácií a subvencií.

Preto v súlade s povedaným a ukázaným teoreticky pod tlakom pomerov v civilizácii na začiatku vzniká systém vzdelania na účet štátu; potom penzijné zabezpečenie; potom dotácie pre poľnohospodárstvo, zdravotníctvo, vedu a pod.

Práve vďaka dotáciám a subvenciám si „elita“ Západu zabezpečila spokojný život na účet sýtej bezdumnej pasívnosti „černe“, prestavšej sa zaujímať o triedny boj a všeobecné sociálne a celobiosférické problémy. Pokus zrušiť dotácie a subvencie v ľubovoľnej krajine vyvoláva v nej sociálnu katastrofu, pretože pri vyskladavších sa cenách a historicky stabilných zákonoch cenotvorby a spotrebiteľskom chťiči obyvateľstva zrušenie dotácií spraví nedostupné pre tieto sociálne skupiny zvyčajné životné štandarty. O správnosti tohto i druhých tu vyslovených tvrdeniach sa obyvateľstvo Ruska presvedčilo po roku 1953 a presvedča sa dodnes aj naďalej (podobné skúsenosti majú obyvatelia všetkých krajín bývalého východného bloku)*.

Dotácie a subvencie podľa ich sociálneho významu sú prostriedkom ochrany spotrebiteľských práv väčšiny pred spotrebiteľským si všetkodovoľovaním egoistickej menšiny; a počas dlhých historických období — prostriedkom ochrany dorastajúcich pokolení pred spotrebiteľským egoizmom a degradáciou dospelých.

Za Sovietskej Moci, vďaka rozvinutému systému bezplatného vzdelania, športových oddielov, rozličných krúžkov v pionierskych domoch a pod., dieťa z chudobnej, mnohodetnej alebo zaťaženej nedostatkami rodičov rodiny nebolo obmedzené v cestách svojho rozvoja tak, ako to bolo do roku 1917 alebo ako sa to stalo v platenej „demokracii“ v podobe po roku 1991.¹

Sociálna «elita» pristupuje na progresívne zdaňovanie jej príjmov a na dotácie a subvencie pod tlakom okolností: vnútorného triedneho boja, konkurencie s „elitami“ iných krajín a pod.

V systéme demograficky podmieneného plánovania a vedenia národného hospodárstva na jeho osnove dotácie a subvencie sú normálnym prostriedkom riadenia rentability odvetví; a skrze rentabilitu — prostriedkom riadenia proporcií výrobných kapacít v odvetviach v súlade s energetickými možnosťami spoločnosti v ich finančnom vyjadrení a prijatými štandardami demograficky podmieneného dostatku, položenými do základov plánovania (vektor F_D v úlohe (4)).

¹ Jeden z najdarebáckejších výdobytkov „demokratizátorov“ Ruska je nutnosť prekonať za osobitnú a nie malú platbu priepasť medzi tým, čo absolvent školy je povinný vedieť v súlade so štandardným školským programom, a tým, čo sa ho budú pýtať na vstupných prijímačkách na vysoké školy a čo prekračuje rámec školského programu.

V tom je celý rozdiel ohľadom dotácií a subvencií v „elitárno“-otrokárskom usporiadaní a v ľudsky žijúcej spoločnosti.

Prekrútenie dotácií a subvencií je honorovanie *profesionálnej nespôsobilosti* administrácie a personálu najhorších výrob každého odvetvia nezávisle na *právnom prejave práva na riadenie výroby*, v čom aj spočíva obsah práva vlastníctva výrobných prostriedkov

Na ochranu pred takouto služobnou svojvôľou môže byť použitý systém obchodovania na úver, ktorého zadlženosť sa čiastočne alebo plne vykryva štátom. V tomto prípade zo začiatku spotrebiteľ nachádza jemu potrebnú produkciu, a len po potvrdení kvality produkcie *faktom jej kúpy* jej výrobca dostáva dotáciu cestou vyrovnania úverovej zadlženosti spotrebiteľa štátom. Nie bez príčiny v ruskom jazyku slovo «государство» (štát) obsahuje v sebe slovo **дар** (dar) — dávanie zadarmo.

V opísanom mechanizme vyplatenia dotácií vystupuje kredit ako záporník spätných väzieb «spotrebiteľ — producent», pretože ten kto vyrába produkciu natoľko zlú, že ju neberú ani zadarmo, fakticky za nulovú cenu (v situáciach vykrytia štátom kreditnej zadlženosti spotrebiteľa a produkcie), — sa ocitne mimo systém dotovania a subvencovania produkcie.

Takýto druh obchodovania na úver môže byť založený na dominancii pri platbách občanov kreditných kárt-identifikátorov osoby (t.j. «Ivanov») nezaplátí kartou, ktorú stratil «Sidorov») a kárt patriacich celej rodine, ktorými môže platiť ľubovoľný člen rodiny alebo ľubovoľná iná *splnomocnená osoba*.

Ak to porovnáme so štruktúrou tovarovej výmeny na obr. 4, tak prejskurant (vektor P) sa rozčleňuje na dve zložky: 1) ceny na produkciu a služby, priamo spotrebúvané obyvateľstvom a 2) ceny produkcie a služieb, spotrebúvané v sfére výroby a *riadenia*, t.j. štátnosťou. Ceny prvej skupiny v ideálnom variante sú nulové, alebo klesajúce na nulu mierou rozvoja výroby a pokrytia nedostatku produkcie demograficky podmieneného spektra potrieb. Nezávisle od ich hodnôt — je to vo vzťahu k tovarovej výmene vo výrobe vonkajšia informácia.

Ceny druhej skupiny — to je vnútorná informácia *celostného* národno-hospodárskeho systému. Sú vnútornou informáciou, tieto ceny sú podobné vypočítaným silám a momentom v prierezoch a blokoch mechanických konštrukcií, vystavených vonkajšiemu zaťaženiu: ony charakterizujú vnútorné napätie systému, no nie vonkajší tlak naň. Takisto aj ceny druhej skupiny finančne charakterizujú energetické náklady, energetickú napätosť rozličných odvetví vplyvom vonkajšieho tlaku, za ktorý môžeme považovať ceny prvej skupiny.

Nosnú kapacitu konštrukcií je možné zvýšiť prerozdelením vnútorných tlakov-ťahov v nich. Mnohé konštrukcie sú v princípe nefunkčné bez systému prerozdelenia tlakov-ťahov v ich vnútri, prispôsobujúcich sa vonkajšiemu tlaku. Príkladom takýchto prerozdelení vnútro systémových tlakov-ťahov je takeláž (lanovie) plachetníc. Zmena kurzu plachetnice vo vzťahu k vetru je sprevádzaná prerozdelením zaťaženia medzi «povrázkami» v zostave jej takeláže, následkom čoho sa sťažne nelámu. Okrem toho, pri manévrovaní niektoré «povrázky» sa priťahujú, a iné uvoľňujú v závislosti od kurzu a využívaných plachiet. A toto sa vekmi prijíma ako samo sebou sa rozumejúci jav. Na to isté slúžia aj laná vo vnútri Ostankinskej televíznej veže, ktorých napnutie je regulované v závislosti od sily a smeru vetra.

Neexistujú príčiny, okrem nechápania radiacích úloh prejskuranta a vektora r_{CT} , a takisto spotrebiteľského si všetko-dovoľovania sociálnych „elit“, direktívne zakazujúce prerozdeľovať vo vnútri makroekonomického systému finančné toky, ak to umožňuje podporovať spektrá výroby a spotreby v spoločnosti, viac zodpovedajúce potrebám väčšiny, než v prípade neexistencie *systému riadenia rentabilnosti odvetví*. Neznalosť v jeho používaní v systéme plánovitého vedenia národného hospodárstva — to nie je dôvod na prechod k blufu o voľnej samoregulácii ekonomiky trhom.

O žiadnej „celkovo voľnej“ samoregulujucej sa ekonomike v našich, historicky reálnych podmienkach nemôže byť ani reči: v samoregulácii makroekonomiky buď dominuje degradačno-parazitické spektrum a kvôli nemu sa snažia premeniť väčšinu obyvateľov na otrokov a pracovný dobytok; alebo demograficky podmienené spektrum výroby musí byť očistené od parazitických snáh rôznych „elit“, obmedzujúcich slobodný rozvoj väčšiny a utláčajúcich spoločnosť a biosféru.

Ak nebudeme predstierať, že problém medzi odvetvového vybilancovania investícií a úspor je ohlupovaním epochy Štátnej plánovacej komisie, ale sa budeme k nemu stavať podľa jeho objektívnej podstaty, ako k životnej subjektívne riadenej realite, tak prostriedkami daňovo-dotačnej a úverovej politiky „zákon hodnoty“ môže byť nastavený na ľubovoľný ekonomický kurz o nič

6.12. Текущее управление в народном хозяйстве

horšie, než plachty plachetnice na vietor ľubovoľného smeru a sily. Plachetnica môže plávať aj proti vetru, no krížovaním; je možné ju prevrátiť, naraziť na skaly z nevedomosti alebo pirátskych chůťok. Takisto aj v makroekonomike výroba a spotreba nesmie byť hrou „živlov“ degradačno-parazitických potrieb nedoľudkov jak z davu, tak aj z riadiacej „elity“ a musia sa rozvíjať napriek nim v záujmoch mravne zdravého žijúceho obyvateľstva a budúcich pokolení.

V súlade s uvedeným v chronologickej kontinuite výrobných cyklov v ich následnosti, orientovanej na ukončenie deficitu v demograficky podmienenom spektre, postupnosť činnosti v procese riadenia makroekonomiky zahŕňa v každom cykle tri bloky činnosti:

- Plánovanie.
- Kontrola priebehu procesu.
- Korekcia medziodvetvovej finančnej bilancie; následne prechod k nasledujúcemu cyklu.

V štádiu plánovania sú objektívnou danosťou prejskurant P , prijímaný ako bázový prejskurant P_B ; spektrá výroby X_K a F_K ; v plánovanom cykle očakávaný nárast spektra $\Delta X_B := \Delta X_K = C^{-1}F_{KH}$ (tu znamienko « := » je algoritmickým znakom, majúcim význam *identifikátorovi zľava priradiť hodnotu toho, čo stojí napravo od znamienka « := »*; C^{-1} je v danom prípade spätná matica, t.j. taká matica, že platí rovnica: $CC^{-1} = E$, kde E je jednotková diagonálna matica), ako následok zmeny odvetví investičnými produktami v predchádzajúcom plánovanom cykle; takisto je známy reálne sa v ňom vyskladavší vektor

$$r_{3CT} = r_{3CTII} + "CB" + M.$$

Vplyvom na zložky $r_{3CTII} + "CB"$ plánovaného cyklu je možné vyvolať želateľné zmeny $\Delta X_K = C^{-1}F_{KH}$ v ňom, predpovedateľné v štatistickom význame na základe rovníc (4 — 19), (22) a štatisticky funkčne podmienených výdavkov.

V štádiu napĺňania výrobného programu národného hospodárstva je potrebný súbor informácií, popisujúcich reálnu bilanciu tovarovej výmeny — rovnice (8) a (9) v systéme opisov na základe teórie podobnosti. Toto je potrebné robiť na osnove Jednotného štátneho štandardného systému algoritmov zberu a spracovania informácií.

Pritom silou saturácie (uspokojenia potrieb) trhu a silou vedecko-technického progresu, nerovnomerných na rôznych trhoch a v odvetviach, dochádza k zmene prejskurantu vzhľadom na bázový bilančný prejskurant P_B , následkom čoho ku koncu výrobného cyklu sa formuje vektor finančných disporpcií ohľadom plánovanej finančnej bilancie odvetví:

$$M = ([\Delta X_{Kii}](E - A^T) - ([X_{KPIi}] + [\Delta X_{Kii}])\Delta A^T)P_B + ([X_{KPIi}](E - A^T - \Delta A^T) + [\Delta X_{Kii}](E - A^T - \Delta A^T))P_M - \Delta R_{3CT} \quad (25),$$

získaný na osnove (9) a (7). ΔR_{3CT} je člen, v ktorom sú zobrazené zmeny štatistiky funkčne podmienených výdavkov. Vektor M — vektor-saldo medziodvetvovej finančnej výmeny, určený (25), vzťahnutý na veličinu $S+K$, t.j. $M/(S+K)$, je mierou prerozdelenia mernej platbyschopnosti ohľadom plánovanej nominálnej úrovne, určovanej na základe vzťahu:

$$R_{3CT} = [X_{KPIi}] r_{3CTII} + "CB".$$

Niektoré odvetvia môžu stratiť finančnú stabilitu oproti plánovaným spektrám štátnej objednávky X_{KH} , F_{KH} . Tá musí byť obnovená prostriedkami daňovo-dotačnej politiky do začiatku splnenia programu nasledujúceho výrobného cyklu. Na to je potrebná analýza $M/(S+K)$, prejskurantu $P = P_B + P_M$, vyskladavších sa počas výrobného cyklu.

No systém riadenia rentability môže byť funkčným, iba ak štát cielene vychováva v nových pokoleniach akcieschopnú autokraciu, po slovensky — samostatnú, biosfére harmonickú mravnosť a orientuje výrobu na uspokojenie odhaleného spektra demograficky podmienených potrieb, a nehrá sa v rozpočte typu «Triškinov kaftan»¹ i neoblažuje „elitárno“ parazitickú menšinu, besniacu sa v tuku, spaľujúcu životy ostatných a zabíjajúcu biosféru.

¹ Fráza «Triškinov kaftan» vznikla z básne A. Krylova. Už v básni sa tento výraz stal frázou vo význame: činnosť, v ktorej odstránenie jednych nedostatkov prináša nové nedostatky – pozn. prekl..

$$\begin{aligned} S/S &\equiv I; (S+K)/(S+K) \equiv \square I; \Pi_i/(S+K) < I; \\ 0 < S/(S+K) &\leq \square I; -\infty < (S - \%)/(S+K) < I; \\ K/(S+K) &< K\%/(S+K); (S - \%)/S < I \\ P &= (P_1, P_2, \dots, P_n)^T = (S+K)(Q_1, Q_2, \dots, Q_n)^T \end{aligned} \quad (12)$$

$$\begin{aligned} M/(S+K+\Delta S) &= [P_{Vii}](AX_K + F_K)/(S+K+\Delta S) - \\ &- [X_{Kii}](A^T P_R + r_{3CT})/(S+K) \end{aligned} \quad (13)$$

$$\int_0^\tau U(t)dt \leq K < K\% \leq \int_0^\tau W(t)dt \text{ при } \tau \rightarrow \infty \quad (14)$$

Podmienka dostatku výroby obilia a porovnanie počtu mestského a vidieckeho obyvateľstva:

$$\eta "C\delta" / N \geq D$$

môže byť premenená na tvar:

$$\eta "C\delta" / N_C \geq D(I + N_\Gamma / N_C) \text{ alebo}$$

$$\eta "C\delta" / N_C \geq D(N_C + N_\Gamma) / N_C \quad (15),$$

kde: $\eta = ("C\delta" - \text{норму}) / "C\delta"$; $N = N_C + N_\Gamma$; D je štandardom dostatočnosti zberu obilnín v prepočte na jedného obyvateľa.

Biologické ohraňenia tempa zmeny počtu vidieckeho a mestského obyvateľstva:

$$\Delta N_\Gamma \leq (N_C \Delta\{\eta "C\delta" / N_C\} + D(N_\Gamma / N_C) \Delta N_C) / \square D \quad (16),$$

kde $\Delta\{\eta "C\delta" / N_C\}$ je zmenou výrobnnej kapacity vidieckej infraštruktúry ohľadom zberu obilnín.

Energetický štandard zabezpečenia platobných prostriedkov:

$$\begin{aligned} S+K &= \alpha (P_{3[ерна]} "C\delta" + P_{Э[нергия]} "Эптнц" \times 24 \times 365) \\ S+K &= "CT" \times "Эптнц" \\ I &= ("CT" / (S+K)) "Эптнц" \end{aligned} \quad (17)$$

Energetický invariant prejskurantu:

$$\begin{aligned} P_\Delta(P_1/P_\Delta, P_2/P_\Delta, \dots, P_n/P_\Delta)^T &= \\ = (S+K)Q_\Delta(Q_1/Q_\Delta, Q_2/Q_\Delta, \dots, 1, \dots, Q_n/Q_\Delta)^T &= \\ = (S+K)Q_\Delta(r_1, \dots, r_\Delta, \dots, r_n)^T \end{aligned} \quad (18),$$

kde: $r_\Delta \equiv 1$; $P_\Delta/P_\Delta = Q_\Delta/Q_\Delta = r_\Delta/r_\Delta \equiv 1$

Spojenie hodnotovej a naturalnej formy evidencie produkcie v riadení medziodvetvovej bilancie:

$$\begin{aligned} [P_{Bii}](E-A)[P_{Bii}^{-1}]X_P = F_P; (E-A_P)X_P = F_P \quad (19), \\ \text{где: } a_{Pij} = (P_{Bi}/P_{Bj})a_{ij}; F_P = [P_{Bii}]F_K; X_P = [P_{Bii}]X_K; \\ F_K = [P_{Bii}^{-1}]F_P; X_K = [P_{Bii}^{-1}]X_P \end{aligned}$$

$$P = A^T P + r_{3CTII} + "c\delta" + M \quad (20)$$

$$\begin{aligned} [X_{KBii}](r_{3CTII} + "c\delta" + M)/(S+K) = \\ = R_{3CT}/(S+K) \leq \square R/(S+K) \end{aligned} \quad (21)$$

$$\begin{aligned} & ([X_{KB \text{ ii}}]A^T P + R_{3CTII} + "CB" + M) / (S + K) \leq \\ & \leq ([X_{KB \text{ ii}}]A^T P + R) / (S + K) \end{aligned} \quad (22)$$

$$[X_{K \text{ ii}}]r_{3CT} = R_{3CT} = [P \text{ ii}]F_K \quad (23)$$

$$C \Delta X_K = F_{KH} \quad (24)$$

$$\begin{aligned} M = & ([\Delta X_{K \text{ ii}}](E - A^T) - ([X_{KPI \text{ ii}}] + [\Delta X_{K \text{ ii}}])\Delta A^T)P_B + \\ & + ([X_{KPI \text{ ii}}](E - A^T - \Delta A^T) + [\Delta X_{K \text{ ii}}](E - A^T - \Delta A^T))P_M - \Delta R_{3CT} \end{aligned} \quad (25)$$

* * *

Privádzajúc závery kapitoly 6, je možné tvrdiť: Štátna plánovacia komisia (Ministerstva ekonomického rozvoja); Štátna štandardizačná komisia; Štátny štatistický úrad; Ministerstvo financií + Bankový a poisťovací systém; Patentová služba (Štátny úrad pre duševné vlastníctvo (Patentový úrad) a inštitúty evidencie praktickej informatiky typu Inštitútu vedeckej a technickej informácie a pod.) — to sú podsystémy jedného a toho istého systému samoregulácie národného hospodárstva.

A v tomto jednotnom systéme riadenia Štátna plánovacia komisia Ministerstva ekonomického rozvoja, alebo inak nazývaná prognosticko-konceptuálny orgán, musí byť nadriadený všetkým ostatným.

Niekomu sa takýto systém môže zdať riadiacim monštrum, schopným rozmliaždiť dôstojnosť človeka svojou absolútnou mocou v sfére ekonomiky. Netreba si klamať: toto „monštrum“ prakticky nemá koho dusiť; koho bolo možné zabláviť, ten už je dávno ako osoba zablávená globálnym systémom bankového úžerníctva a parazitizmu iného druhu, vlastnou hlúposťou „osobnosti“, pijatikou, hoc i len zo sviatočných dôvodov, fajčením a pod. Pre toho, koho v princípe zabláviť nie je možné, je toto „monštrum“ prostriedkom ochrany ľudskej dôstojnosti budúcich pokolení od ich život ešte do ich narodenia požierajúceho parazitizmu okultných majiteľov bankových úžerníckych klanov. Nikdy nezabúdajte:

Všetky ekonomické teórie sa delia na dve triedy v závislosti od toho, na ktorú z dvoch otázok každá z nich odpovedá, možno dokonca ani neohlasujúc samotné otázky:

- Ako si má súkromný podnikateľ naplniť vrecká pomerne čestným a zákonným spôsobom?
- Ako organizovať výrobu a prerozdelenie produkcie v spoločnosti tak, aby v nej nebolo hladných, bezdomovcov, zbavených správneho vzdelania alebo inak vydedených z od nich osobne nezávisiacich príčin, vytvorených samotnou spoločnosťou?

A mať jasno v tom: Ktorá z dvoch ekonomická veda je životne dôležitá pre Vás, Vaše deti a vnukov? — pretože, ak teraz nebudete organizovať výrobu a prerozdelenie v technologickej civilizácii ľudí, tak zahyniete buď v technokratickej civilizácii, alebo pri jej krachu spolu s teraz panujúcou znacharsko-démonickou kultúrou a prechode cez túto globálnu sociálnu katastrofu k biologickej civilizácii, v ktorej ľudia budú žiť v lade s Bohom a Stavbou Sveta bez výroby v súčasnom ponímaní tohto termínu a bez závislosti na technosfére.

Takže aj organizácia výroby, orientovaná na garantované uspokojenie demograficky podmienených potrieb nie je konečným cieľom, ale prostriedkom, potrebným na vytvorenie podmienok, v ktorých bude možný bezbolestný prechod k biologickej civilizácii, v ktorej ľudia nepotrebujú výrobu na základe technogénnej energie.

7. *Je hlúpe si myslieť, že zlí netvorí zlo*

Slová, vložené do nadpisu, patria imperátorovi (z roku 161 n.l.) Rímskeho impéria Markovi Auréliovi Antoniovi (121 — 180 n.l.).

*Chodil on od domu k domu,
Klopajúc na dvere cudzie,
So starým dubovým pandurí¹,
Spievajúc prostoduché piesne svoje.*

*V melódii jeho i v piesni,
Jak slnečný lúč čistá,
Zvučala pravda veľiká —
Túžba vznešená.*

*Srdcia, premenené na kameň,
Donútiť tíct vedel.
U mnohých budil rozum,
Spiaci v hlbokej tme.*

*No ľudia, zabudnuvší Boha,
Uchováajúci v srdci tmu,
Plnú čašu jedu
Ponúkli mu.*

*Povedali oni: „Bud' prekliaty!“
Pi, vypi až do dna...
A pieseň tvoja je cudzia nám,
A pravda tvoja nám nepotrebná!”*

A toto vo veku 17 — 18 rokov napísal málo komu vtedy známy Josif Džugašvili. Kvôli nekrytiu sa pojmovej adresácie lexikálnych foriem rôznych jazykov a nutnosti dodržiavať poetiku originálneho verša sú možné určité zmyslové odchýlky od autorovho pohľadu zo strany subjektivismu prekladateľov, redaktorov a objednávateľov prekladu. Ale aj vzhľadom na túto okolnosť – korekciu, je z uvedených veršov jasné, že vo veku 17 — 18 rokov sa prevažná väčšina ľudí neobracia k tématike, dotknutej touto básňou. Stanúc sa hlavou štátu, v ktorom ruský jazyk je historicky jazykom moci, jazykom spájania národných kultúr, J.V. Stalin neutekal za službami prekladateľov a vyjadroval rusky to, čo považoval za potrebné priniesť do vedomia národov ZSSR. A pre chápanie podstaty „stalinizmu“ je potrebné vedieť predovšetkým to, k čomu vyzýval ľudia J.V. Stalin, aby sme nespravili chybu v analýze tej epochy.

J.V. Stalin:

«...Sovietska moc bola povinná nezameniť jednu formu vykorisťovania druhou formou, ako to bolo v starých revolúciach, ale likvidovať každé vykorisťovanie». — rok 1952, „Ekonomické problémy socializmu v ZSSR“. Kto nechápe slovo «vykorisťovanie-expluatácia» v uvedenom kontexte, nech pochopí, že ono označuje parazitizmus jednych „ľudí“ na práci druhých i na budúcich pokoleniach. Okrem toho je presne povedané: «bola povinná...», a nie povedané: «likvidovala vykorisťovanie».

Ako je známe, teória a prax triedneho boja je neprijateľná pre koncepciu „občianskej spoočnosti“, „demokracie“, „všeobecných ľudských hodnôt“, „práv a slobôd jednotlivca“ a pod. atribútov Západu. Na túto neprijateľnosť už vtedy J.V. Stalina upozorňovali, predovšetkým H.G. Wells, stúpenec doktríny „všeobecných ľudských hodnôt“:

¹ Panduri – gruzínsky národný dvoj-, trojstrunový brnkací hudobný nástroj, podobný lutne – pozn. prekl..

— „Veľká loď — to je ľudstvo, a nie trieda”. J.V. Stalin: „Vy, p. Wells, vychádzate, ako je vidno, z predpokladu, že všetci ľudia sú dobrí, A ja nezabúdam, že existuje mnoho zlých ľudí. Ja neverím v dobrotivosť buržoázie (...)” — 25. júla 1934.

Neprijatie tézy o všeobecnej добрote ľudí a doktríny „všeobecných ľudských hodnôt“ vedie k iným názorom na práva a povinnosti ľudí vo vzťahu jeden k druhému. J.V. Stalin o právach a slobode jednotlivca:

— „Ťažko si viem predstaviť, akú môže mať „osobnú slobodu“ nezamestnaný, ktorý chodí hladný a nenachádza uplatnenie svojej práce. Skutočná sloboda je iba tam, kde je zničené vykorisťovanie, **kde niet utláčania jednych ľudí druhými**, kde niet nezamestnanosti a žobráctva, kde sa človek netrasie kvôli tomu, že zajtra môže stratiť prácu, obydlie, chlieb. Len v takejto spoločnosti je možná skutočná, a nie len na papieri, osobná a každá iná sloboda“, — z rozhovoru s predsedom novinárskej spoločnosti Royom Howardom 1. marca 1936.

Ako bolo už skôr ukázané, vysoká úroveň sociálnej ochrany jednotlivca v spoločnosti, vrátane garancie ekonomických, t.j. tvorivých a spotrebiteľských práv a slobôd, vyžaduje riadenie, reguláciu výrobnnej tovarovej výmeny makroekonomického systému, z ktorého spoločnosť získava produkciu.

Rozhovor s vtedajším západným špiónom obsahuje posúdenie otázky o regulácii národného hospodárstva ako o prostriedku, umožňujúcom sa vyhnúť ekonomickej depresii a vnútrosociálnym neporiadkom, ktoré ju vyvolávajú.

«J.V. Stalin sa pýta: „A podnikatelia? Či budú chcieť byť regulovaní a podriaďovať sa obmedzeniam?“

Stassen hovorí, že podnikatelia zvyčajne majú proti tomu námietky.

J.V. Stalin podotýka, že, samozrejme, oni budú mať námietky», — z rozhovoru s nejakým Stassenom 7. apríla 1947.

V podstate svojou odpoveďou Stassen potvrdil pravdu J.V. Stalina ohľadom ním Wellsovi vysloveného odmietnutia tvrdenia o dobrotivosti buržoázie.

Z uvedeného je jasné, že Stalinská koncepcia práv človeka sa odlišuje od západnej a Stalin neskrýval, že, podľa jeho názoru, je osnou realizácie práv a slobôd jednotlivca v civilizácii, vybudovanej na princípe nevyhnutnosti vykorenenia parazitizmu zo života spoločnosti.

«Je nutné, po tretie, dosiahnuť taký kultúrny rast spoločnosti, ktorý by zabezpečil všetkým členom spoločnosti všestranný rozvoj ich fyzických a duševných schopností, aby členovia spoločnosti mali možnosť získať vzdelanie, dostatočné na to, aby *sa stali aktívnymi činiteľmi spoločenského rozvoja...*» („Ekonomické problémy socializmu v ZSSR“ str. 68, vyd. 1952, text vydelený kurzívou nami).

Aktívna činnosť v spoločenskom rozvoji — to je autoritatívnosť, uchopenie sa moci. Ponúknuť všetkým členom spoločnosti možnosť získania vzdelania, umožňujúce vládnuť zodpovednosťou za dôsledky prijímaných riešení, je rozšírením sociálnej bázy riadiaceho korpusu až na hranice celej spoločnosti a likvidáciou monopolu na moc biologicky degenerujúcich „elitárnych“ klanov. Následkom toho kvalitatívna zostava ľudí, vstupujúcich do moci (mocenských štruktúr)*, v týchto podmienkach môže byť najlepšia v porovnaní s klanovo-„elitárnym“ systémom riadenia. To jest, J. V. Stalin dbal na informačnú zabezpečenosť skutočnej národnej vlády - vlády ľudu, a nie na prevádzanie hlasovaní v blázinci, zredukovanom pestúnmi (davo-„elitarizmu“)* na vystúpenie klaunov cirkusu politikárčenia, o čo sa v podstate starajú bojovníci za „demokraciu“ západného typu.

Stalinské chápanie demokracie vylučuje možnosť nezodpovednej tyranie voči hlasujúcemu nevedomému davu zo strany majiteľov systému zasvätení v biblickej civilizácii. No garanciou vzniku takejto spoločnosti môže byť iba intelektuálna činnosť, na ktorú väčšina obyvateľstva jednoducho nemala čas, súc zamestnaná vo výrobe. Preto čítame ďalej:

«Bolo by nesprávne si myslieť, že je možné dosiahnuť takýto seriózný kultúrny rast členov spoločnosti bez seriózných zmien v terajšej situácii v práci. Na to je potrebné predovšetkým skrátiť pracovný deň na minimálne na 6, a potom na 5 hodín. Je to potrebné preto, aby členovia spoločnosti dostali dostatok voľného času, potrebného na získanie všestranného vzdelania. Na to je nutné, ďalej, zaviesť všeobecne povinnú politickú výučbu, nevyhnutnú na to, aby členovia spoločnosti mali možnosť slobodne si vyberať profesiu a nebyť prikovanými na celý život k jednej akejkolvek profesii. Preto je ďalej potrebné podstatne (od základu) zlepšiť bytové podmienky a zvýšiť reálnu mzdu pracujúcim a zamestnancom minimálne na dvojnásobok, ak nie viac, jak cestou priameho zvýšenia peňažnej mzdy, tak aj zvlášť cestou ďalšieho systematického znižovania cien predmetov masovej spotreby.

Takéto sú základné podmienky prípravy prechodu ku komunizmu» („Ekonomické problémy socializmu v ZSSR“, str. 69).

7. Безумие думать, что злые не творят зла

Tieto úryvky z prác J.V. Stalina z rôznych rokov sú späté s jednou okolnosťou, ktorej málo kto venuje pozornosť, zvlášť pri analýze udalostí, vedúvšich k epizóde 25.10.1917 (07.11.1917) a jej následkom: kapitalizmus v ľubovoľnej krajine môže existovať, buď pod kontrolou národnej (mnohonárodnej) štátnej ideológie a ju nasledujúcej buržoázie; alebo pod kontrolou kozmopolitnej antinárodnej ideológie a medzinárodného monopolu úžerníckych bankárskych klanov.

Dočasná vláda v roku 1917 blábolila o svojich zámeroch, čo bolo nutné na privedenie do neakcieschopnosti liberálnej inteligencie. V skutočnosti prostredníctvom nej majitelia Dočasnej vlády riešili úlohu, nemajúcu nič spoločné s jej ušľachtilými deklaráciami: potrebovali priviesť k moci RSDRS (Ruskú sociálno-demokratickú robotnícku stranu). Toto mohli spraviť iba vďaka politickému príživníctvu inteligencie, bezmyšlienkovite dôverujúcej v ich prostredí vypestovaným bábkovým modlám.

Idey sociálnej spravodlivosti boli spoločnými majiteľmi Dočasnej vlády a RSDRS dané strane revolucionárov na to, aby bola zničená mnohonárodná ideológia vládnucej triedy, jej štátnosť a mnohonárodný kapitalizmus impéria rukami v ňom utláčaných sociálnych skupín. No vybudovaním spoločnosti sociálnej spravodlivosti, v ktorej niet utláčania jedných ľudí druhými, sa majitelia strany zaoberať vôbec nechystali. Je to vidno z toho faktu, že na základe nimi do propagandy pusteného marxizmu vybudovanie spravodlivej spoločnosti nie je možné z dvoch príčin:

Prvá: Základnou otázkou filozofie, potrebnou pre spoločnosť, je otázka o predpovedateľnosti dôsledkov činnosti moci a sociálnych skupín i každého človeka, aby bolo možné vybrať prijateľnú stratégiu rozvoja spoločnosti. Akákoľvek filozofia, v ktorej sa stanoví iná „základná otázka“, je podobná dobre vychovanému hovoriacemu papagájovi, ktorému za výučbu budú potom slepci veľmi kruto platiť.

Druhá: marxistická „politická ekonómia“ nepopisuje žiadny historicky reálne existujúci alebo možný spôsob hospodárenia. „Kapitál“ — to je súbor faktov, utopených v bludisku slov — v táraninách a uštipačnej polemike s nesúhlasiacimi. Dokonca to nie je ani systém účtovnej evidencie, ktorý je tak či onak potrebný pre hospodárenie. Či je „Kapitál“ grafománia, alebo zámerná dezinformácia, hromada nezmyslov — to je osobitá otázka.

Existenciou týchto dvoch okolností, zostavšich mimo chápania tých, čo nemali (a nemajú) skúsenosť so štátnym riadením a hospodárením, je teória triedneho boja pri prechode k beztriednej spoločnosti, v ktorej niet vykorisťovania, nie viac než prostriedkom vytvorenia sociálnej bázy masového hnutia. Toto masové hnutie bolo vyvolené na zničenie národných radiacich „elit“, aby reálna moc sama od seba padla do rúk globálnej kozmopolitnej antinárodnej „elite“. Pretože marxizmus nedával utláčaným usporiadaný systém vedomostí, nutný pre plnú neobmedzenú moc, vylučujúcu vmiešavanie sa kozmopolitných utláčateľov do záležitostí socialistickej spoločnosti, tak pánom globálnej „elity sa proces porobenia Ruska — v súlade s doktrínou „Deuteronomia-Izaiáša“ — javil jednosmerným.

Predpokladalo sa jednoducho nejaký čas pobalamutiť národu hlavy „socializmom“, a potom prejsť k najracionálnejšiemu, z pohľadu majiteľov RSDRS, systému hlasovania toho typu, čo je v USA, ktorý pomerne dobre v tých časoch skrýval neobmedzenú diktatúru hierarchie zasvätení v biblickej civilizácii „elitárno“-otrokárskeho spoločenského usporiadania: v ňom pri ľubovoľnom výsledku volieb štátne funkcie získavajú zasvätení a stúpenci zasvätených, no s rôznou straníckou príslušnosťou.

Historicky reálne bol tento scenár zmarený, po prvé – Brestským mierom, uvoľnivším stupňovanie revolučnej situácie v Európe. Jej národy by mali byť vďačné V.I. Leninovi za to, že on, uzatvoriac Brestský mier, lokalizoval „výnimočný stav“ (Všeruskú komisiu pre výnimočné situácie) v hraniciach Ruska. Inak by Európa poznala v roku 1920 systém „sociálnej čistky“ krutejšie, než v prevedení SS a Gestapa. Národy Ruska musia byť vďačné Leninovi za to, že slovom vyjadril a ozmyslene odvrhol koncepciu permanentnej revolúcie - trockizmus. Za 1917-ty rok nesie zodpovednosť nie Lenin, ale režim Mikuláša II, zmenivší *pre Rusko bezpečný politický kurz* vedený Alexandrom III. Následkom toho sa zaplietol do rusko-japonskej a 1. svetovej vojny napriek záujmom Ruska a priamemu zákazu zúčastniť sa vojen, vyslovenému Mikulášovi-následníkovi Alexandrom III. krátko pred jeho smrťou. Politika režimu Mikuláša II umožnila vstup do štátnej moci v Rusku stúpencom antinárodného globálneho režimu útlaku; vedenie RSDRS iba využilo možnosti, ktoré mu ponúkli chyby cárizmu.

Po druhé – národno-štátny priebeh sa v bolševizme vyskladal a stal sa historickou realitou, čeliacou antinárdnému marxizmu-trockizmu, aj keď naďalej pokračoval v používaní marxistického lexikónu, literatúry a hesiel. Majitelia strany zverili J.V. Stalinovi byť pastierom národno-bolševického priebehu. Oni by mu nikdy nespomenuli ani koncentračné tábory, vybudované ešte za Lenina a Trockého, ani mnoho iného, o čom noviny nikdy nepísali a o čom nezasvätený dav netuší počas celej tej doby, ak by Stalin vyplnil tú úlohu tak, ako oni predpokladali. Majitelia RSDRS-KSSZ ohovárajú Stalina, aby, vyvolajúc voči nemu zaujatosť, skryli pravdu o tej epoche a vylievajú si na mene a pamiatke Stalina svoju zlosť na neho za to, že sa v ňom zmýlili. On tridsať rokov zobrazoval veľmi váženého „vodcu“ — t.j. autoritatívneho, hodnoverného lídra „elity“ a modlu „černe-bedače“ v tom čase, keď do prázdnych slov marxistických bludov o socializme vnášal zmysel, nezlučiteľný s koncepciou „elitárno“-otrokárskeho spoločenského usporiadania, kvôli zachovaniu ktorej bol marxizmus vytvorený, *súc v zamlčaní* svetskou modifikáciou Doktríny „Deuteronómia-Izaiáša“. J.V. Stalinovi bola zverená funkcia pastiera obidvoch spoločensky bezstarostných a nezodpovedných tlúp: „inteligencie“ a „prostého ľudu“ v národnej vetve marxistickej ideológie. A vnosiac do marxizmu-talmudizmu antimarxistický zmysel učenia o spoločnosti spravodlivosti, v ktorej nemá miesto útlak a parazitizmus, stanúc sa všeobecne uznávaným lídrom strany, štátu, národa, on odňal majiteľom RSDRS potravu pre delá a pracujúci dobytok, čím maril nastolenie nového svetového poriadku. V ZSSR sa napriek siono-internacizmu „intencionálneho“ marxizmu budovala spoločnosť spravodlivosti; budovala sa skrze hádzané brvná pod nohy, pot, chyby a záškodníctvo, krv, slzy, vojny. Tu sa rúcal davo-„elitarizmus“. Pritom davo-„elitarizmus“ sa búral činnosťou marxistických ortodoxných kádrov, neznavších zákulisné intrigy, verivších Stalinovi-vodcovi, vidivších jednotu slov, no nerozlišujúcich zmysel marxizmu a stalinizmu. Sporiť sa so Stalinom bolo nemožné, pretože, ako je vidno z uvedených úryvkov, on nehovoril prázdne slová podľa pravidiel delikátnosti a zasvätení, ale drvil zmyslom slov. H. Wells, R. Howard, Stassen rýchlo prešli k iným otázkam, nepokúšajúc sa presvedčiť Stalina o добрote buržoázie a jej zodpovednej starostlivosti o blaženosť všetkých ľudí planéty.

Ku koncu svojej činnosti J.V. Stalin vyniesol ortieľ nad marxistickou doktrínou:

«... naša tovarová výroba sa podstatným spôsobom odlišuje od tovarovej výroby v kapitalizme» („Ekonomické problémy...“, str. 18).

To aj v skutočnosti bolo tak, pretože daňovo-dotačný mechanizmus bol orientovaný na zníženie cien podľa miery rastu výroby. A po uvedenej fráze J.V. Stalin pokračuje:

«Ba čo viac, ja si myslím, že je nutné odhodiť aj niektoré ďalšie pojmy, prevzaté z Marxovho „Kapitálu“, ...umelo prilepované k našim socialistickým vzťahom. Mám na mysli, mimochodom, také pojmy ako „nevyhnutná“ a „dodatočná“ práca, „nevyhnutný“ a „dodatočný“ produkt, „nevyhnutný“ a „dodatočný“ čas. (...)

Myslím si, že naši ekonómovia musia skončiť s týmto nesúlodom medzi starými pojmami a novým stavom vecí v našej socialistickej krajine, zameniac staré pojmy novými, zodpovedajúcimi novému stavu.

Mohli sme trpieť tento nesúlad do určitého času, no teraz prišiel čas, keď sme povinní, konečne, likvidovať tento nesúlad», — tamže, str. 18, 19.

Ak z marxistickej politickej ekonómie vyškrtne Stalinom spomínané pojmy, tak z nej nič nezostane, zo všetkými pre marxizmus z toho vyplývajúcimi dôsledkami.

Spolu s «dodatočným produktom» a ostatnými zmizne fatamorgána «dodatočnej hodnoty», ktorá akoby existuje a ktorú si vykorisťovatelia prisvojujú, no ktorú Stalin zjavne nespomenul.

Stalin *priamo poukázal* na **metrologickú nepreukaznosť** marxistickej politickej ekonómie: Všetky ním vymenované *jej východiskové kategórie* sú nerozlišiteľné v procese praktickej hospodárskej činnosti. Následkom toho *sa oni nedajú zmerať*. Preto nemôžu byť zavedené do praktického účtovníctva ani na úrovni podniku, ani na úrovni Štátneho plánu a Štátnej plánovacej komisie.

To znamená, že marxistická politická ekonómia *je spoločensky škodlivá*, pretože na jej osnove nie je možná riadiaco významná účtovná evidencia a navyše jej propagovanie kazí prestavy ľudí o priebehu procesov výroby a prerozdelenia v spoločnosti a o ich riadení.

V súvislosti so Stalinovým ortieľom nad marxizmom je nutné poznamenať, že keď ešte meno V.I. Lenina bolo v ZSSR mimo kritiky, tak medzi obvineniami propagátrov prestavby na adresu J.V.

7. Безумие думать, что злые не творят зла

Stalina bolo obvinenie aj z toho, že na okrajoch jeho vlastného exemplára „Materializmu a empiriokriticizmu“ Stalin zanechal nejaké ironické poznámky. Okrem toho, počas života J.V. Stalina vydaný zobrahaný zväzok spisov V.I Lenina obsahuje v prílohe recenzie „Materializmu a empiriokriticizmu“ od protivníkov Lenina, ktorých pohľady a názory neboli zaťažené omámením o geniálnosti a neomylnosti „vodcu svetového proletariátu“. Z toho je možné pochopiť, že J.V. Stalin nebol vzorným žiakom v škole hovoriaceho papagája, a už v roku 1930 podryval autoritu jeho filozofickej školy.

Stalin priamo odmietal zúfalé snahy zo strany mnohých o vytvorenie novej sociálnej „elity“ a očividne nechcel byť lídrom „elity“. Z listu „Dettgizu“ (Vydavateľstvo literatúry pre deti) ohľadom otázky vydania knihy „Rozprávania o detstve Stalina“:

«... knižka má tendenciu zakoreniť vo vedomí sovietskych detí (a celkovo ľudí) kult osobností, vodcov, neomylných hrdinov. To je nebezpečné a škodlivé. Teória „hrdinov“ a „davu“ je nie boľševická, ale eserovská teória. Hrdinovia robia národ, menia ho z davu na národ — vravia eseri. Národ robí hrdinov — odpovedajú eserom boľševici. (...) Radím knižku spáliť.» — 16. februára 1938.

Z pohľadu budovateľov sociálnych davo-„elitárnych“ pyramíd je tento list Stalina proti fúhrerstvu-vodcovstvu, zavádzanému svetovým zákulisím, pobožkárstvom inkvizítora páliaceho knihy.

Pochopiteľne, že zo strany štátov, rozdrvených kozmopolitnou „elitárno“-otrokárskou koncepciou parazitizmu takéto smerovanie rozvoja ZSSR nadšenie nevyvolalo. Presne tak isto boli tieto tendencie neprijateľné aj pre príslušníkov národných „elitárno“-otrokárskych štátov.

O tejto konfrontácii so ZSSR štátov predchádzajúceho typu *všetkými prostriedkami*, vyplývajúcej nie z konkurencie národných „elit“ medzi sebou, ale z nezlučiteľnosti dvoch vzájomne sa vylučujúcich koncepcií spoločenského samoriadenia v živote jednej a tej istej spoločnosti jednej globálnej civilizácie, J.V. Stalin takisto hovoril. A hovoril tak, aby ho bolo možné pochopiť jednoznačne:

«Ponúka sa otázka, prečo buržoázne štáty sa musia správať k sovietskemu socialistickému štátu mäkšie a srdečnejšie, než k rovnakým buržoáznym štátom? Prečo musia vysielat' do tylu Sovietskeho zväzu menej špiónov, záškodníkov, diverzantov a zabijákov, než ich vysielajú do tylu im príbuzných krajín (...). Či nie je jasné, že pokiaľ existuje kapitalistické obklúčenie, tak budú u nás existovať záškodníci, špióni, diverzanti, vysielaní do nášho tylu agentmi zahraničných štátov?» („Kapitalistické obklúčenie“, 3. Marca 1937).

K ním povedanému o záškodníkoch rôzneho druhu zostáva doplniť, že v stratégii agresie metódou „kultúrnej spolupráce“ je všetkých týchto i ostatných zlodejov účelnejšie vypestovať z miestneho obyvateľstva na nedostatkoch ich mravnosti a defektoch kultúry spoločnosti, než vysielat' do krajiny dospelých agentov a asimilovať ich tam. K tejto téme pozri Bibliu (predovšetkým doktrínu „Deuteronomia-Izaiáša“) ako najstarobylejšie inštrukcie k tajným operáciám tohto druhu; i Direktívu NSC (National Security Council) USA 20/1 z 18.08.1948 o zničení Sovietskej moci v ZSSR i ZSSR rukami jeho obyvateľstva v knihe N.N. Jakovleva „CIA proti ZSSR“¹, Moskva, 1985, ako jednu z posledných.

My sme citovali práce, ktoré mali byť včlenené do 14, 15, 16 zväzku Zborníka diel J.V. Stalina, vydanie ktorého bolo zastavené ešte v roku 1951². Aj tento fakt rúca mýtus o neohraničenej moci „tyrana“.

Ak máme hovoriť o zmysle hoc i len uvedených krátkych citátov, tak záver je len jeden: „tyran“ sa veľmi staral o to, aby zjavná i skrývaná tyrania bola raz a navždy vykorenená a podľa možnosti ešte za jeho života. A seba k tyranom on očividne nezaraďoval.

Verziu o pokrytectve, keď jedno hovoria, a robia opak povedaného, je oveľa ľahšie potvrdiť v súvislosti so všetkými vodcami ZSSR a Ruska, ktorí nastúpili po Stalinovi, než v súvislosti s ním: ZSSR sa pri ňom rozvíjal najrýchlejšie zo všetkých krajín sveta a predbiehal iných tempom a úrovňou rozvoja vzdelania; po Stalinovi začal predbiehať všetkých iba v tempách alkoholickéj a ostatnej štátnej genocídy vo vzťahu k jeho vlastnému obyvateľstvu.

¹ Text tejto knihy podľa vydania z roku 1983 je poskytnutý v Materiáloch Koncepcie spoločenskej bezpečnosti, rozširovaných na CD v oddieli „Iných autorov“.

² Okrem citácie z knihy J.V. Stalina „Ekonomické problémy socializmu v ZSSR“, ktorá bola vydaná až v roku 1952. Jedine, žeby toto dielo bolo Stalinom napísané už skôr, ešte predtým, než sa pripravovalo vydanie Zborníka diel J.V. Stalina. A až po zastavení jeho vydania „Ekonomické problémy...“ vyšli ako samostatné dielo. – pozn. prekl.

Pokrytci-Stalinovi, ak by bol Stalin pokrytcom, by stačilo robiť všetko to, čo robili všetci nasledujúci: prednášať hojné nezmyselné úderné reči, aby očarili dav a uhasili v ňom jeho akcieschopnosť vierou v akcieschopnosť aktuálneho politického idolu „И.О. царя“ ((исполняющий обязанности царя (vyplňajúci, zastupujúci povinnosti cára) – ekvivalent nášho „V mene kráľa“) pod nariadením vo filme „Ivan Vasilievič mení profesiju“); nezabíehajú do zmyslu prebiehajúceho, dať podpis, kde ukážu, neuchovávať v hlave kolosálne objemy informácií, potrebné na riadenie: priezviská, mená, mená po otcovi vedúcich špecialistov rôznych odvetví; nestýkať sa s nimi priamo obídením hierarchie úradnej podriadenosti; nepoznať a nechápať štátnu štatistiku a výkazové ukazovatele rôzneho druhu. Toto všetko nástupcovia po Stalinovi prekladali na aparátnych úradníkov.¹

Všetko toto spolu znamená, že J.V. Stalin bol pracovitým človekom-riadiateľom, akých je málo, a nebol ani hlupákom, ani panovačným maniakom. To, čo je považované za maniakálnu panovačnosť, je v podstate *nemilosrdnosť* voči nezodpovednosti a bezstarostnosti pri plnení služobných povinností, *vyplývajúca z bezrozdielnej osobnej zodpovednosti* za vyplnenie koncepcie vzdorovania agresii parazitizmu biblického Západu metódou „kultúrnej spolupráce“.

Bolo nutné sa udržať na hranici obrany v informačnej vojne — na poste riadenia štátu — čo možno najdlhšie a vyčerpať protivníka. Bolo neprípustné vytvárať zmätok „demokratických“ predvolebných táranín a nových volieb uprostred obklúčenia zmýšľaním a názorom nechápajúcim, čo sa deje v krajine a vo svete, a preto zmýšľaním bezstarostno-nezodpovedným. Práve takúto sýto-opileckú bezstarostnú nezodpovednosť nechápania toho čo prebieha prejavili všetky nasledujúce vládnuce režimy v Kremli.

Na rozdiel od nich, ovládajúc *skutočné účtovníctvo* (ukončil kurzy) a marxizmus i Bibliu (seminárne štúdium), J.V. Stalin navyše aj chápal, proti čomu a komu bojuje. A on bol slobodný a akcieschopný nielen slovné. Otázka je len v tom, kde končilo jeho osobné chápanie a začínalo vedenie Zhora. On sa nemal komu zodpovedať, iba ak svojmu svedomiu a Bohu, pretože väčšina jeho súčasníkov v ZSSR aj za hranicami chápala menej než on. Vzťahy medzi človekom a Bohom nepodliehajú kontrole ľudí, vrátane kontroly služobníkov kultov rôznych náboženstiev, nech by ako sa niektorí z nich naparovali dokázať svoju potrebnosť povinných prostredníkov medzi človekom a Bohom. Boh lepšie vie všetko, než ktokoľvek zo služobníkov kultov: A pokoj On zosiela každému, obchádzajúc komisionárov-prostredníkov.

Činnosť Stalina sa rovnako protivila i národným „elitám“ i globálnej antinárodnej kozmopolitnej „elite“, z ktorých každá mala svoj svetonázor všetko-si-dovoľovania voči „černí“ a jej vzdorovitosti. Takisto bola neprijateľná aj pre spoločných pánov-majiteľov oboch „elít“. Preto, aby uhasili dielo J.V. Stalina, boli jeho diela vyňaté z knižníc; ich štúdium bolo vylúčené zo školských a vysokoškolských programov; a všetko kritikánstvo² na adresu J.V. Stalina a oplúvanie tej epochy v živote krajiny vyplýva zo zákernosti, je prejavom tuposti a je založené na nevedomosti, zamlčaniach a na priamej lži. Reštaurácia kapitalizmu, no už kontrolovaného globálnym systémom klanov úžerníckej židovskej mafie, sa začala so zabitím Stalina. KSSZ a národ si to nevšimli štyridsať rokov, no boli v tom spoluúčastní a zhovievaví k tomu, za čo aj platia po roku 1987.

Zákernosť kritikantov Stalinizmu sa prejavuje v tichom uznaní správnosti Západnej koncepcie „práv človeka“ a v odmietnutí analýzy organizovaného parazitizmu, ležiaceho v základoch všetkých vzťahov ľudí v Západnej civilizácii. Zákernosť sa prejavuje vo vnucovaní vedomiu ľudí predstáv o pomýlenosti učení, nazývajúcich útlak jednych ľudí druhými **zlom**, ktoré sa musí zničiť. Zákernosť sa prejavuje v téze o neprípustnosti „nezákonnými“ metódami sa postaviť na odpor utláčateľom ignorovaním toho faktu, že zákonodárstvo vo všetkých modifikáciach „elitárno“-otokárskeho usporiadania odráža parazitické záujmy utlačovateľov a iba brzdí všetko-si-dovoľovanie tých najviac hlúpych a chamtivých z nich. No brzdí, nie vychádzajúc z ľudskej účasti, súcitu s osudom druhých ľudí, ale vychádzajúc z egoizmu vyšších „elitárnych“ skupín a ich pánov, ktorí potrebujú prácu všetkých „nižších“, a nie totálnu vojnu medzi sebou o možnosť vyšvihnúť sa do „elitárnejšej“ skupiny.

¹ Až na toho posledného – Putina. On v mnohom, tom dobrom, je Stalinom 21. storočia – pozn. prekl.

² „Kritikánstvo“ slovný novotvar adekvátny ruskému slovu „критиканство“ – zádrapčivá, no povrchná, zaujatá, neobjektívna kritika. Podobne „kritikant“ - zádrapčivý, zaujatý, neobjektívny kritik – pozn. prekl.

7. Безумие думать, что злые не творят зла

Nevedomosť a tuposť kritikantov Stalinizmu sa prejavuje v tom, že, majúc vyše 2 000 rokov písomnej histórie, „inteligencia“, živiaca sa „odhaľovaním“ J.V. Stalina a „stalinizmu“, je tak intelektuálne obmedzená a hlúpa, že nemôže pochopiť a ujasniť si, že:

V spoločenských procesoch, ako aj vo všetkých ostatných prirodzených prírodných procesoch, následky nasledujú za príčinami.

Toto oneskorovanie v čase v spektre následkov v porovnaní so spektrom príčin sa nazýva posunom fázy - fázovým posunom. V spoločenských, historických procesoch môže fázový posun následkov vo vzťahu k príčinám dosahovať desiatky, stovky, tisícky a viac rokov.

Na túto podmienenosť prítomnosti minulosťou a budúcnosti riešeniami, prijímanými v súčasnosti, poukazujú aj všetkým známe marxistické poučky: «Bytie určuje vedomie», pretože „bytie“ — výsledok minulosti — formuje vedomie dorastajúcich pokolení v prítomnosti, a ono, čo sa toho týka, určí bytie tohto pokolenia i budúcich; a «zákon súladu základne a nadstavby v spoločensko-ekonomických formáciach» je o tom istom. «Základňa» je takisto výsledok minulosti, majúci vlastné charakteristiky udržateľnosti a smerovanie rozvoja, ktorému je nútená sa prispôsobovať «nadstavba» — spoločenské vedomie, štátnosť a pod.

Obe marxistické tézy sú neprijateľné, pretože sú nepresné. Prvá ignoruje kruhovú uzatvorenosť v čase (presnejšie v následnosti pokolení): «(podvedomé + vedomé) —> bytie —> (podvedomé + vedomé) —> bytie ...»

V druhej téze — rozdelenie «základňa — nadstavba» zodpovedá rozdeleniu «objekt riadenia — systém jeho riadenia». No spoločnosť, «spoločensko-ekonomická formácia», je samo sa riadiaci supersystém s *nelokalizovaným systémom riadenia*. Do termínu «nadstavba» je položená iba najviac lokalizovaná časť celého systému riadenia, ktorá vzniká úplnosťou samo sa riadiaceho supersystému. Preto nadstavba, súc časťou, sa prispôsobuje celku, lebo celok vo väčšej či menšej miere podlieha samodeštrukcii v procese samoriadenia, čo môže vyzeráť ako snaha nadstavby prerobiť základňu pre ňu želateľným spôsobom. Aj keď história pozná prípady záhuby civilizácií v dôsledku ich sebazničenia (Rím, Perzia, Byzancia), tak štatisticky častejšie civilizácie v krízových situáciách odtrhli dovtedajšiu «nadstavbu» a zrodili novú, čo marxizmus nazýval revolúciami, zmenou spoločenského zriadenia, zmenou spoločensko-ekonomických formácií.

Agresia metódou „kultúrnej spolupráce“ — to je „očkovanie“, prienik informačného „vírusu“, z ktorého môže vyrásť nadstavba, schopná skaziť dovtedajšie samoriadenie supersystému (v našom prípade: uznanie posvätnosti a bohomdanosti doktríny „Deuteronomia-Izaiáša“); vyvolať v nej dvojvládie, symbolizované „orlom“ s dvoma hlavami. Tam, kde nie je konceptuálne dvojvládie, tam všetky heraldické vtáky a zvery majú jednu hlavu (USA, Nemecko, Anglicko)¹. Rusko zdedilo dvojhľavého znetvoreného „vtáčika“ od dvojvládim zahubenej Byzancie. Skúsenosť vyše tisícročnej histórie Rusi-Ruska-ZSSR hovorí, že jej štýlom samoriadenia je trvale vlastné odtrhnutie „naočkovaných šteпов“ i vlastných anomálií predurčenej *samobytnosti* (toto slovo je analógom latinského slova „civilizácia“) jej rozvoja. Inými slovami, úsilie «nadstavby» prerobiť «základňu» želateľným pre «nadstavbu» obrazom napriek vlastnému smerovaniu rozvoja «základne» je podobné generálnemu stúpeniu na hrable: hrable, spravidla, sú tvrdšie, než hlava toho, kto na nich horlivo systematicky stúpe napriek výsledku.

V dôsledku objektívnosti fázových posunov v spektre následkov v porovnaní so spektrom príčin nie je človeka možné robiť zodpovedným za to, čo je príčinne podmienené už dávno pred jeho narodením, no chronologicky sa zhodlo s obdobím jeho života a činnosti, nech by bol dokonca na vysokých mocenských postoch v spoločnosti (v štáte, stranách, mafiiach). Človeka možno robiť zodpovedným len za tie príčinno-následkové väzby, ktoré spustil on dokonca aj neopatrne prebehnuvšom zlobnou myšlienkou, nie to ešte navonok viditeľným činom.

¹ Zaujímavý z tohto pohľadu je napr. heraldický štátny znak Rakúsko-Uhorska a Rakúska. Monarchistická orlica mala dve hlavy, kým orlica štátneho znaku republiky malo striedavo jednu alebo dve hlavy. Zaujímavé aj je, že mocenské symboly monarchie, žezlo a jablko, v pazúroch orlice boli zamenené kosákom a kladivom, ktoré sú tam dodnes. Dnešná orlica má len jednu hlavu, otočenú na západ. Zdroj: https://cs.wikipedia.org/wiki/St%C3%A1tn%C3%AD_znak_Rakouska A čo s heraldickými štátnymi znakmi, ktoré neobsahujú podobizne vtákov alebo zvierat, ako napr. Slovensko? Žeby tieto štáty boli na tom ešte horšie, než štáty s dvojvládim, symbolizovanom dvoma hlavami? Žeby to ani neboli subjekty, ale len objekty riadenia, teda de facto zjavné alebo kryptokolónie? – pozn. prekl.

Z minulosti cez prítomnosť do budúcnosti prúdi tok príčinnno-následkových podmieneností. Tento prúd má cieľavedomý, „výkonný“ vplyv na každého žijúceho a má mnohovariantnosť rozvoja; má vlastné charakteristiky výkonnosti a udržateľnosti každého v ňom rozoznateľného variantu. Človek takisto je zodpovedný aj za to, čomu v tom toku príčinnno-následkových podmieneností, prúdiaceho z minulosti, dodá doplnkovú energiu (aj tým, že to v hlave, v myšlienkach „živí“)*; čomu dovolí tiecť, ak to už prúdi aj bez jeho pričinenia; prúd čoho on v tom toku pretína, pretože vo výsledku týchto dejov sa mení nasmerovanie, sila i všetky ostatné charakteristiky prúdenia toku príčinnno-následkových podmieneností budúcnosti.¹

Možnosti každej osoby sú ohraničené; ľudí je mnoho; Každý žije podľa vlastnej vôle výberu v miere chápania a rozpustenosti správania. A toto množstvo vlastných vôľ rodí masovú štatistiku. Je nemožné, aby jeden človek svojimi osobnými možnosťami počas svojho života zastavil lavínu zla, prúdiacu z minulosti, majúcu zotrvačnosť, a ešte keď okolo neho jedni zámerne, druhí bezmyšlienkovite, podvedome podľa ich skutočnej zákernosti reprodukovujú zlo; tretí jednoducho zbabelo dopúšťajú zločinnosť; štvrtí sú posadnutí-ovládani, a preto v určitom stupni zbavení možnosti výberu — bioroboti, „zombie“.

J.V. Stalin prišiel do sveta, v ktorom vládnuca „elita“ sa učila «po troche, niečomu a nejako». Tieto slová A.S. Puškina sú aj dnes aktuálne: ako celok dostávajúca pre všetkých povinné i vyššie vzdelanie je táto „elita“ bezstarostná a nezodpovedná v osvojení si poznania i v jeho použití jak vtedy, tak aj dnes.

Prevažná väčšina obyvateľstva bola vtedy negramotná a žila podľa svojich mravov, svojho umu a tradícií. J.V. Stalin opisuje epizódu z mravov prostého národa na Sibíri, kde nebolo nevoľníctvo a vládli mravy, zvyky, idealizované našimi súčasnými spisovateľmi-„rodolubmi“²:

«Spomínam si na prípad zo Sibíre, kde som bol jeden čas vo vyhnanstve. Bolo to na jar, v čase povodne. Tridsať ľudí išlo na rieku chytať drevo, unášané rozbúrenou veľkou riekou. K večeru sa vrátili do dediny, no bez jedného kamaráta. Na otázku o tom, kde je tridsiaty, oni ľahostajne odpovedali „ostal tam“. Na moju otázku: „akože tamostal?“ oni s tou istou ľahostajnosťou odvetili: „čo sa pýtaš, utopil sa, stalo sa“. A tu zrazu jeden z nich zrazu mal niekam naponáhlo, prehlásiac, že „mu treba ísť kobyľu napojiť“. Na moju výčitku, že že oni žialia viac za dobytkom, než za ľuďmi, jeden z nich odvetil za všeobecného súhlasu ostatných: „Načo žialiť za nimi, za ľuďmi? Ľudí môžeme vždy narobiť, ale kobyľu... sprobuj kobyľu spraviť“. Tu máte povahovú črtu, možno nevýznamnú, no veľmi charakteristickú.³ Mne sa zdá, že ľahostajný vzťah niektorých našich vedúcich pracovníkov k ľuďom, ku kádom a neschopnosť si ceniť ľudí je prežitkom tohto čudného, podivného vzťahu ľudí k ľuďom, ktoré bolo videné v práve vyrozprávannej epizóde z ďalekej Sibíri.

Treba, konečne, pochopiť, že zo všetkých cenných kapitálov, nachádzajúcich sa vo svete, najcennejším a najrozhodujúcejším kapitálom sú ľudia - kádre. Treba pochopiť, že pri našich terajších podmienkach „kádre rozhodujú všetko...“» — 4. mája 1934.

¹ Aj keď je budúcnosť príčinnno-následkovo podmienená, je len na nás, aký reálny vplyv aj na budúcnosť mať bude. Ktorá varianta sa zrealizuje. A to môžeme ovplyvniť len zmysluplnými činmi v prítomnosti. Preto V.V. Pjakin opakovane až do omrzenia otlka o hlavu všetkým poslucháčom týždenných analýz spoločensko-politicko-ekonomického diania: „Berte a študujte hrubé knihy KSB, predovšetkým Vodu mŕtvu a Dostatočne všeobecnú teóriu riadenia! Berte moc do svojich rúk, aby ste ochránili budúcnosť svoju a svojich blízkych!“ Lebo: „Kto, ak nie my, kedy, ak nie teraz a kde, ak nie tu?“ Alebo sa len útrpne nečinne necháme prevalcovať prúdom príčinnno-následkových podmieneností, spôsobených chybami v úsudku a konaní našich predkov i nás samotných? — pozn. prekl.

² Spisovatelia-„rodolubi“ — v origináli писатели-„почвенники“ — spisovatelia patriaci k literárnemu prúdu a smerovaniu spoločenského a filozofického myslenia v Rusku v 1860-tych rokoch. Druh európskeho filozofického romantizmu, ktoré sa pripájalo k neskorému slovanofilstvu. Niečo podobné ako u nás obdobie štúrovcov, obdobie ideí slovanstva. — pozn. prekl.

³ Za podobnými javmi a charakteristickými črtami nám netreba ani až tak ďaleko — až na Sibír - chodiť: rozpráva sa to síce ako anekdota, ale je to skutočne pravdivá udalosť: 20.7.1998 zasiahla 82 obcí Východného Slovenska v oblasti Šarišskej vrchoviny, Levočského pohoria a Braniska extrémne silná búrka - supercela, ktorá spôsobila rozsiahle a ničivé záplavy v povodí tokov Malá Svinka, Svinka, Žehrica a Torysa. Povodeň si vyžiadala 50 obetí na ľudských životoch, predovšetkým spomedzi Cigánov v obci Jarovnice. Besniaci vodný prúd za bieleho dňa strhával a pohlcaval domy a ľudí — deti i dospelých. „Načo deti? Ženu mi ratujte, deti budú!“ - vreštal Cigán, ktorému strhlo dom aj s rodinou do vody, na záchrancov, pokúšajúcich sa ratovať topiacich sa. To nie je vtip — to je fakt. Ja, ako prekladateľ, som tú povodeň zažil na vlastnej koži. — pozn. prekl.

7. Безумие думать, что злые не творят зла

Táto epizóda je nie málo, ale veľmi dôležitá, charakterizujúca *strašný*, a nie podivný, vzťah k ľuďom a k svetu, charakterizujúca skutočné mravy štatisticky významnej časti obyvateľstva, *aktívneho obyvateľstva* Ruského impéria, ZSSR i dnešného (nielen)* Ruska.

V.O. Kľjučeskij, najviac hlbokomyseľný z historikov konca Ruského impéria, nebol obdivovateľom cárizmu a stavovského zriadenia, no nemýlil sa ani v ohodnoteniach jak nositeľov, tak aj samotných „socialistických teórií“ v ich aplikáciách v Rusku, následkom čoho už začiatkom 1890-tych rokov uvádzal:

«Naša spoločnosť — to je zberba sladučkých ľudí, žijúcich dennými novinkami a minútovými estetickými dojmami»; «Samoderžavje (autokracia v Rusku)* zatiaľ potrebujeme ako živelnú silu, ktorá svojou živelnosťou môže zadržať iné živelné sily, ešte horšie»; «Sú ľudia, ktorí sa stanú hovädami, akonáhle s nimi začneš zaobchádzať ako s ľuďmi»; «Boj ruského samoderžavja (autokracie)* s ruskou inteligenciou — to je boj starého zblúdivca so svojimi bastardami, ktorých dokázal zrodiť, no nedokázal vychovať»; «Schmoller nie je socialista, no jeho učeníci socialistami sú»; «Spoločnosť Pravoverného Spoluzitia je zostavená z darebákov»; «Aby zohriali Rusko, sú pripravení ho spáliť»; «Mládež je ako motýľ: letí za svetlom a ocitá sa v ohni»; «Generácia spí na kraji priepasti; škoda, že ona zmizne, nedajúc lekcii nástupcom, — padne a rozbije sa skôr, než precitne»; «Je možné skláňať sa v hlbokéj úcte pred ľuďmi, veriavšími v Rusko, no nie pred predmetom ich viery»; «Nezačínajte diela, ktorých koniec nie je vo vašich rukách» — úryvky zo zošitov aforizmov a zápisníkov V.O. Kľjučevského.

Likvidácia cárizmu a jemu zodpovedajúceho systému mocenských vzťahov a vzťahov zodpovednosti v spoločnosti oslobodilo to zlo, ktoré spomínal Stalin a na ktoré dopredu upozorňoval V.O. Kľjučevskij, nachádzajúce sa v dušiach štatisticky významného počtu ľudí. A ono aktívne začalo konať a koná do dnešných čias vo všetkých procesoch sebazničenia ľudí na teritóriu ZSSR. Tento potenciál vzájomnej nenávisti ľudí a ľahostajnosti k cudzím osudom bol vytvorený v priebehu storočí, ak nie tisícročí, do roku 1917 vládnuou „elitou“ Ruska, ku ktorej patrí aj Pravoslávna cirkev, svojimi činmi úplne podobná Laodikijskej (Apokalypsa, 3:14 — 22).

J.V. Stalin tento potenciál zákernosti a rozpustenosti nevytváral. On celý život sial niečo úplné iné. A nič, okrem ich vlastnej rozpustenosti, nezadržavšej štatisticky významný potenciál chamtivosti, zákernosti, „napľuť (kašľať) na to“-vzťahu k osudom druhých ľudí, posadnutosti mániou vlastnej cnostnosti, nebránilo súčasníkom J.V. Stalina sa vyhnúť všetkému tomu, čo si museli sami vyžrať a čo niektorými z nich bolo nazvané „zločinmi stalinizmu“.

Obvinenia na adresu J.V. Stalina sú v ich podstate obvineniami z toho, že on, súc v čele strany a štátu, nezabránil **všetkej** cudzej rozpustenosti v ich osobnej zákernosti všetkého obyvateľstva ZSSR a, predovšetkým, spolupracovníkov stranického a štátneho aparátu. No toto nie je v silách žiadneho človeka: Štátne nariadenia o všeobecne dobrom správaní a dobročinnosti sa dodržiavajú iba natoľko, nakoľko je spoločnosť sama o sebe mravná a dobročinná a nakoľko týmto štátom **sú vystrašení** rôznorodí zlo-deji (zlokonajúci), v dôsledku čoho sú zlo-deji nútení sa pretvarovať a líčiť zo seba mravných a dobročinných ľudí. Tak bolo, a tak aj je.

V časoch príchodu J.V. Stalina na vyššie stranícke a štátne posty obnoviť právne uzákonené usporiadanie útlaku jednych ľudí druhými, v ktorom žilo Rusko do roku 1917, bolo nemožné; podriaďiť sa mafióznej diktatúre zasvätení parazitickéj civilizácie Západu, prišedšej do Ruska v podobe masonstva RSDRS, bolo kvôli budúcnosti národov krajiny neprípustné. Objasniť to priamo a jasne bolo takisto nemožné, pretože skôr, než by to pochopila štatisticky významná časť dospelého aktívneho obyvateľstva, skôr než by toto chápanie prijala väčšina dospievajúcich, by *objasňujúcemu priamo a jasne* zoťali hlavu aj bez vysvetlení toto všetko znajúci vyšší zasvätení a ich páni, avšak chápujúci to, vychádzajú z inej predstavy o dobre a zle. Príklady už boli:

Lenin sa ocitol v Gorkach raz a navždy nasledujúci deň po tom, ako na IV. kongrese Kominterny vzniesol otázku o vylúčení známych slobodomurárov z komunistických strán.

A, realizujúc tretiu koncepciu usporiadania života spoločnosti, aby nastala ním konceptuálne vybraná budúcnosť, Stalin jednoducho nemal oprávnenie (kompetencie)* zúčastňovať sa šarvátok súčasníkov.

Kritikanti spomedzi potomkov svojou zákernosťou, o prejavoch ktorej už bolo hovorené, odsúdení na tuposť, nechápu a nedokážu prijať povedané, následkom čoho iba prejavujú svoju osobnú skutočnú zákernosť skrze historické fakty tej epochy a biografie J.V. Stalina, jemu pripisujú svoju

vlastnú zákernosť a psychopatiu. Ľudia súhlasia s ich tvrdeniami, alebo ich odmietajú — takisto podľa miery vlastnej osobnej zákernosti a dobrosrdečnosti.

J. V. Stalin je človek, mýlil sa. No, v čom sa mýlil, v čom bol osobne zákerný, v čom prejavoval osobnú rozpustenosť, nie skrže „elitárnu“, t.j. nie skrže parazitickú morálku súdme. Nech všetci, čo hanobia túto epochu, najprv ukážu svoju dobrosrdečnosť a dobročinnosť, ak je čo ukazovať. Všetky rozhovory o zlo-dejstve J.V. Stalina bez pochopenia koncepcie usporiadania života spoločnosti, ktorú on realizoval, je myšlienkové a slovné bludárstvo. Dokonca z pohľadu koncepcie neprotivenia sa zlu násilím má J.V. Stalin pravdu: neprotivil sa zlému, prijímajúc účasť v prebiehajúcim zle, pretože ho odlišoval od dobra a nemohol sa mu vyhnúť. No, v tom istom čase nabádal k dobru, a tieto výzvy mohol každý prijať alebo odmietnuť podľa vlastnej vôle, uváženia, svedomia a sily vôle. Vykrútiť sa z toho tým, že J.V. Stalin sa vyjadroval nepochopiteľne, nemožno: práve preto jeho diela odstránili z knižníc a nevydávali. Súc dostupné prostým komunistom, nestraníckemu národu, tak „stranícka elita“ by musela viesť seba i krajinu inak, lebo hlúposť „speechwriter-ov“ od N.S. Chruščova až po dnešných, na pozadí Stalinizmu, je proste do neba volajúca.

Keby na XX. zjazde bolo dost svedomia, zodpovednosti, pocitu spravodlivosti, rozumu a vlády nad sebou samým, aby poslali N.S. Chruščova i vedenie strany s Pospelovského správou¹ tam, kam si oni všetci za to zasluhovali, tak začiatkom 21. storočia by bol ZSSR jedinou svetovou veľmocou, pritom nie „impériom zla“, ale spoločnosťou nepopierateľnej spravodlivosti. O to viac to bolo možné spraviť, pretože po XIX. zjazde na októbrovom pléne v roku 1952 J.V. Stalin **priamo** upozorňoval jeho účastníkov na zradu diela spravodlivosti, buržoázne znovuzrodenie a dohodu s imperializmom tých, ktorých dav považoval za jeho najbližších verných stúpcov. Boli uvedené mená V.M. Molotova a A.I. Mikojana, predovšetkým. Zbytočne koňa kŕmiť²: prijať na seba z vlastnej vôle zodpovednosť za osud krajiny a byť akcieschopným v štruktúrach štátnej moci nemal kto.³

Historická skúsenosť Stalinizmu a nasledovnej degradácie krajiny poukazuje na neopodstatnenosť dvoch nádejí, vlastných vedomiu davo-„elitárnej“ spoločnosti.

Po prvé – neopodstatnená nádej na príchod „dobrého cára“: že príde dobrý, spravodlivý voči pracujúcej väčšine obyvateľstva diktátor, cár, samovládca so železnou vôľou a tvrdou rukou nastolí poriadok, potrestajúc tých zlých. Zlovoľnosť Stalina dokázať nemožno. No, takisto nie je možné vyvrátiť ten fakt, že nie dobrá a sociálne nezodpovedná je nielen buržoázia, ale aj akákoľvek „elita“, stavajúca sa k moci a riadeniu v spoločnosti, ako k absolútnemu vnútrospoločenskému prostriedku uspokojovania svojej žiadostivosti, rodinnej i klanovej žiadostivosti na účet a škodu druhých ľudí. V podstate „elitárneho“ sebauvedomenia leží bezstarostné a zámerné prisvojenie si práva utláčať slobodný rozvoj osobnosti okolitých ľudí, ktoré sa tak alebo inak prejavuje v správaní „nadčloveka“.

¹ Správa pripravená Pospelovského komisiou o kulte osobnosti Stalina. Obsahovala aj teoretickú kapitolu – posúdenie kultu osobnosti z pozície marxizmu, kritiku Stalina Leninom a pod. Táto správa však mohla vyvolať otázky ohľadom personálnej zodpovednosti ľudí so Stalinovho okruhu, a teda aj Chruščova, preto túto správu Chruščov osobne prepracoval (tzv. Chruščovov diktát) a s ňou potom vystúpil na XX. zjazde KSSZ. Pôvodná Pospelovského správa bola až do obdobia prestrojky utajená. Podrobnejšie pozri tu: <http://ricolor.org/history/rsv/aft/led/4/>. P.N. Pospelov – typický bezchrbtový pokrytec – počas života Stalina písal naňho ódy, po jeho smrti ako jeden z prvých prešiel na stranu Chruščova. Jeho Chruščov poveril vytvorením komisie ohľadom „zločinov stalinizmu a kultu osobnosti Stalina“. - pozn. prekl.

² „Zbytočne koňa kŕmiť!“ – oddávna sa hovorilo, ak kôň napriek obilnému prikrmovaniu aj tak naďalej chudol. V druhej zmyslovej rovine sa to používa vtedy, ak niekto nie je niečo schopný pochopiť alebo oceniť. Na Slovensku je tomu ekvivalentné „Škoda reči!“ - pozn. prekl.

³ A toto je aj v podstate odpoveďou na otázku, prečo Boh neochránil Stalina pred zradou a predčasnou smrťou, ak Stalin budoval spravodlivú spoločnosť, pracoval na realizácii Koncepcie, zdalo by sa, bližšej Zámerom Božím. Stalin proste predbehol dobu, resp. svojich účastníkov, minimálne o päť desaťročí (vznik VP SSSR a „Vody mŕtvej“) a jednoducho nemal svojich pokračovateľov, nemal komu odovzdať štafetu. Ak Putin nechce, aby jeho dielo s obnovou Ruska vyšlo nazmar, tak jednoducho on a jeho tím musí nasledovníkov pripraviť. Musí byť dostatok tých, čo budú ochotní „ísť s vlastnou kožou na trh“. Ku komunizmu, teda spravodlivému usporiadaniu spoločnosti, žiadnu spoločnosť nútiť nemožno (tým nemám na mysli, že Stalin ich k tomu nútil. On bol len „pevcom“, v ktorého piesni a melódii zvučala pravda veľiká – túžba vznešená... no ponúkli mu čašu jedu – jeho pieseň im bola cudzia a jeho pravda nepotrebná... (viď. úvodná báseň tejto kapitoly. Akoby v nej Josif Džugašvili už ako 17-ročný predpovedal svoj osud – osud Stalina – KObU). Lebo nútiť niekoho - to je potláčanie slobody výberu každého jednotlivca i spoločnosti ako takej (sloboda výberu ako taká je Bohom daná každému človeku) – komunizmus musia ľudia, teda spoločnosť chcieť, vedome sa preň rozhodnúť a bojovať oň vnútorne presvedčení a z vlastnej vôle, zažijúc „blahá“ „demokracie“ Západu na vlastnej koži - pozn. prekl.

7. Безумие думать, что злые не творят зла

V najprimitívnejšom videní sveta — to sú nároky na spotrebu bez práce¹; vo vybrúsenejších videniach sveta je to rôznorodé PRINÚTENIE K DOBROČINNOSTI okolia namiesto toho, aby v sebe pestovali a napomáhali vychovávať v okolí dobré mravy, dobrosrdečnosť. Ak by ich oni sami mali, tak by boli sami od seba bez popoháňania iniciatívni: nie je možné byť dobrým zo strachu pred potrestaním za zlo. Strach z trestu zrodí u zlých ľudí len snahu zlo skryť, kúpiť a zničiť jeho svedkov, predstaviť zlo ako dobro. História dáva na to mnoho príkladov u všetkých národov.

Kvôli týmto príčinám ľubovoľná dobrá vôľa ľubovoľného diktátora bude zvrátená „elitárnym“ aparátom riadenia, zanovito snažiacim sa urvať si svoj kúsok životných bláh. A sám dobrý diktátor má šancu byť zabitý tým viac, čím očividnejšia je jeho neochvejnosť v dobročinnosti. Potom všetky zločiny jeho epochy budú „elitou“ pripísané jeho zlomyseľnej vôli. A ako sa pri tom „elita“ pomenuje — vyvolený národ, zlodeji v zákone², buržoázia, dvoranstvo, inteligencia, aristokracia ducha — to je druhoradá záležitosť.

Po druhej – tí, ktorí si myslia, že sú dobrí, dobrosrdeční, no nedokážu dobročinne vplývať na celkovú spoločenskú situáciu iba preto, že nezanímajú nejaký významný post v hierarchii štátnej a hospodárskej moci, sa vo svojej väčšine mýlia vo vlastnom sebahodnotení. Väčšina ľudí, vyhovárajúcich sa podobným spôsobom, sa ani nezamýšľa nad možnosťou nastolenia nasledujúcich otázok:

A čo spravil on osobne, aby rozlíšil dobro a zlo, a dobročinne konal v ľubovoľných procesoch, podmienených konaním jak jednotlivých osôb, tak aj konaním množstva ľudí? Čo spravil on osobne, aby dokázali dobročinne konať jeho vlastné deti i jeho dospelí súčasníci?

Tí, ktorí nemôžu vecne odpovedať na tieto otázky, sa nemajú čo sťažovať na zlodejstvá štátnosti a rôznych mafií. Všetky tieto zlodejstvá sú možné len v tej miere, v akej ich umožňuje nečinnosť a priama spoluúčasť vecne neodpovedajúcich. Predovšetkým tí, ktorí veria doktríne G. Klimova („Knieža celého sveta“, „Protokoly sovietskych mudrcov“ a pod.), musia pochopiť, že ak oni dovoľia, aby im vládli psychopati, homosexuáli a ostatní degeneráti, tak oni sami v určitých svojich mravných kvalitách klesli ešte nižšie, než G. Klimovom opisovaní. Okrem toho, G. Klimov píše nie všetko, čo je potrebné písať o riadení spoločnosti, a na to má on svoje vlastné dôvody.

Správnosť uvedených tvrdení je potvrdená históriou Ruska-ZSSR po roku 1991. Tí, ktorým klanová štruktúra KSSZ svojim „totalitarizmom“ nedávala možnosť prejsť od odhalení režimu k činu, so začiatkom perestrojky (a ešte zjavnejšie po ŠKVS (Štátna komisia pre výnimočný stav, existujúca od 18. do 21.8.1991 – nesúhlasila s plánmi Jel'cina na rozbitie ZSSR)) sa dostali do mocenských štátnych orgánov na vlnu dôverčivosti davu k ich deklaráciám o blahých zámeroch a k ich rôznym vedeckým a iným titulom. Vo výsledku ich činnosti väčšina obyvateľstva prestala veriť vo svoj zajtrajší blahobyt, hoci na uliciach sa objavilo viac luxusných zahraničných áut a na predmestiach bijú do očí rodinné domy, vily a paláce. Podľa všetkých parametrov, podliehajúcich meraniu a štatistickému spracovaniu, väčšina obyvateľstva žila horšie: výroba upadá, ceny rastú, štatistika násilia a finančných afér rastie. Ak má byť reč o dosiahnutí „osobných slobôd“ a neoddeľovať abstraktnú „slobodu“ od meraniu podliehajúcich demografických, medicínskych, ekonomických a vzdelanostných charakteristík sociálneho systému, tak zostáva len súhlasiť s už skôr uvedeným vyjadrením J.V. Stalina o „slobode nezamestnaného“. Ak má byť reč o slobode ducha, tak byť otrokom — to je stav duše človeka, jeho mravnosti a svetonázoru. On, samozrejme, sa vyskladúva pod vplyvom vonkajších sociálnych podmienok, no aj tak je to vlastná vnútorná kvalita, nezávisiaca ani na právnych, ani na nepísaných tradíciách spoločnosti: vo filme „Ezop“³ je dobre ukázané, že „inteligent“, filozof, otrokár Xanf je otrokom Ezopa, pričom nepotrebným pre Ezopa. Hoci právne

¹ Aj z toho vidno, aký stupeň svetonázorovej vyspelosti a „vyspelosti“ ako takej, teda primitívnosti, nám do EÚ v posledných rokoch migruje zo subsaharskej Afriky. - pozn. prekl.

² „zlodej v zákone“ – titul niektorých členov zločineckého sveta, patriacich k jeho elite a požívajúcich značnú autoritu v ich svete. Špecifický jav pre ZSSR a niektoré bývalé socialistické krajiny, vzniknuvší v 1930-tych rokoch. Vyznačuje sa prísny kódexom kriminálnych tradícií a takisto výnimočnou úrovňou utajenia a konšpiratívnosti. Podrobnejšie vid'. https://ru.wikipedia.org/wiki/%D0%92%D0%BE%D1%80_%D0%B2_%D0%B7%D0%B0%D0%BA%D0%BE%D0%BD%D0%B5 - pozn. prekl.

³ Na motívy piesne brazílskeho dramaturga G. Figueireda „Líška a hrozno“. „Lentelefilm“, 1981, režisér — O. Rjabokoň, Ezop — A.Kal'jagin, Xanf — O.Tabakov, Agnostos (vojenský veliteľ) — V. Gaft, Klea (Xanfova žena, zaľúbivšia sa do Ezopa) — L. Loliščuk.

Ezop je otrokom Xanfa. A Xanf môže i oslobodzuje Ezopa z otroctva, no Ezop Xanfa oslobodiť nemôže z tej morálnej, svetonázorovej temnice, z ktorej sa Xanf musí oslobodiť sám a z ktorej je Ezop oslobodený, aj keď je otrokom «de-iure». Preto tí, ktorí boli slobodní do roku 1917, do roku 1953, do roku 1991, do ..., zostali slobodní aj po nich, a ktorí boli otrokmi, tak premeny v sociálnej organizácii ich neoslobodili, ak oni sami nezpracovali na zrucaní morálno-svetonázorových temníc, v ktorých ich duše sa schovávajú pred ľuďmi, vonkajším svetom a Bohom.

Zmeny sociálnej organizácie iba oslobodzujú od jarma strachu jednych otrokov a vháňajú do strachu iných. A keď sa hovorí o dosiahnutí abstraktných demokratických „slobôd“ po roku 1991, tak o tom tárajúci „inteligenti“ podľa vlastnej biblicky ateistickej inteligencie neporiadnosti myslenia neodlišujú slobodu výberu ciest rozvoja osobnosti od žiadostivej beztretnosti za nezodpovedné ohľadom slobodného rozvoja druhých ľudí (i budúcich generácií) myšlienkové a slovné bláboly a nemorálnosť želaní a prostriedkov ich uspokojenia. To jest, sloboda osobnosti — to nie je všetko-si-dovoľovanie. To je sloboda výberu zodpovednosti za osud ľudí a okolitého sveta (a samozrejme seba samého)* a budovanie svojej plnej **moci** (moc ako môcť – značí byť konania-, akcie-schopným), aby uniesol zvolené bremeno.

Pre morálku a svetonázor davo-„elitárnych“ spoločností je charakteristické nie prevzatie zodpovednosti na seba za osudy druhých, ale úplne iné. V Rusku je to príživnícke prekladanie zodpovednosti, vrátane zodpovednosti za vlastný osud, na plecia vyššie postavených v hierarchii „elit“ a dokonca na Hospodina, Boha. No na neblahodárnu, podľa ich poňatia, svojvôľu zhora, morálka a svetonázor Ruska toleruje protismernú svojvôľu zdola, ktorá je takisto nezodpovedná voči okoliu a sociálnej „verchuške“, predovšetkým, ako aj svojvôľa „verchušky“ voči „spodine“.

Pre Západ je charakteristické obdivovať tých, ktorí „sa vypracovali sami“ a neprekladali zodpovednosť za svoj osud na iných, vrátane vyššie postavených „elit“. No pritom Západ je neľútostný k „smoliarom“ a nezodpovedný voči osudom tých, na úkor ktorých sa niekto — osoba, národ, štát — „vypracoval sám“. Požiadavky na v hierarchii vyššie „elity“ na Západe sú prosté 1) podpora „zákonosti“, t.j. spoločných, jednotných pre všetkých pravidiel, podľa ktorých každý môže, *podľa miery svojich možností beztretno*, požívať okolie — intelektuálne, ekonomicky i fyziologicky (narko- a pornobiznis sú druhy kanibalizmu) a 2) potrestanie tých, ktorí požívajú iných, nedodržiavajúc pravidlá, stanovené pre všetok dav „hornou elitou“ alebo bránia tejto „hostine“ vzájomného požívania sa.

Tento rozdiel vo svetonázore a správaní Stalin videl a v jednej zo svojich prác sa vyjadril v tom zmysle, že Sovietska moc musí nevyhnutne spojiť «ruskú revolučnosť» a «americkú podnikavosť». Ak pod «ruskou revolučnosťou» chápeme reakciu z vlastnej vôle na útlak a pod «americkou podnikavosťou» neprítomnosť príživníckeho spotrebiteľského vzťahu k systémom riadenia na celospoločenskej úrovni, tak reč môže byť iba o výchove novej, ne-davo-„elitárnej“, v jej Ruskej a Západnej formách, mravnosti a nastolení štátnosti ako systému profesionálneho spoločenského riadenia na inej mravnej osnove.

K momentu zabitia J.V. Stalina za to, že sa odkláňal od davo-„elitarizmu“ v jeho národných a antinárodných formách, sa v ZSSR ešte nevytvorilo štatisticky významné, pre samoriadenie spoločnosti dostatočné, množstvo ľudí, v ktorých mravnosti by sa spojili «ruská revolučnosť» a «americká podnikavosť» (ak použijeme Stalinovu terminológiu), a ktorí by takisto boli nositeľmi pre riadenie potrebných poznatkov a návykov; alebo u ktorých v základe mravnosti by ležala slobodná voľba zodpovednosti za osudy druhých ľudí a sveta a budovanie potrebnej pre zvolenú zodpovednosť ich vlastnej plnej moci podľa vlastného chápania nezávisle na vonkajších, vrátane sociálnych podmienok (ak používame nami prijatú terminológiu)¹. Preto po zabití J.V. Stalina v podmienkach nesúladu dominujúcej morálky a svetonázoru davo-„elitarizmu“ s organizovanými formami štátnosti Sovietskej moci a plánovitým vedením národného hospodárstva degradoval ZSSR pomerne rýchlo pod riadením na osnove „elitárnej“ morálky všetko-si-dovoľovania. Proces degradácie sa zrýchlil následkom toho, že vo svetonázore spoločnosti sa nevydelili pojmy: demograficky podmienené potreby slobodného ľudského rozvoja a degradačno-parazitické potreby všetko-si-dovoľovania. Nerozdelenie týchto

¹ A zvlášť, ak tie najlepšie kádre, tie, ktoré si zvolili z vlastnej vôle zodpovednosť za osudy druhých, padli v jatkách 2. svetovej vojny. Aj to bol dôvod, prečo bol Hitler svetovým zákulisím poštvaný do vojny proti ZSSR. Tu nešlo primárne o porážku ZSSR na 6. prioritě zovšeobecnených prostriedkov vedenia vojny, ale tu sa jednalo o štvrtú a, predovšetkým, o piatu prioritu – **genocídu existujúcich a budúcich kádrov**, skrze prostriedky vedenia vojny na 6. prioritě. Aj preto bol druhý front otvorený až tak neskoro, - nech ZSSR krváca čo najviac a čo najdlhšie. – pozn. prekl.

7. Безумие думать, что злые не творят зла

dvoch spektier, aj vrátane u J.V. Stalina osobne, fajčiaceho a pijúceho alkohol, je hlavnou chybou a mravným zlom epochy Stalinizmu. Jej následkom Sovietsky zväz, Sovietsku moc a socializmus jednoducho prepili a prefajčili: prepili všetko — od posledného túlavého bezdomovca pod mostom až po „inteligentnú elitu“, naprázdno tárajúcu v podguráženom stave na „podnikových a štátnych chatách“ i v „špecializovaných kúpeľoch“, kde sa jednoducho správali ako hovädá.

Zmyslom zabitia, už starého J.V. Stalina, bolo to, že náhla smrť vylúči možnosť predať vyššiu administratívnu moc pokračovateľovi toho istého diela. Náhlosť smrti bola prostriedkom na predanie moci ničiteľom diela Stalina.

Jednako však svojou činnosťou J.V. Stalin zrodil fázový posun niektorých čiastkových procesov v globálnom historickom procese. Následkom toho demokratizátori Ruska na Západný spôsob boli nútení so začatím „demokratizácie“ počkať, „pokiaľ vyprchá duch Stalinizmu“. Pokiaľ oni čakali, došlo k zmene pomeru etalónových frekvencií biologického a sociálneho času, ktorú oni nepostrehli kvôli od nich nezávisiacim príčinám. Nový pomer etalónových frekvencií biologického a sociálneho času je objektívny faktor, formujúci inú, v porovnaní s davo-„elitárnou“, logiku sociálneho správania a inú morálku spoločnosti. To jest, demokratizácia Ruska na Západný spôsob sa oneskorila a začala v podmienkach, keď národu vnucované organizačné formy štátneho riadenia a hospodárenia nezodpovedajú ani ideálom morálky pracujúceho „prostého ľudu“ v davo-„elitarizme“, ani reálne sa formujúcej davo-„elitarizmus“ odmietajúcej mravnosti voľby zodpovednosti a budovania svojej plnej moci podľa svojho uváženia a vôle.

To znamená, že pánom biblickej civilizácie Západu sa nepodarí paratizovať na národoch ZSSR (a národoch postsocialistických krajín)* v budúcnosti a kríza Západnej civilizácie sa bude prehľbovať, pokiaľ v sebe nezničí svoju parazitickú podstatu. Jedna z príčin tohto narušenia Direktívy NSC USA Č.20/1 z 18.08.1948 spočíva v tom, že J.V. Stalin bol ozmyslene dobrý a neoblomný v dobročinnosti, následkom čoho realizoval konceptuálnu moc na úrovni globálneho významu a budoval svoju plnú moc, úmernú tejto úrovni zodpovednosti za osudy súčasníkov a slobodný rozvoj budúcich pokolení. J.V. Stalin, ako aj každý človek, robil chyby, no pritom on hlavne sial príčiny, z ktorých musí vyrásť dobrá poriadna, v jeho ponímaní, budúcnosť, a svoje ponímanie on v tajnosti nedržal.

«Rozsievateľ slovo seje» — Marek, 4:14 a ďalej až po 4:20. Stalinom zasiate vyrastá dostupnou pre každého, čo si želá spravodlivosť, jeho osobnou konceptuálnou mocou, v ktorej prítomnosti schradne všetko-si-dovoľovanie rôznorodého parazitizmu „elit“. Zbierať po zrníčku, ukrývať, aby boli zničené niekedy zasiate slová skutočnej pravdy — tým sa zaoberajú morálne zlí ľudia, t.j. hlupáci.

Avšak, táto kapitola nebola o J.V. Stalinovi. Jeho epocha a jeho diela — to je minulosť, ktorú zmeniť je mimo možností potomkov. Táto kapitola je orientovaná na budúcnosť. Ona je o inom: neochvejnosť v dobročinnosti, vždy ponímanej subjektívne, a zlo-dejstvo — to sú v živote rôzne javy. «Milovať zlých — znamená utláčať dobrých», — Saadi. Nerozmýšľať, keď zlí premyslene konajú zlo – to je spoluúčasť v zlo-dejstve. A beda tomu, kto toto nepochopí.

8. Človečenstvo — to nie je dav plus „elita“

Predovšetkým, definujme si zmyslový obsah slov, tvoriacich názov kapitoly.

Človečenstvo — spoločenstvo ľudí, reprodukuje sa z generácie na generáciu v biosféricky harmonickej kultúre.¹

Dav (tlupa) — podľa definície V.G. Belinského — «zhromaždenie ľudí, žijúcich podľa tradícií a rozhodujúcich sa podľa autorít». V definícii V.G. Belinského je nami kurzívou zvýraznená podstata: pre všetkých, ktorí sú strhávaní davom, je charakteristický papagájsko-gramafónový štýl spracovania informácie a oni nevnímajú — aj keby im na hlave rúbali: ak informácia pochádza nie od autority a nezhoduje sa s dogmami tradície, nebude nimi prijatá.

V.G. Belinskij sa pokúsil definovať slovom *vadnosť ľudských hodnôt* príslušníkov davu a vybral pre ich pomenovanie nemecké slovo «filister», pomerne často nachádzané v dielach V.I. Lenina, aj keď by bolo možné to povedať po rusky, jednoducho — **tlupár**². Pre člena davu je charakteristické prekladanie zodpovednosti za vlastné osobné názory a chápanie na tradičné dogmy a názory autorít. Následkom toho za hranicami adekvátnosti tradičných dogiem a názorov autorít je správanie člena davu unáhlivo-splašene nezodpovedné, pretože sa vytvára výlučne na pocitovo-emocionálnom základe. Ono je neprirodzené a Bohu protivné, pretože člen davu sa snaží znásilniť život a vohnať ho do ním želaných dogmatických noriem a názorov autorít. Prijímať informáciu takú, aká ona k nemu prichádza, spracovávať ju podľa svojho chápania, aby strojil správanie účelne a na intelektuálnej osnove, člen davu nedokáže. Rozumovo, čo sa týka intelektuálneho postoja, je podobný človeku, ktorý, fyzicky dospejúc, preda sa len lezie po štyroch ako dojča, pretože ho buď nenaučili chodiť na dvoch nohách, alebo mu to zakázali a on je pritlačný k zemi jeho vlastným strachom; alebo ho dokaličili a on nemôže; alebo sa spil do nemoty a jednoducho padá z nôh. Kvôli tomu, súc od narodenia zdravým, člen davu, čo sa týka intelektuálneho stavu je v mnohom podobný od narodenia slaboduchému debilovi alebo človeku s downovým syndrómom, ktorého počas celého jeho života musí opatrovať niekto rozumný.

Človek kvôli rôznorodým nedostatkom mravnosti sa môže ocitnúť v situáciach, v ktorých sa stane tlupárom v dôsledku jeho necitlivosti k informačným tokom, straty *zmyslu pre mieru*, ne-Rozlíšenia na úrovni vedomia pre neho životne dôležitej informácie; a takisto porúch pamäte, procesno-obrazového, logicko-diskrétného a asociatívneho myslenia. Inými slovami, v dôsledku nedostatkov mravnosti človek môže, nasledujúc svoje ctičie a/alebo nerozhodné slabošstvo, vstúpiť do situácie, v ktorej jeho úroveň rozvoja je nedostatočná pre ľudské správanie. Počas dlhého obdobia jedni ľudia zriedkavo a nie nadhlo sú tlupármí, iní častejšie a dlhodobejšie. Tlupári, ocitnuvší sa v situáciach nefunkčnosti tradičných dogiem a názorov autorít, sa zriedkavo prejavujú ako rozumní ľudia, hoci ich duše žijú v bionosičoch druhu Človek rozumný.

To jest, rozdiel «tlupár — človek» — to je rozdiel v mravnosti, svetonázore a kultúre myslenia a v *slobodnej sebadisciplíne*, v usporiadaní psychiky. Tento vnútorný rozdiel, ktorý sa prejavuje v navonok viditeľnom správaní, hlavne ako za osudy druhých ľudí a Sveta zodpovedná akcieschopnosť v «neštandardných» — ťažkých a katastrofických situáciach, vytváraných členmi davu, a, primerane tomu, sa prejavuje aj ako neprítomnosť malých a veľkých katastrof v spoločnosti človekov. To jest «spoločnosť» členov davu – tlupárov, neustále vytvárajúcich malé a veľké katastrofy – nie je človečenstvo.

«Elita» — nie je ruské slovo. Preto všetci ruskojazyční — etnicky ruskí/Rusi a kultúrne ruskí/Rusi — ho ponímajú podľa svojho chápania. No pri všetkej odlišnosti v názoroch na sociálnu «elitu»

¹ V ruskom originále je uvedené slovo *человечность*, prekladané do slovenčiny ako humánnosť, ľudskosť. V danom texte a kontexte aj vzhľadom na slovnokorennú identickosť slova *человечность* so slovom *человечество* (ľudstvo) je toto slovo potrebné preložiť ako človečenstvo — čelo-večnosť – večne žijúca spoločnosť jedincov, dosiahnuvších úroveň Človeka, a nie spoločnosť človeku podobných opíc. Slovom *ľudstvo* ruský výraz *человечность* prekladať nemôžeme, lebo kultúra dnešnej spoločnosti, vzhľadom na všetky sociálno-ekologické krízy, je všetkým iným len nie biosféricky harmonicou kultúrou – dnešná kultúra je kultúrou tlupy človeku podobných opičiakov „so samopalom v ruke“. – pozn. prekl.

² Vyjadriť jedným slovom v slovenčine to až tak prosté nie je. Ruské slovo **толпарь** totižto v slovenčine nemá adekvátny jednoslovný ekvivalent a elektronické slovníky ho ani nevedia preložiť. **Толпа** sa prekladá ako dav a **толпарь** je príslušník, člen davu. Preto sme použili jednoslovný novotvar **tlupár**, odvodený od slova tlupa (hanlivé synonymum davu), aj keď v ďalšom texte sa budeme snažiť používať slovné spojenie **člen davu** – pozn. prekl.

väčšina súhlasí, že *elita všeobecne* — to je podmnožina v určitej masovej štatistike. Elita vo vzťahu k celej množine je málopočetná, a jej predstavitelia sú nositeľmi vo väčšej *miere* nejakej *merateľnej* kvality, než predstavitelia ne-„elit“. Otázka je iba v *prahovej hodnote miery* kvality, vyčleňujúcej elitu z celej množiny, alebo v hodnote štatistického štandardu, určujúceho podiel elity v celej množine nezávisle od prahovej hodnoty miery kvality v nej.

V prvom prípade — je to elita podľa podstaty kvality; v druhom prípade — je to elita podľa štatistiky rozdelenia. Samozrejme, že druhá elita sa môže v niektorých rozdeleniach úplne celá ocitnúť nižšie prahovej hodnoty miery kvality, určujúcej prvú elitu.

Ak máme hovoriť o vyčlenení elity zo štatistiky, popisujúcej množinu objektov, z ktorých každý je nositeľom mnohých kvalít, tak to je možné, iba ak je definovaný súbor kvalít a tento súbor je prioritne usporiadaný podľa dôležitosti každej kvality z pohľadu subjektu, vyčleňujúceho elitu z množiny. V súvislosti s každou kvalitou nezávisle od druhých môže byť vyčlenenie elity založené jak na prahovej hodnote miery kvality (kontinuálnym alebo nespojitým-číselným poradím), tak aj na hodnote podielu elity v celej množine porovnávaných objektov.

Okrem toho, vyčlenenie elity sa môže určovať postojom k tým objektom, ktoré nie vo všetkých kvalitách zoznamu vošli do jednotlivých elitných skupín.

To jest, vyčlenenie elity — to je: 1) podľa dôležitosti usporiadaný súbor kvalít; 2) spôsob vyčlenenia elitnej skupiny podľa každej z nich; 3) postoj k neúplnosti zoznamu kvalít pri vstupe do elitnej skupiny iba podľa časti z nich.

Neexistujú príčiny, aby sa k pojmu «sociálna elita» pristupovalo nejako inak. No uvedené o vyčlenení elity v množine mnohoparametrových objektov znamená, že spoločnosť je mnohoelitná, a v mnohoelitnosti sa prejavuje mnohotvárnosť jej adaptačných možností. Preto termíny «sociálna elita», «národná elita» sú v podstate narážky, na ktoré reagujú *všetci* podľa miery *mravnej podmienenosti* ich chápania života spoločnosti: «Ja a kardinál zachránime Francúzsko», — približne tak zvolal galantérnik Bonacieux vo filme „Traja mušketeri“, hoci z pohľadu kardinála to bolo všetko trochu iné; a z pohľadu majiteľov hierarchie katolíctva — tým skôr — iné.

Ak máme hovoriť o osobitej úlohe všeobecne chápanej «sociálnej elity», opierajúc sa o fakty reálnej histórie, tak dostávame obraz, vôbec nepodobný v davo-„elitárnej spoločnosti panujúcim predstavám o „elite“. Silou spoločenského zjednotenia práce osôb v technologickom rozdelení výroby sa pomerne málopočetná časť obyvateľstva nachádza mimo profesionálnej činnosti v sfére priamej materiálnej výroby. Ona sa zaoberá riadením a iným spracovaním informácie vo vede, umení, medicíne, vzdelávaní, vyšetrovaco-represívnych orgánoch a pod. Toto dostalo názov «duševná práca», hoci spracovanie informácie v nich môže byť vedené v papagájsko-magnetofónovom režime na osnove pamäťou uchovávaných vedomostí a návykov i prenosu (retranslácie) prichádzajúcej informácie prakticky pri plnej neúčasti intelektu v takejto činnosti.

Život všetkých ľudí v spoločnosti závisí od kvality riadenia vecí na úrovni celospoločenského významu. Riadenie vyžaduje vedomosti a zručnosť - návyky. Pri ohraničení počtu *nositeľov* takýchto riadiacich nevyhnutných poznatkov a návykov a ich nenahraditeľnosti, v prípade ich straty (samotných nositeľov), vzniká možnosť predkladať spoločnosti monopolne vysokú cenu za riadenie jej záležitostí. Klanová obnova profesionalizmu vytvára ohraničenosť počtu nositeľov poznatkov a zručností a nemožnosť rýchlej výmeny vypadnuvších a ich zlá morálka mení možnosť vymáhať vysokú platbu za svoju prácu na realitu.

Okrem toho, v spoločnosti existujú rôzne zjavne parazitické skupiny obyvateľstva, ktoré chcú spotrebúvať produkciu, no nechcú sa zúčastňovať na jej vytváraní a ochrane tvorby žiadnym spôsobom. Vstupujú na cestu krádeže a vymáhania si násilím alebo podvodom; alebo parazitujú na chybách spoločnosti zjavne (hráčsky, narko- a porno-biznis) alebo „vedú boj“ s chybami, „vtipkujú“ na ich témy, a živia sa tým, že vyvolávajú emocionálne vybitie sa nespokojných, no chybu, ktorá ich živí, ako takú neodstraňujú. To posledné je ničením *jednoty emocionálneho a zmyslového usporiadania kultúry*, i duší ľudí, a takýmto ničením sa zaoberá väčšina humoristov a satirikov. Sociálne je to nebezpečnejšie, než samotné chyby spoločnosti, pretože nositelia chýb žijú kratšie, než kultúra produkujúca chyby aj v nasledujúcich pokoleniach. Vtipkári dopĺňajú v spoločnosti dielo platených otvorených úlisníkov, chlácholiacich svedomie nominálnych mocnárov. Páni nominálnych mocnárov prekypujú pocitom vlastnej dôležitosti v spoločnosti a nepotrebujú chlácholiť svedomie, ktoré ako také u nich absentuje.

Monopolne vysoká cena na produkt riadiacej práce je reálne nadmerná, často mnohonásobne nadmerná, vzhľadom na prejskurant hodnoty demograficky podmieneného spektra potrieb rodiny riaditeľa. To umožňuje členom jeho rodiny sa takisto nezúčastňovať v práci spoločnosti. Za takýchto okolností klany, obsluhujúce sféru riadenia, **v podmienkach monopolne vysokej ceny na produkt riadiacej práce** spôsobom získania existenčných prostriedkov a morálkou sú v mnohom neodlíšiteľní od otvorene **parazitických skupín obyvateľstva**.

No tie isté skupiny obyvateľstva s monopolne vysokými príjmami majú aj voľný čas, ktorý môžu zasvätiť intelektuálnej činnosti, samovzdelávaniu i ostatnému, čo sa nazýva «duchovnosť». Bezstarostný let fantázie rodí vybrúsené vedecké predstavy a umenie, *prakticky* nikomu nepotrebné, okrem ich tvorcov, sú „nivou“, ktorou sa krmia nimi platení somári-, „milovníci“ a „učitelia“ (takéhoto umenia)*, ktorých po rusky jednoducho nazývali darmožráčmi, darmojedmi, príživníkmi. Odrhnutosť vyberaných mudrovaní ľudí, bezstarostne stojacich mimo riešenia praktických problémov života spoločnosti, vedie k nahromadeniu takouto kultúrou zámerne lživých a chybných názorov. Lož a chyby v nej existujú stáročia, pokiaľ sa nerozpadnú na popol a prach pri prvom narazení na reálne príčinnno-následkové podmienenosti života Objektívnej reality.

Dvojice pojmov «Odrhnutosť od životných problémov» a *globálne závažné problémy*, «praktičnosť» a *uspokojovanie priebežných malých potrieb* vôbec nie sú synonymá s podobným zmyslom, hoci v predstavách mnohých sa globálne závažné problémy riešia samé od seba bez ľudskej účasti, a tí, ktorí sa nimi zaoberajú, sú proste odtrhnutí od života, od praktických úloh a «poletujú v oblakoch» namiesto toho, aby robili niečo konkrétne a žili, ako žijú «všetci ľudia». O tom, kto a ako vytvoril globálne problémy, sa nositelia takýchto názorov nezamýšľajú.

V dôsledku bezstarostného dospievania a života vo všetkom hotovom predstaviteľa sociálnej „elity“ vo svojej väčšine, keď vypadnú z pohodlných vyjazdených koľají, sa stávajú obyčajnými tlupármi, takisto neschopnými plodnej zodpovednosti za následky intelektuálnej činnosti, ako aj všetci ostatní členovia davu mimo „elitárnych“ skupín obyvateľstva..

Takto v minulosti členovia davu, považujúci sa za „elitu“, zomleli cárizmus a boli rozdupaní v občianskej vojne. Členovia davu, považujúci sa za straníčku „elitu“, boli rozdrvení na lágrový prach. A ich nasledujúce generácie odovzdali moc tlupárom, považujúcim sa za demokratov. „Demokratizátori“ veľmi rýchlo zjavili spoločnosti neopodstatnenosť svojich sociologických teórií a neschopnosť svojim umom riešiť vzniknulé problémy, vrátane problémov globálneho významu, a nedokázali vytvoriť nové teórie, oslobodené od nezmyselnosti tých predošlých.

A v každom z týchto prípadov tajné (a ostatné špeciálne) služby, slobodomurárstvo, tajné rády a „bratstvá“, chrániace spotrebiteľskú moc dovtedajších „elit“, považujúce sa za „vyššiu elitu“, ukázali svoju plnú neakcieschopnosť v odvrátení a včasnom uvoľnení storočia a desaťročia dozrievajúcej katastrofy davo-„elitárnej“ kultúry.¹

To jest, historicky reálne sociálne skupiny, považované v davo-„elitárnej“ spoločnosti za sociálnu, vládnu a intelektuálnu „elitu“, sú *len klanovou dedičnou spotrebiteľskou elitou a nič viac*. Morálne a svetonázorovo sú časťou davu, iba spotreba v prepočte na obyvateľa je u nej väčšia, než u druhých sociálnych skupín. Okrem toho, sociálna „elita“ je obkolesená množstvom dotieravcov-príživníkov. To je takzvaná «stredná trieda», ktorej spotrebiteľský blahobyť nedosahuje „elitárne“ štandarty, ale je určený nie ich profesionálnou úrovňou a pracovnou činnosťou, ale spotrebiteľským blahobytom „elity“, ktorá kŕmi dotieravcov «zo svojho stola» na princípe zostatkov. Prístup dotieravcov-príživníkov k stolu „elity“ je určovaný ich schopnosťou ulahodiť „elite“ a možnosťami spoločenskej výroby oblažiť celú túto prostrednosť-priemernosť (strednú triedu). Následkom toho vládnuca „elita“ reprodukuje v spoločnosti vedomé a podvedomé lokajstvo ako normu správania.

Ak máme hovoriť o riadiacej činnosti sociálnej „elity“, tak „elita“ v osobnej i spoločenskej spotrebe nerozlišuje demograficky podmienené potreby a biosféricky neprípustné degradačno-parazitické potreby, následkom čoho jej riadenie je zhýralo-opilecké, úplne vzdialené od ľudského chápania svätosti. Ono je v mnohých aspektoch horšie než pokrytecko-farizejské riadenie, kedy konkrétne účelné normy sa dodržiavajú nie z pocitu vlastnej ľudskej dôstojnosti a nie z lásky k ľuďom, ale z pocitu osobnej prevahy nad tými, ktorí ich nedodržiavajú. Pokrytecky falošné riadenie

¹ Alebo naopak, ukázali plnú akcieschopnosť, keď k tejto katastrofe danej kultúry dokonca zámerne napomáhali v službách inej davo-„elitárnej“ kultúry. – pozn. prekl.

môže byť takisto, ako lokajstvo, vedomé aj podvedomé, no v každom prípade je ono tiež druhom „elitárneho“ riadenia.

Celkovo davo-„elitárna“ spoločnosť je davom otrokov svojich väd a nedostatkov, ktorými manipulujú podľa svojej morálne podmienenej svojvôle tí, ktorí získali schopnosť konceptuálneho vládnutia. Konceptuálna moc vplýva na ústne podanie (báje, mýty a povesti), tradície a vytvára autority, ktoré slepo a bezducho nasledujú, riadiac sa princípom «ako všetci — tak aj ja», členovia davu všetkých sociálnych skupín, rozlišovaných podľa profesionalizmu i spotrebiteľského štandardu.

Vo vedomí davu panuje predstava o tom, že spoločnosť je množina *hierarchicky nerovnocenných* osôb. Páni, majitelia davu mu hneď aj vnucujú primerané chápanie duchovnosti: «duchovnosť... ukazuje kvantitatívnu mieru hierarchickej dôležitosti». To je citát z knihy memoárov B.M.Monosova “Besný cval na bledom koni. Alebo po túto stranu mágie” (SPb, «IKAM», 1992, str. 61), podľa jeho slov, v minulosti bývalého najvyššieho mága Atlantídy.

Čím tvrdsší je davo-„elitarizmus“, tým viac v dave panuje názor, že každá sociálna skupina v uznanej hierarchickej organizácii spoločnosti nie je schopná reprodukovať v nasledujúcich pokoleniach ľudí, majúcich potenciál rozvoja osobnosti, teda «ľudskú dôstojnosť», zodpovedajúcu hierarchicky vyšším triedam. Mierou zmiernenia kontrastnosti davo-„elitárneho“ rozdelenia takéto predstavy o objektívnosti existencie „elity“ v spoločnosti sa konzevujú v mafiách, a takisto v iných klanových systémoch, vystupujúcich po genealogických líniach k predošlým vyšším „elitám“. Tieto predstavy protirečia štatistike, známej z biológie: všetky elity vo všetkých biologických druhoch v nasledujúcich generáciách vymierajú a strácajú parametre prvej generácie, skutočne elitnej podľa určitých vlastností a kvalít. Vo všetkých biologických druhoch, využívaných v poľnohospodárstve, všetky elity sú *umelo podporované* podmnožiny, neschopné samostatnej reprodukcie v následných generáciách bez aktuálnej cieľavedomej selekčnej práce. Sú menej odolné voči vplyvu rôznorodých chorôb a nepriaznivých prírodných faktorov a nedokážu existovať bez dopĺňania ich genealogických línií genofondom neelitných skupín.

Napriek tomu, stúpenci davo-„elitárnej“ organizácie spoločnosti hoc i len v tichosti predpokladajú, že pre ľudstvo sú biologické zákony iné; že existencia čistokrvnej „elity“ je objektívne biologicky (geneticky) podmienená a sociálna organizácia musí akceptovať a uspokojovať zvýšené spotrebiteľské nároky „elitárnych“ skupín, inak sa spoločnosť rozpadne, pretože nebude mať kto budovať „duchovnosť“, „vedu“, „umenie“, „riadiť“ a pod.

V ich predstavách evolučný progres spoločnosti prebieha ako tréning chuťových pohárikov, receptorov erotogénnych zón, prebieha ako ostatné zmyslové pôžitky a vybraná zanietená intelektuálna «blaženosť kvôli blaženosti» a podobné *potreby*, ktorým je povinné byť podriadené všetko ne-„elitárne“ budovanie a ktorým je povinná sa podriaďovať aj biosféra.

Predkladajúc všetkým ostatným sociálnym skupinám a objektom, zrodených civilizáciou, kritéria «*minimálne náklady (cena) / dostatočná alebo maximálna efektívnosť*», seba „elita“ ohodnocuje podľa kritéria «*maximálne náklady (cena)*» bez ohľadu na výsledky jej činnosti v spoločnosti. „Elita“ ju považuje vždy za dostatočnú.

Vo výsledku priznania vyššími „elitárnymi“ skupinami práva pre seba na takéto všetko-si-dovoľovanie vo vzťahu k nižším, pri realizácii tohto práva sa celá spoločnosť stáva porobenou: čím vyššie v hierarchii „elit“, tým tvrdsšia poroba sféry spotreby; čím nižšie v hierarchii „pracujúceho dobytká“, tým tvrdsšia poroba sféry výroby; a obe tieto poroby/neslobody vyúsťujú do poroby *vydedencov spoločnosti*, v podstate „oslobodených“ od akýchkoľvek garancií na ich účasť vo výrobe i v spotrebe. Tento typ „slobody“ odmietal J.V. Stalin, hovoriac o «slobode nezamestnaného». A celkovo je davo-„elitarizmus“ pomalou samovraždou ľudstva v jeho konflikte s biosférou, Kozmom a Bohom.

Tí, ktorí veria, že davo-„elitarizmus“ je od Boha a považujú sa okrem toho za nábožných ľudí, nech venujú pozornosť a porozmýšľajú, prečo Budha, narodivší sa princom podľa krvi v jednej z veľkých starovekých ríš, zavrášil svoju pozemskú púť ako veľmi skromný spotrebiteľ, prostý človek, učiaci nezotročovať sám seba márnosťou konzumu tohto sveta. Prečo Boh nenechal Mojžiša na vrchole hierarchie sociálnych vzťahov Egypta (odchovanec rodiny faraóna a vyššieho žrečstva), ale ho odtiaľ vyviedol? Prečo sa Ježiš nenarodil v jednej zo starovekých veľmocí ani ako následník trónu, ani ako potenciálny nástupník do vyššieho kultového úradu a nenaplnil očakávania davu na príchod kráľa-mesiáša-veľkňaza a svetového samovládcu hoci i len v mikroskopicej Judee tých čias? Prečo

Mohamedovi pri zoslaní Koránu nebolo dovolené Zhora, ani založiť dynastiu a hierarchiu zo svojich potomkov, ani nastoliť inú hierarchiu?

V „elitárno“-otrokárskom usporiadaní utláčaný dav je paralyzovaný osobným príživníctvom každého, ktoré sa prejavuje v jeho osobnej viere v schopnosť blahodárneho konania vnútrosociálnych hierarchií ľudských jedincov. Hierarchický osobný útlak je davom vnímaný nie ako objektívna vlastnosť, všetkých bez výnimky, vnútrosociálnych hierarchií ľudských jedincov, ale ako defekt práve tej konkrétnej hierarchie, s ktorou má dav čo do činenia. Dav sa mýli a utešuje sa touto vierou, ospravedlňujúc svoju hlúposť. Takáto viera v dobročinnosť hierarchií osôb k ničomu nezaväzuje, a preto je pohodlná aj davu aj „elite“. Mravne-svetonázorovo v hromadnej štatistike táto viera sprevádza viac útlak silnými parazitmi, než slabými.

Ak by ony — vnútrosociálne hierarchie — boli schopné blahodárneho konania, tak princ Budha by nemal dôvod opustiť palác a rodinu, v ktorej sa narodil; Mojžiš by stál v čele hierarchie Egypta — starovekej veľmoci, ktorej písomná história trvala nepretržite 3000 rokov; pre Ježiša by bolo tiež jednoduchšie narodiť sa v rodine hierarchu, než, ak už nie vo veľmoci, tak milovaným zákonným následníkom Herodesa; Mohamed úplne osirel už v detstve a, stanúc sa dospelým, odmietol priame ponuky stať sa kým si len bude priať: kráľom alebo najvyšším duchovným v Kaabe, čím sa ho snažili podplatiť, len aby prerušil svoju osvetovú činnosť. A vo všetkých prípadoch takéto vyhnutie sa účasti v hierarchiách bolo nie vyhnutím sa zodpovednosti za osudy druhých a nie útekem od ťažoby moci alebo útlaku, ani pohybom po ceste najmenšieho sociálneho vzdoru každého z nich. A toto aj odlišuje činnosť ľubovoľného z nich od degradácie a parazitizmu «hippies», «punkerov» a ostatných „odmietateľov“ hierarchičnosti osôb v spoločnosti.

Je potrebné vidieť a chápať hlboké a seriózne príčiny, kvôli ktorým všetci vymenovaní odchádzali z jestvujúcich hierarchií; nebudovali nové podľa svojej vôle; odmietali priame ponuky takého druhu; a nenaplnili predpokladané i zjavné očakávania svojich nasledovníkov na vytvorenie nových hierarchií, v ktorých by títo mohli byť účastní.

A všetky už predtým existujúce hierarchie počas pozemského života prorokov buď ich nechápali, alebo im odmietali čínorodú podporu ich misie pri priamom upovedomení hierarchov o nej prorokmi; alebo hierarchie cieľavedome bránili jej naplneniu a pokúšali sa ju prerušiť alebo zvrátiť. Všetky hierarchie videli v misii prorokov ohrozenie svojej existencie, a predovšetkým ohrozenie bezstarostno-nezodpovedného spotrebiteľského riadenia davu.

Proroci totižto učili nie hierarchičnosti osôb, ale samodisciplíny a dobročinnosti vonkajšieho i vnútorného správania človeka a obetavej lásky medzi ľuďmi, ktorí majú *rovnakú ľudskú* dôstojnosť, no rôzny osobný rozvoj, vedomosti, schopnosti a zručnosti i **profesie**, tvoriace spoločenské zjednotenie ich osobnej práce v technologickej deľbe výroby. A je spoločensky nebezpečné, samovražedné jak pre dušu (jednotlivca), tak aj pre kultúru spoločnosti vidieť vo funkčnej podriadenosti profesií a funkcií v živote spoločnosti hierarchie osôb (to jest, je nebezpečné si zamieňať funkčnú podriadenosť profesií a funkcií za funkčnú podriadenosť osôb — to jest, vidieť v tom hierarchiu osôb — to, že niekto ak je funkčne nadriadený je zároveň niečo viac aj ako osoba - ľudský jedinec)*.

Netreba vytvárať hierarchie a hľadať svoje hierarchické miesto v už vyskladavších sa hierarchiach.

Tým viac je neprípustné predpokladať a vidieť hierarchičnosť osôb vo vyskladavšom sa v davo-„elitárnych“ spoločnostiach systéme určenia kvalifikačných stupňov a úrovní, ktorý už je prežitý. Tento systém, súc zjavným, len zdvojuje a maskuje systém tajných zasvätení, ktorý sa takisto stal nefunkčným pri zmenivšom sa pomere etalónových frekvencií biologického a sociálneho času, ktorý zrodil nedavo-„elitárnu“ logiku sociálneho správania a morálku.

Výsledná neakcieschopnosť intelektuálnej a riadiacej „elity“, viditeľná ako globálna biosféricko-ekologická a množstvo vnútrosociálnych kríz, má svoje vysvetlenie vo všeobecnej teórii riadenia. V nej ohľadom každého objektu, majúceho konkrétne miesto v systéme hierarchických stavov, je možné preskúmanie súboru dvoch procesov:

1) *Bezprostredné riadenie* objektu počas celej doby jeho fungovania — takto človek riadi automobil.

2) Samoriadenie objektu v procese prvej kategórie (bezprostredného riadenia), ktorý je hierarchicky vyšším ohľadom do neho vloženého procesu samoriadenia — takto autopilot riadi lietadlo pod celkovou kontrolou letca.

V rámci procesu samoriadenia môžu prebiehať čiastkové procesy bezprostredného riadenia jak ohľadom fragmentov objektu, tak aj ohľadom neho ako celku v určitých etapách procesu hierarchicky vyššieho riadenia, realizovaného bezprostredne.

Ak objekt sám o sebe je množinou samoriadiacich sa objektov, tak sú možné konflikty čiastkových samoriadení v jeho rámci. Možné sú aj konflikty čiastkových samoriadení celkového objektu a vonkajším vo vzťahu k nemu bezprostredným (priamym) riadením. Vonkajšie bezprostredné-priame riadenie takisto môže prebiehať formou konfliktu riadení, no na hierarchicky vyššej, vo vzťahu k objektu, úrovni systému vzťahov. V celom toku hierarchicky vyššieho bezprostredného riadenia môžu byť odhalené časti:

1). Časť, podporujúca bezkonfliktnosť množiny vnútorných samoriadení v objekte.

2). Časť, antagonisticky konajúca proti množine samoriadení vnútri objektu, čo vedie k jeho rozpadu alebo inej samolikvidácii.

3). Nejaká nekonkrétna časť vonkajšieho vplyvu, ktorá môže premenlivo patriť jak k prvému, tak aj k druhému typu.

Pretože ľubovoľný proces môže byť opísaný ako proces riadenia alebo samoriadenia, tak spoločnosť, civilizácia, ľudstvo môžu byť považované za takýto samoriadiaci sa objekt, v ktorom prebiehajú konflikty samoriadení, a voči ktorému existuje aj konflikt vonkajších bezprostredných riadení.

Každá hierarchia osobných vzťahov je hierarchiou vedomej i nevedomej všetko-si-dovolenosti, inými slovami — je to systém útlaku slobodnej vôle v nich hierarchicky nižších hierarchicky vyššími: zjavne — požadovaním vedomého podriadenia sa, počúvania; nezjavne — hierarchickou zakrytosťou rôznych informácií a hrozbou potrestania. Každá takáto hierarchia je v konflikte s jej podobnými. *Každá takáto hierarchia kráča cestou monopolizácie bezprostredného riadenia ľudí v spoločnosti, v civilizácii, v ľudstve.* Vykročiac na túto cestu, hoc si to aj neuvedomujúc, hierarchia si nárokuje riešenie prvej úlohy — bezprostredné riadenie ľudstva ako celku a prostredníctvom ľudstva — celej planéty počas celej doby ich existencie.

No súc *bytosťmi ľudmi*, dokonca aj pri veľmi vysokom stupni si osvojenia ich osobného potenciálu možností, tí, ktorí sa nachádzajú na vrchole takejto globálnej vnútrosociálnej hierarchie osôb, nemajú všetko potrebné na bezpečné *bezprostredné riadenie ľudstva a planéty* (predovšetkým, doba života každého z nich je nepostrehnuteľne krátka voči tak dlhodobým procesom, ako je život planéty). Následkom ohraničenosti ich možností v získaní, uchovaní, spracovaní a predaní informácie oni, riešiac úlohu *bezprostredného riadenia* vo vzťahu k ľudstvu, sú nútení zaraziť procesy *samoriadenia* na z ich pohľadu hierarchicky nižších úrovniach hierarchie osôb, na kontrolu ktorých im nestačia možnosti. Toto zarazenie je porušením Bohom danej slobody vôle iných ľudí a má v porovnaní s očakávanými opačné následky — nakopenie chýb bezprostredného riadenia skrze tvrdú štruktúru hierarchie osôb, čo sa končí, koniec koncov, krachom riadenia, keď vyššie hierarchie sú zahltené prúdom informácií a nie sú schopné vydávať všetkým vykonávateľom ich riadiacej vôle všetky potrebné príkazy, dostatočné na dosiahnutie objektívne nutnej úrovne kvality v bezprostrednom riadení. Okrem toho, brániac slobodnej vôli nižších, v hierarchii vyšší obmedzujú možnosti rozvoja nižších, následkom čoho oni jednoducho nie sú schopní pochopiť a vyplniť potrebným spôsobom dokonca ani kvalitné a včasné hierarchicky vyššie riadiace riešenie.

V dôsledku sa tieto situácie odrážajú v nárekoch: „Ťažké je byť Bohom“ (tak pomenovali jeden zo svojich príbehov bratia Arkadij a Boris Strugackí). No človek má byť nie Bohom, ale človekom. Boh je Tvorca všetkého a Všedržitel'. Pokúšajúc sa zameniť svojim vlastným výmyslom Boží Zámer, človek vedome alebo nevedome upadáva do satanizmu. A proroci, a takisto ľudia, ktorí kážu o spravodlivosti (Korán, 3:20), realizujú na Zemi počas celej histórie koncepciu samoriadenia ľudstva na základe slobody vôle každého človeka, odlišnú od koncepcie bezprostredného riadenia ľudí skrze „hierarchiu“ osobných vzťahov.

Hierarchicky vyššie riadenie vo vzťahu k ľudstvu, k spoločnosti, k civilizácii, k človeku — to je monopol Boha, Tvorcu a Všedržitel'a. Človeku je daná sloboda vôle Zhora. V súlade s tým, život

spoločnosti musí prebiehať *normálnym spôsobom* ako bezkonfliktné samoriadenie množiny ľudí so slobodnou vôľou v hierarchicky, vo vzťahu k ľudstvu, vyššej Božej dŕžave.

Ani jeden človek si nemôže uzurpovať Boží Zámer, ako svoje, za žiadnych okolností od neho neoddeliteľné vlastníctvo, a nemá právo odmietajúť druhým ľuďom ich možnosť bezprostrednej realizácie Božieho Zámeru. Boží Zámer je jediný a sebestačný a neobsahuje vnútorné konflikty riadenia. A každý človek je povinný sa naučiť ho vidieť, chápať a realizovať. Následkom toho všetky hierarchické osobné ambície sú buď nezrelosťou dobročinnosti, alebo nepriznaním si vlastného satanizmu: «Ja som lepší, než oni, a preto mám právo...»

V súlade s tým, ani jeden z prorokov sa nepokúšal zameniť svojou osobnou *slobodnou vôľou* Boží Zámer v riadení života národov alebo ľudstva počas života mnohých pokolení každého z týchto *typov množín* ľudí. Všetci proroci vstupovali do spoločnosti v rámci nejakej jednej generácie a podnikali činy, ktoré boli časťou procesu samoriadenia ľudstva slobodnej vôle v Božej dŕžave, plynúceho súčasne s hierarchicko-„elitárnym“ *bezprostredným riadením ľudí*. „Elitárno“-hierarchické bezprostredné riadenie ľudí vo všetko objímajúcej Všedržitelnosti malo takisto svoje miesto, termíny, ciele, pretože „elitarizmus“ je prejavom slobody vôle určitej časti ľudí, s ktorým tak alebo onak súhlasila alebo ktorej závidela ne-„elitárna“ väčšina podľa ich *objektívne slobodnej vôle*. Proroci nenarúšali slobodu vôle tých, ktorí chceli vstupovať do vnútrosociálnych hierarchií osobných vzťahov, narozdiel od vyšších hierarchov a ich pánov, utláčavších slobodu vôle nižších: zjavne — vyžadovaním «poslušnosti»; a tajne — zasväteniami, narážkami a hrozbou potrestania. K existujúcim hierarchom sa proroci správali tolerantne, ako k dočasnej chybe v *procese samoriadenia spoločnosti* v hierarchicky vyššom, vo vzťahu k ľudstvu, Božom riadení. Táto chyba samoriadenia sa potláča Zhora a odstráni sa v procese samoriadenia, vrátane aj pozemskou činnosťou zoslaných prorokov a ľudí, *kázucích spravodlivosť*, ktorá vyvoláva mravné a svetonázorové zmeny v žijúcej generácii. Tie sú potom predávané kultúrou následným generáciám. Tolerantnosť k činnosti vnútrosociálnych hierarchií a výzvy k takejto tolerantnosti zo strany prorokov sa objasňujú nie tým, že hierarchie sú stanovené Zhora ako monopolní pridelovači (lídri, makléri, brokeri, distribútori) požehnaní a milosti Božej na Zemi, o čom sa oni všetci snažia presvedčiť dav odvolávaním sa na Boha a «právo slnejšieho».

Vec je v tom, že v spoločnosti s davo-„elitárnou“ morálkou a svetonázorom na mieste zvrhnutých hierarchie, skutočne bezbožnej, nedobrej, všetko-si-dovoľovanie mnoho-„elitárneho“ davu znovuzrodí novú hierarchiu, ktorá bude sotva dobročinnjšia, než predošlá, zvlášť v dobe získania *podľa jej chápania neobmedzenej moci*. Proroci učili a zasievali človečiu, a nie davo-„elitárnu“, mravnosť a svetonázor. A v tomto procese mravnej a svetonázorovej premeny davu v človečenstvo silové zničenie už vyskladavšej sa hierarchie „elít“, všetko-si-dovoľujúcich, a preto v princípe neschopných dobročinnosti, je iba strata času, spomaľujúca proces premeny davu a „elít“ na človečenstvo, pretože všetkým je daný rozum a slobodná vôľa, následkom čoho oni všetci majú možnosť sa zamyslieť a zrieknuť sa „elitárno“-hierarchických ambícií.

Okrem toho, to, čo je v davo-„elitarizme“ videné ako hierarchie osobných ľudských vzťahov ľudí, majúcich rôznu dôstojnosť, je ešte aj usporiadanosťou vzájomnej podriadenosti funkcií a profesionalizmu v spoločenskom zjednotení osobnej práce. Preto vykášanie hierarchií a ich vytvárajúcich klanových systémov — to je vykášanie v davo-„elitárnej“ spoločnosti niektorých druhov spoločensky potrebného profesionalizmu, na obnovenie ktorého a kompenzácie následkov jeho dočasnej straty môže spoločnosť potrebovať aj niekoľko generácií. V súlade s tým, silové zničenie hierarchií je krajným prostriedkom, ako amputácia v medicíne — bič Boží, definitívne ničiaci zažrané a *zbytky svedomia* strativšie „elity“.¹

Človečenstvo to nie je dav, no ani „elitárne“ velikášstvo. Je to i voči davu, i voči „elitám“ iný mravný stav, ktorý nachádza svoje vyjadrenie v jednote emocionálneho a zmyslového usporiadania duše (psychiky) človeka i celej spoločnosti. Jednota emocionálneho a zmyslového usporiadania je kultúram davo-„elitarizmu“ cudzia.

¹ A toto je odpoveďou pre tých, ktorí si kladú otázky, prečo V.V. Putin raz a navždy nespraví poriadok s 5. a 6. kolónou, ale naopak — sú súčasťou jak vlády, tak aj ostatných štátnych štruktúr. (podobne je to aj na Slovensku — prečo R. Fico a Pellegrini podporili Lajčáka, ako ministra a pod. zdanlivo logiku nemajúce kroky). Jednoducho kádre riešia všetko — ak ich niet, štátnosť sa zrúti. Preto je potrebné lavírovať na hrane a tlačiť na postupnú mravnú a vedomostnú prevýchovu... — pozn. prekl.

9. Konceptuálny výber Ruska

V ZSSR je ničotnosť rôznorodých „elitárno“-hierarchických systémov viditeľná najzjavnejšie. Po prvé – v našich dňoch väčšina praktických poznatkov a zručností v hlavných odvetviach činnosti zastaráva v priebehu desiatich rokov. Následkom toho skutočná kvalifikácia tých, ktorí pred desiatimi a viac rokmi zaslúžene získali od kandidátskych po akademické tituly a následne spočívali na vavrínoch, nezodpovedá dnešným potrebám. Po druhé - VAK (Vyššia akreditačná komisia), AV ZSSR a republík i vysoké školy, vychádzajúc z klanovo-„elitárnych“ záujmov reprodukovania dedičnej vládnucej „elity“, jej nájomných pracovníkov a lokajov, zneužívali masové vydávanie kvalifikačných diplomov, vyložene vediac o intelektuálnej a vzdelanostnej nesolventnosti aspirantov na tituly, čo sa aj následne potvrdilo ich bezvýslednosťou a škodlivosťou ich praktickej činnosti. A naopak: kvôli rôznym umelým formálnym príčinám odmietali udeliť kvalifikačné diplomy tým, komu Bohom bolo dané viac, než im; tým, ktorí by časom nahradili ich, ich degenerátov a odkojencov na „elitárnych“ služobných krmelcoch; tým, u ktorých by sa oni sami mali učiť; tým, ktorí nesúhlasili s „elitárno“-mafioznym systémom útlaku života ľudí a biosféry.

Toto je dobre viditeľné na príklade ekonomicko-sociologických vied od plytkých lektorov marxistov-antikomunistov až po akademikov Aganbegjana, Zaslavskuju, Petrakova, Šatalina, Arbatova; doktorov Filšina, Šmeleva, G.CH. Popova, tímu „500-denníkov“ G.A. Javinského a tímu E.T. Gajdara i mnohých neznámych. Oni všetci všeobecnou negramotnosťou, osobnou chamtivosťou, zbabelosťou, predajnosťou a ambicióznou slabomyseľnosťou¹ vo svojej spoločnej činnosti zničili makroekonomický systém ZSSR po roku 1953, pretože to potrebovali majitelia úžerníckych bankárskych klanov globálnej mafie. Nehľadiac na mnohoročné potvrdenia toho, že sociálno-ekonomické vedy sú triedne, nehľadiac na to, že oni všetci boli členovia strany, vyhlásivšej smerovanie k vybudovaniu beztriednej spoločnosti bez utláčania jednych ľudí druhými, nikto z nich nerozvinul sociálno-ekonomickú teóriu o tom, ako sa má spoločnosť samoriadiť, aby v nej nebolo hladných, bezprístrešných, zbavených správnej výchovy a vzdelania z príčin, nezávisiacich od nich, hoci toto spraviť je profesionálnym dlhom všetkých menovaných i nemenovaných diplomovaných intelektuálov voči spoločnosti.

Pretože ekologické problémy sú bezprostredným výtvorom „fundamentálnych“, prírodných a technicko-technologických vied, tak biosféricko-ekologická kríza je reálne celkové a nepopierateľné ohodnotenie všetkých kvalifikačných diplomov, v nich vydaných za posledných 200 rokov, ak nie viac. Preto nech všetci — „fyzici“, „lyrici“, „bohoslovci“, „polilotógovia“, „žurnalisti“ — zabudnú na svoje diplomy vyššie úrovne základného vzdelania, a nech svedomito idú pracovať so skromnosťou a pokorou na hasení svojich „elitárnych“ ambícií a nech neuspokojujú „elitárne“ nároky okolia a, predovšetkým, nadriadených.

Najelegantnejší a najefektívnejší spôsob, ako odkanalizovať *takýto druh „elitárnych“ ambícií a mafioznosti vo vede*, je dať možnosť všetkým si to prajúcim budovať univerzity a akadémie, prijímať a voliť v nich, koho si zmyslia, vydávať ľubovoľné diplomy, aby sa Akadémia Hlupákov veľkými písmenami zjavne postavila do čela „elitárneho“ a akademického hnutia. A.A. Sobčak, A.G. Nevzorov, A.N. Jakovlev sú „akademikmi“ reagujúcimi na túto iniciatívu, hoci sotva môžu jeden druhého strpieť. No mnohí akademici minulosti im neústupia.

„Bohéma“ že, „svet umení“ – to sú vo svojej väčšine nezodpovední za sociálne a biosférické následky svojej „umeleckej tvorby“ príživníci: siať rozumné, dobré, večné oni vo svojej väčšine nemôžu kvôli vadnosti ich skutočnej morálky. Ako ilustráciu morálky „bohémy“ a *akoby vedeckej „elity“* uvediem úryvky z diskusie v «Gorbačov-Fonde».

Pozrieme sa na publikáciu «Gorbačov-Fondu» (vznik jeho štartovacieho kapitálu — to je osobitá mravno-etická a trestno-právna otázka) „Prestavba (Perestrojka). Desiat rokov potom“ (Moskva, „Apríl-85“, 1995, tiráž 2500 ks., t.j. neverejné vydanie „pre elity“). Strana 159, umenovedec Andrejeva I.A. **chaoticky** (jej sebaohodnotenie, vid' str. 156) vyjadruje nasledovné:

¹ „ambicióznou slabomyseľnosť“ – nič nie je horšie pre okolie a spoločnosť, než dovoliť aragantnému hlupákovi rozhodovať, riadiť veci celospoločenského významu. Počas socializmu vzniklo príslovie: „Iniciatívny blbec – horší než triedny nepriateľ.“ Prax je kritériom pravdy – a bohate potvrdila múdrosť a pravdivosť tohto príslovia – pozn. prekl.

«Mravné základy — to je vysoko a náročné. No elementy etiky sú nám plne dostupné».

Toto je povedané potom, ako mimo uši umenovedca (lyrika) prešli slová „fyzika“ — matematika a akoby ekologistu, akademika RAV Mojsejeva N.N.:

«Na vrchu (podľa kontextu je reč o hierarchii moci) môže sedieť podliak, darebák, môže sedieť kariérista, ale ak je chytrým človekom, je mu už veľmi veľa odpustené¹, pretože on bude chápať, že to, čo robí, krajina potrebuje» (str. 148).

— Nikto nenamietal, hoci akademik v zamlčaní – v tichosti medzi riadkami - fakticky vyhlásil: „To, čo je dobré pre chytrého podliaka, je dobré pre celú krajinu“. Toto zamlčanie nestrašilo ani akademika, ani jeho poslucháčov, pretože oni nechápu objektívne procesy v spoločnosti, ktoré posudzujú „diskutéri“. A čo že ich strašilo? O tom ďalej akademik hovorí sám:

«Čoho sme sa báli? Báli sme sa toho, o čom písal A.A. Bogdanov vo svojej „Tektológii“: Keď vzniká nejaký systém (organizácia), ona rodí, či to chce alebo nie, vlastné záujmy. Tak sa stalo aj s naším systémom. **Vznikla** určitá elitárna skupina, ktorá si prakticky uzurpovala vlastníctvo ohromnej krajiny».

— Akademik klame, lebo „určitá elitárna skupina“ **nevznikla** z ničoho; ju sformoval vyššie akademikom sformulovaný princíp: *Chytrí podliaci a darebáci sa skutočne samoorganizujú a nevyhnutne zrodia vlastné podlé a darebácke záujmy a budú ich chytré a energicky realizovať, opierajúc sa o vedecky zdôvodnené dogmy množstva takýchto „mojsejevov“*. No toto všetko prestavbovú – perestrojkovú elitu neznepokojovalo ani v dobe „stagnácie“, ani v dobe rozpadu, lebo ona vždy, podľa tvrdenia N.N. Mojsejeva, bojovala s monopolizmom, „budujúc korporácie, ktoré by mali možnosť si konkurovať“ (str. 150). Akademikovi — špecialistovi v systémovej analýze — asi nedošlo, že pri konkurencii podliakov a darebákov sa vždy navrchu ocitne najchytřejší a najpokryteckejší — *najdôslednejší* podliak a darebák. A preto „elita“ „inteligencie“ je znepokojená iným:

«Tuná sa rozprávalo o robotnícko-roľníckej inteligencii. No zamyslite sa, čo prebiehalo sedemdesiat rokov, keď bolo nutné dokázať ničotnosť, úbohosť svojho pôvodu v generáciách kvôli tomu, aby zabral moc, aby ju mal», — hovorí „*najvyšší hierarch*“ kinematografie N.S. Michalkov — prezident Ruského fondu kultúry.

Kino — to je práve taký prostriedok, ktorý v jasných obrazoch a v hudbe, sprevádzajúcej film, priamo vstupuje do podvedomých úrovní psychiky, pokiaľ uvoľnené vedomie odpočívajú, vychutnávajú si obrazový dej; a estetika alebo antiestetika hrdinov umeleckých diel je prostriedkom vplyvu na formovanie morálky; t.j. umenie podchycuje 3. až 1. prioritu hierarchie prostriedkov riadenia a zbrani; a každá generácia aktérov umenia – to sú skutočne „inžinieri ľudských duší“ vo vzťahu k nasledujúcim generáciám v celej spoločnosti. Teraz zostáva pripomenúť esteticky dokonalý film N.S. Michalkova „Nedokončená pieseň pre mechanické pianino“. Je v ňom epizóda: dedinského chlapca posadia za pianino-automat, zneje melódia a Oleg Tabakov, hrajúci úlohu aristokrata-povaľača, vytreší od prekvapenia oči, keď sa vyjasní, že pianino hraje samo, aristokrat radostne sa samoutvrdzujúc, kričí: „**Veď som hovoril: Ušmudlanec nemôže! Ušmudlanec nemôže!...**“, ani trocha sa nezamýšľajúc nad tým, že nejakého iného «ušmudlanca» napadlo spraviť a aj spravil prvé mechanické pianino, schopné reprodukovat hudbu na základe mechanického zápisu programu stláčania kláves a pedálov². A táto epizóda z umeleckého filmu, ale už v živote, pokračuje slovami samotného N.S. Michalkova o tom, že sedemdesiat rokov elitne-čistokrvní z vysokých rodov — „od prírody chytrí“ — sa museli tváriť ako „ušmudlanci“, akoby nízkeho rodu. Pritom treba venovať pozornosť tomu, že bezobsažne o láske k Vlasti tárajúci kinoumelec ďalej vo svojom vystúpení vo vzťahu k moci používa v spoločnosti slová „mať ju“.

Moc v záujmoch spoločnosti mať ako milenkú alebo prostitútku nie je možné. **Moc v záujmoch spoločnosti realizujú;** a robia to podľa svedomia — s veľkou pokorou a bez hlasného sa vyvyšovania alebo mlčky chápania svojej prevahu.

¹ Ale ak sa navrchu ocitne rozumný, nie podliak a nie darebák, tak „elita“, formujúca kádrový korpus moci na tomto princípe, ohlásenom N.N. Mojsejevom, neodpustí ani jeden akt činnosti, ktorý potláča v spoločnosti podliakov a darebákov. V oddanosti „elity“ princípu odpustenia chytrým podliakom a darebákovi sa odhaľuje príčina jej nezmieriteľnej nenávisti k J.V. Stalinovi.

² Vďaka tomu sa k našej generácii dostali zápisy hudby Eduarda Griga v autorskom podaní na nejakom mechanickom pianine, na papierovej páske so zápisom hry kompozítora. Keď boli pásy nájdené, tak našli vhodné staré mechanické pianino a vytvorili zápis, prepíšuc ho súčasnými technickými prostriedkami. Nájdené sú aj mechanické zápisy hry Sergeja Glazunova.

Všetci, ktorí sa zúčastnili diskusie v «Gorbačov-Fonde» sú produktom kódujúcej pedagogiky, ktorá je vlastná *biblickej koncepcii*, podporujúcej prehnané sebaohodnotenia žiakov, ktorí prechádzajú jeden za druhým viac alebo menej štandardnými — *hierarchicky zostrojenými* — hranicami. Nieкто v škole „fyziky“, nieкто v škole „lyriky“, nieкто v škole masonstva. Prehnané sebaohodnotenia sú svojho rodu pokusmi začleniť svoje vlastné výmysly-hlúposti do učebnice reálneho života. Práve za toto ne-umenie (neschopnosť) prijímať život taký, akým on je, neželanie a neschopnosť rozmýšľať, zaplatila v roku 1917 predošlá ruská „elita“. No z celého chaotického tárania za okrúhlym stolom v «Gorbačov-Fonde» možno pochopiť, že V.O. Ključevský má pravdu: *zákonitosť historických javov (t.j. v zmysle ich predpovedateľnosti a opakovanosti) je opačne proporcionálna ich duchovnosti*. Duchovnosť súčasných aspirantov na sociálnu „elitu“ je taká istá, ako u bývalých „vysokorodených mudrákov“; a ak oni nevytriezvejú z opojenia lžou elitarizmu, tak aj ich osud bude taký istý: zhytnú, aby sa život od nich očistil. „História nie je učiteľka, ale vychovávateľka: ona nič neučí, ale iba trestá za neznalosť lekcií“ — V.O. Ključevský.

Aj keď „elita“ rada cituje Pareta, Bogdanova, Prigožina, z ktorých každý svojho času venoval pozornosť otázkam samoorganizácie systémov (vrátane sociálnych), tak historicky reálne je nasledovné: tí, ktorí sa chvália svojou elitárnou prevahou, nie sú schopní sa samoorganizovať a potrebujú pastiera. N.S. Michalkov o tom sám hovorí, nikto ho k tomu nenútil:

«Páni, nuž povedzte mi, kto z vás nechce mať dôstojných ľudí, ktorí by vás riadili, usmerňovali? Ja túžim mať múdreho ministra obrany, túžil som mať takého človeka, ktorý by riadil môj život i život mojej krajiny. Ja som pripravený ich milovať, no beda — nie je za čo».

V nasledujúcich rokoch N.S. Michalkov považuje sám seba za pravoslávneho ruského patriota. V súvislosti s tým, stojac na pozíciách koránického fundamentalizmu, a odmietajúc dvojité mravno-etické štandarty pravoslávia ako vieroučenia, tak aj hierarchie držiteľov kultu, poznamenáme, že *Lúbosť Boha nie je podmienená tým, či je za čo ľúbiť, alebo nie je za čo ľúbiť. Lúbosť je jav sebestačný a samosapotvrdzujúci, nepodmienený kvalitami tých, na koho je zameraná, pretože má základ i ciele v sebe samej. Akurát iná vec je, že tí, na koho je zameraná, nie vždy súhlasia ju prijať, a odvrhnúť ju, môžu dokonca dôjsť k záhube*.

Historicky reálne prevládajúca väčšina organizátorov života spoločnosti, vyvedivších ich z krízových situácií, boli z prostého národa, a práve z dôvodu ich nízkeho sociálneho pôvodu boli pre vtedajšie „elity“ neprijateľní ako vodcovia života celej spoločnosti. Preto z pohľadu vtedajšej „elity“ ich *ľúbiť nebolo za čo*. Príčina je jednoduchá: „elitárna“ uvedomelosť vopred predpokladá, že „ušmudlanec“ nič nedokáže, jedine ak drieť na „čistokrvnú elitu mudrákov“, ktorá ako keby mala právo učiť všetkých žiť, aj vrátane na diaľku. No reálne „elitarizovavšije sa učiteľstvo“ nie je schopné ničoho, iba ak kódovať psychiku v nových pokoleniach svetonázorom chaotického myslenia a bezduchým všetko-si-dovoľovaním na základe podvedomých automatizmov, z ktorých riadna časť odráža civilizáciou prikrášenú dominanciu zvieracích inštinktov v psychike jedinca, vlastných druhu Človek Rozumný; a druhá časť — to sú automatizmy jeho drezúry kultúrnymi tradíciami. V prvom prípade nedoľudok predstavuje civilizovanú hovoriacu človeku podobnú opicu a v druhom — biorobota, naprogramovaného kultúrou.¹

Okrem mravnej škodlivosti celozväzovej rôznorodkej „elity“ v rozpade ZSSR zohrali svoju úlohu aj klanové ambície národných „elít“ s rovnako skazenou morálkou. Na nich, využívajúc lakomú vše-„elitárnu“ hlúposť, zahráli majitelia globálnej úžernickej mafie a mafiu obkolesujúceho kokóna — *bezrodej kozmopolitnej „inteligencie“*.

Jeden Litovec vyjadril všeobecný uhol pohľadu národných „elít“: socializmus — to je «tatárske jarmo v rusko-židovskom prevedení» („Izvestija“, 10.01.1990). Otázka o pôvode «tatárskeho jarma v rusko-židovskom prevedení» v Rusku nad Rusmi, židmi, Tatármi a ostatnými v plytkom nacionalistickom „elitárnom“ svetonázore globálnej bezstarostnosti a nezodpovednosti pri rozpade ZSSR ani nevyvstala. Zato známy sionista M. Agurskij sa vyjadril o globálnej bezrodno-kozmpolitnej nacionálnej inteligencii v tom zmysle, že v jej prostredí je vidno pomerne veľa židov, no jej rovnako nie je nič ani do osudu národa Izraela, ani do osudu národov iných krajín. On mal

¹ Obširnejšie sú otázky organizácie psychiky človeka, a v čom je odlišnosť skutočného človeka od človekupodobných civilizovaných zvierat, biorobotov, démonov, rozobraté v prácach Vnútného Prediktora SSSR „Od matriarchátu k človečnosti...“, „Troickizmus — to je «včera», no nijako nie «zajtra»“, „Prídi na pomoc mojej neviere...“, „Voda mŕtva“ vydanie z roku 1998.

pravdu až do takej miery, že náhle zomrel po príchode do demokratizujúcej sa Moskvy v roku 1991, doslovne – niekomu sa nechcelo čakať, či sa dovtípi predniesť v kontexte nasledujúcu frázu o činnosti globálneho vysoko-„elitárneho“ sprisahania, v prostej reči nazývaného „židovsko-masonskeým“, proti národom všetkých štátov, vrátane Izraela, ktorý v tomto sprisahaní je jedným z článkov v štruktúre bojového biorobota, ktorý sám sebe nepatrí. (Ostatne, pravda, ktorú človek príliš dlho z rôznych príčin nemôže povedať, sa takisto môže pre neho stať samovražednou).

Vo výsledku tohto globálneho sprisahania nacionálne „elity“ bývalého ZSSR získali na vyžieranie upomienkové štáty (dostali ich ako darček – za odmenu). V nich všetkých úroveň života osnovej masy obyvateľstva okamžite upadla v porovnaní s minulosťou v jednotnom Zväze. Časť národných „elit“ sa zamotala v ruvaní sa medzi sebou o prerozdelenie Sovietskeho dedičstva; iní parazitujú na Ruskej neuregulovanosti - neporiadkoch: Pobaltie v rokoch 1992 — 93 bolo jedným z najväčších svetových exportérov farebných kovov, ktorých neprodukuje ani gram a ktoré mu Rusko oficiálne nepredávalo. To jest, celkovo sú plytko-nacionálne „elity“ — zlodeji a bandíti. A takým obrazom na teritóriu ZSSR zostali neuspokojené „elitárne“ ambície tých „intelektuálov“, ktorí snívajú o možnosti znovuzrodenia „veľmoci“ Ruska v hraniciach ZSSR, v ktorých by sa oni stali vládnuťou „elitou“ alebo dokonca pánmi tých ambiciózných hlupákov, ktorým oni dovoľia sa predvádzať ako veľmocenská „elita“ pred davom „pracujúceho dobytká“, zahŕňajúc do neho aj „inteligenciu“, a takisto pred zahraničnými divákmi.

A tu vyvstáva kľúčová otázka mnohonárodnej strategickej koncepcie Ruska: načo je potrebné obnoviť veľmoc v hraniciach ZSSR? Nato, aby veľmocensky *naprogramovaná* „elita“ odpratala do tábora a mohýl separatistické národné „elity“ a bezrodno-kozmpolitickú „elitu“? Aby potom páni všetkých „elit“ spoza kulís histórie zahrli na globalistické ambície veľmocnárov a zrazili ich s ambíciami „elity“ USA (ak USA k danému momentu ešte budú existovať ako supervelmoc) alebo Číny, Indie, regiónov islamu? — vo výsledku čoho môže nastať horúca globálna katastrofa kultúry, na požiaru ktorej dokonca ani ruky si nebude mať kto zohriať kvôli tesnote planéty Zem pre vojenské zrážky na osnove moderných technológií.

Snáď tí, ktorí snívajú o veľmoci – „velikoj deržave“, z ktorých mnohí apelujú na autoritu Krista, sa nádeajú, že na takéto „vzkriesenie“ Ruska je už dané Zhora požehnanie? Že Zhora bude dovolené znovuzrodiť históriu zatrhnuté *životubijajúce hierarchie osobných vzťahov v spoločnosti*?

Ved' Ježiš sa nestal kráľom-hierarchom dokonca ani v mikroskopickú Judei, nie to ešte v jednej zo starovekých supervelmocí. On sa nepostavil do čela pochodu za nastolenie svetového panstva, a sionisticko-internacistické „elitárne“ ambície a nádeje, vkladané do neho davom v mikroskopickú Judei, zostali nenaplnené, a po zničení starožidovského štátu stúpenci týchto ideí o svetovom rasovom panovaní nad inými národmi sa premenili na siono-internacistov. Navyše, v dôsledku činnosti Krista pomasla expanzia Ríma, snažiaceho sa o svetovú vládu.

Mesiáš učil životu v sebadisciplíne dobročinnosti, predovšetkým, vnútorného správania sa človeka, ktoré určuje jeho vonkajšie viditeľné správanie, a učil sebaobetavej láske uprostred ľudí, majúcich *rovnakú ľudskú dôstojnosť*, no rozličný osobnostný rozvoj, vedomosti, zvyky, rovnako potrebné pre život spoločnosti a slobodný rozvoj všetkých v nej.

S „elitou“ tých čias sa Ježiš stýkal nie viac, než koľko bolo nevyhnutné, aby ukázal prostým ľuďom jej navonok pekne vyzerajúcu smrťiacu prázdnotu (Matúš, 23:27 — 29). O čo je ľubovoľná z ruských „elit“ súčasnosti lepšia, než sionisticko-nacistická „elita“ staroveku, ktorú Ježiš usvedčil?

Okrem toho, on sa vôbec nesnažil odpratať do kameňolomov a prikovať k veslám na galérach vtedajšiu „elitu“, hoci videl jej spupnosť lepšie než všetci ostatní.

Korán je takisto proti „elitárnym“ ambíciám:

«... Do čoho sa oni odvrátili! Oni vzali svojich knihovníkov (v súčasnosti „inteligenciu“ — naša vsuvka) a mníchov (cirkevnú hierarchiu — naša vsuvka) za pána okrem Boha, i Mesiáša, syna Márie (...)» (sura 9:31). «Prichádzajte k slovu rovnakému pre nás i pre vás, ... , aby jedni z nás neobracali druhých z nás na pánov okrem Boha» (sura 3:57). «A nech uprostred vás bude občina (t.j. nie hierarchia osobných vzťahov vnútri spoločnosti — náš komentár), ktorá vyzýva k dobru, prikazuje odobrené a zdržiava od neschváleného. Títo sú šťastlivci» (sura 3:100). «... Nech jedni ľudia sa nevysmieľajú iným, môže byť, že títo sú lepší, než oni!» (sura 49:11).

A ideály spravodlivosti v spoločnosti sú v súlade s povedaným skrze prorokov; a od starovekých povstaní otrokov do návnady socializmu v marxizme je pre všetky masové spoločenské pohyby spoločné: ambície na vnútrosociálnu hierarchiu dôstojnosti ľudských osôb sú Bohu protivné, antiprírodné, antibiosfére, antičlovečie, nespravodlivé.

V idee „elitárneho“ veľkého Ruska, ktoré sa má v túžbach veľmocnárov časom stať jedinou supervelmocou, niet nič nové. Vo svojej podstate sú túžby takého druhu prejavom neuspokojenej lakotnej závidosti postavenia v Západnej civilizácii vládnucej bezrodno-kozmpolitnej siono-internacistickej, spotrebiteľskej netvorivej „elity“. Počet jej klanov je ohraničený, no, hlavne, je uzatvorený rodovou reľigiou a kultúrou judaizmu, kvôli čomu nie je možné sa k nim pričleniť bez udelenia súhlasu pánov synagógy tým, ktorí by to chceli..

Následkom toho je možné jej len lokajničiť a lokajstvo prijaté bude: „šábesgóji“ sú potrební a, dokiaľ nespravia, čo im je prikázané, budú kŕmení a postrojení, ako aj všetok ťažný dobytok. No pre veľmocenské ambície je lokajničiť neprijateľné, pretože pred vlastnými lokajmi a nevoľníkmi je to ostudné. Okrem toho, aj „elita“ šábesgojímov je uzavretá požiadavkou príslušnosti niekoľkých generácií k hierarchii masonstva, takže ani po tomto poli pôsobnosti sa chamtivci a vychytralci v prvej generácii nepoprechádzajú.

A hoci všetky nacionálne „elity“ sú skutočne utláčané, a ich žaloby a obvinenia na adresu členov „židovsko-masonského“ sprisahania sú spravodlivé, tak v „elitárnom“ ponímaní sveta väčšina veľmocnárov je to všetko len nechápavá otázka: prečo „oni“, a nie „my“ sme vládnuou globálnou „elitou“? Bez odpovede na ňu zostáva len jedno — horlivo, no beznádejne bojovať proti „židovsko-masonskému sprisahaniu“. „Bojovníci“ zaslepení závidosťou a nenávisťou, nechcú vedieť a chápať, že takýto „boj“ je súčasťou plánu „sprisahania“.

V dôsledku mravnej podmiernenosti výsledkov akejkoľvek ľudskej činnosti závidníci a nenávisníci, vlečení svojimi vášňami a dychtivosťou, a, súc sami „passionárni“¹ (skôr hanlivo, ponižujúco podľa G. Klimova, než vznešene, ušľachtilo podľa L.N. Gumil'jova), môžu iba napodobňovať boj s ním, čím vytvárajú emocionálne uvoľnenie pre patrioticky nabudený dav. Emocionálne silne vybudovaný, nervózný dav rozmýšľať nemôže a vo svojej väčšine ani nevie, a preto pre nimi nenávidené „židovsko-masonské sprisahanie“ reálnu hrozbu nepredstavuje.

No závidieť voči kozmpolitnej globálnej spotrebiteľskej „vládnucej“ „elite“ ničí v závidlivcoch reľigiou ako skryté spojenie duše človeka s Bohom. V každom vieroučení sú slová, ktorých zmysel je blízky evanjelickému, zachovanému aj v kánone Nového Zákona: «Prečo ma nazývate: Hospodin! Hospodin! A nerobíte to, čo Ja hovorím?» — Lukáš, 6:46, na ktoré si zriedka kto spomína. A ako následok, závidieť voči „elite“ ničí želanie a schopnosť chápať, čo *vlastne v skutočnosti* bolo uložené v histórii konať Mojžišovi v Egypte a na púšti²; ničí v nich pranie a schopnosť vidieť a chápať, ako rôznorodé „elitárne“ ambície aj vtedy, aj počas celej nasledujúcej histórie prekážali nastoleniu človečenstva, čomu jedine učili aj proroci aj ľudia, kážuci o spravodlivosti zo svojej slobodnej dobrej vôle.

Považujúc sa za dediča východnej časti Rímskeho impéria – Byzancie – sa Rusko nazývalo tretím Rímom. Nemecko, považujúc sa za dediča západnej časti, sa nazývalo tretím Reichom (Ríšou). Prvý, druhý, tretí Rím, americký Babylon za oceánom — to všetko sú iba vycibrenejšie mafiózne modifikácie život ubíjajúceho „elitárno“-otrokárskeho usporiadania, s ambíciou ich elit učiť celý zvyšný svet „právam človeka“ a obrazu života.

No práva človeka — to je Spravodlivosť — a ona nemôže byť realizovaná v „elitárno“-otrockej populácii *tlupárov*³ — *človekupodobného dobytku a biorobotov*, stavších sa otrokmi vybudovaných, vyvolených i uznaných vnútrosociálnych hierarchií osobných vzťahov ľudí.

Štvrtý Rím alebo Reich, Babylon, tým viac globálny, planéta nevydrží. A netreba tratiť čas a zdroje a zaoberať sa despotizmom podľa vlastných výmyslov, *galvanizujúč*⁴ *mŕtvoly* tretích Rímov-Reichov napriek ľudskému zdravému rozumu a zmyslu Zvestovaní Zhora, **jedinému pre všetky reľigie**, no rôzne zvrátenému v každom z historicky sa vyskladavších kultoch.

¹ Passionárny – jedinec, národ, majúci zvýšenú aktivitu, nadšenie – pozn. prekl.

² Naše chápanie je vyjadrené v práci VP SSSR „Sinajský «pochod»“ (dá sa preložiť aj ako „Sinajské putovanie“).

³ Tlupár – príslušník davu, tlupy, stáda ľudí, správajúci sa stádovito – pozn. prekl..

⁴ „galvanizácia“ – v tomto kontexte omladzovanie, znovuzrodzovanie – pozn. prekl..

„Elitárne“ veľiké Rusko je biosféricky nemožné a nikomu, okrem „elity“ veľmocnárov, nepotrebné. Pre nich je ono iba nimi želaná modifikácia „elitárno“-otrokárskeho usporiadania, v ktorom oni budú spotrebiteľsky vládnucou „elitou“, a ostatní — ako príde. Nech zomrú dnes všetci nimi nenávidení „židomasoni“, ich deti, ešte zjavne nezasvätené, — a zajtra dôjde v civilizácii ku globálnej katastrofe riadenia. Pritom, *zostavší medzi živými po noci smrti* a vyliečivší sa v následnom chaose veľmocnári, keď sa zbavia strachu, začnú zo seba obnovovať židomasonstvo, nanovo rozdeliac úlohy, kto bude „židom“ a kto „masonom“. Začnú robiť práve toto, lebo nevedia rozmýšľať a nič iné nechcú vedieť. Začnú preto, lebo nechcú poznať a chápať príčiny samovrážd davo-„elitárnych“ civilizácií. Preto, lebo nič iné, okrem toho ako robiť zo seba „elitu“, si nepravajú a nevedia. B. Monosov v knihe „Besný cval na bledom koni alebo po túto stranu mágie“ (SPb, «IKAM», 1992) spomína, ako sa to už robilo po sebazničení civilizácie Atlantídy, ktorá degradovala množstvo ľudí do stavu biorobotov, zbavených slobody vôle, riadených pomocou „extrasenzoriky“ hierarchiou znacharov-mágov, medzi ktorými prevládalo démonické usporiadanie psychiky.

Ak sa pozrieme na históriu ľudstva na planéte Zem zvonku, tak je absolútne jedno, kto realizuje vybudovanie globálnej „elitárno“-otrokárskej civilizácie: „židomasoni“, ruskí alebo iní veľmocnári, ktorí konajú v rámci dogiem Biblie, marxizmu alebo inej *formy koncepcie potlačenia človečenstva*. Či je takáto koncepcia daná dedičmi poznatkov žrečestva Egypta alebo niekym iným, majúcim konceptuálnu moc, takisto nemá význam.

Majitelia tejto mnohotvárnej doktríny nemajú dôvod, aby menili jednu „elitárnu“ tlupu pracujúceho dobytka a biorobotov, budujúcich „elitárno“-otrokársku pyramídu, inou tlupou biorobotov, ktorých navyše ešte bude treba programovať, aby robili to samé.

A nie preto bol veľmocenský „elitarizmus“ Ruska pretnutý Zhora v roku 1917, aby ho obnovili v roku 2017. V histórii lačno pobiehajú ľudia, no Boží úmysel je vždy sebestačný, a preto nenáhľivo, no účelne zmetá všetko, čo sa mu protiví.

Tí, ktorí si myslia, že osobitá úloha „veľmocenského“ Ruska má pôvod a plnú moc v Pravoslaví, tak nech vezmú Bibliu, písma sv. otcov, **podumú** a si predstavia, čo nastane, ak príde Ježiš a dopíše do kánonu Nového Zákona všetko to, čo ešte počas prvých storočí kresťanstva cenzori a redaktori vyňali; napraví všetko to, čo oni zvrátili a vyhodí všetky ich samoduracké výmysly. Nech svedomito podumajú, nakoľko bol odlišný Jediný Zákon v ústach Krista od Zákona a písem „sv. otcov“, ktoré kresťania vnímajú bezmyšlienkovite, riadiac sa rituálom služby, nevnímajúc rozdielnosť myšlienok, vyvstávajúcich zo *slobodného svedomia a cirkevného učenia*.

To, čo pravoslávie nazýva kacírstvom židovštiny, — to je jeho skutočná, pravdivá, nimi si neuvedomovaná podstata. Ježiš vyzýval byť trpezlivým voči už vyskladavšiemu sa davo-„elitarizmu“ a učil žiť tak, aby bol v dôsledku toho vykorenený.

Po-nikejské cirkvi nielen vyzývali strpieť útlak „elitou“ spoločnosti, ale aj vnucovali a pokračujú vo vnucovaní pasenému stádu názoru o hierarchickej organizácii osobných vzťahov ľudí v spoločnosti, ako o najlepšom, Zhora predurčenom spoločenskom usporiadaní; vraj monarchia a stavovsko-kastové usporiadanie je obrazom Kráľovstva Nebeského, projektovaného pre Zem. Oni to robia z vlastnej zlojvôle napriek tomu, že dokonca kánon Nového Zákona, prešedší cenzúrou a redakciou, neobsahuje nariadenia reprodukcie davo-„elitarizmu“ v nasledovných generáciach.

Podstatou židovštiny je „elitarizmus“: byť spotrebiteľom, povyšujúcim sa v sebahodnotení svojej významnosti na Zemi ľudí a utláčajúcim iných svojim všetko-si-dovoľovaním. Preto svojim papagájovsko-gramafónovým šírením „elitárno“-otrokárskych učení o „treťom Ríme“, „pomazanom cárovi“ a pod. „pravoslávie“ sa samo usvedčuje z kacírstva židov. Súbornosť-zjednocovanie, o ktorom pravoslávie stáročia blábotá, je proste nemožné v podmienkach všetko-si-dovoľovania hierarchie „elit“.

Okrem toho pre „pravoslávnych“ bude celkom isto obťažné vyhľadať citáty z Biblie o tom, že Boh sa vzdal byť cárom na Zemi a predal moc nad ňou tomu, koho oni nazývajú «kniežat'om celého sveta», popierajúc tým samým Boha v Kráľovstve pozemskom (jeho vládu, kráľovanie)* podľa vlastnej vôle a prenechávajúc misiu prerozdelenia pozemských trónov «kniežat'u celého sveta». Navyše, ak nadhodíme históriu otázky o vzťahu Boha k monarchii, tak, ako je zjavné z textov Biblie, starovekí židia boli vytrvalí vo svojich prosbách, aby im Všedržiteľ ustanovil kráľa, ako to bolo

u iných národov. A Boh im vyšiel v ústrety. Kvôli čomu? — Kvôli tomu, aby sa presvedčili, že monarchia na čele s pozemským kráľom je horšia, než priama Božia dŕžava.

Preto tí, ktorí chcú nájsť splnomocnenia na galvanizáciu mŕtvoly tretieho Ríma v Pravoslaví, nech nájdú v Evanjeliu:

«Nie každý, kto Mi hovorí: „Pane! Pane!“, vojde do Kráľovstva Nebeského, ale ten, kto vyplní vôľu Otca Môjho Nebeského. Mnohí Mi povedia v ten deň: Pane!, Pane! Či nie v Tvojom mene sme prorokovali? a či nie v Tvojom mene besov (démonov)* vyhánali? A či nie v Tvojom mene mnohé zázraky tvorili? A vtedy im oznámim: Nikdy som vás nepoznal; odíďte odo Mňa, konajúci bezprávie» (Matúš, 7:21 — 23).

Lebo v tom istom Evanjeliu priamo a nedvojzmyselne sú odmietané vnútrosociálne hierarchické osobné vzťahy:

«Vy viete, že kniežatá národov panujú nad nimi a veľmoži im vládnu; ale medzi vami nech tak nie je: a kto chce byť veľkým medzi vami, nech je vám sluhom; a kto chce byť prvým medzi vami, nech vám bude otrokom; tak ako Syn Človeka nie preto prišiel, aby Mu slúžili, ale aby poslúžil a oddal Svoju dušu vykúpeniu mnohých»¹ (Matúš, 20:25 — 28).

Prikázanie Božie (Matúš, 20:25 — 28) odstraňuje „pravoslávie“ ústnym podaním svojich starcov o treťom Ríme, „elitárno-velikom“ Rusku, nevnímajúc varovania Evanjelia o odstránení prikázaní Božích ústnym podaním starcov: Matúš, 15:1 — 11.

Mŕtvolu tretieho Ríma negalvanizovať. Štvrtý Rím nebude.

A okrem citátov, odstraňujúcich zo života prikázania Božie „ústnym podaním starcov“, pravoslávie nič pre dušu nemá preto, lebo chce byť velebené na Zemi, a kvôli tomu žije na osnove mýtu o histórii, odmietnuc pracovať na pochopení, akou že skutočne bola minulosť ľudstva v religióznej a sociálnej jednote. Zvelebovať seba na osnove mýtu, porozumenie priebehu historicky reálnych procesov a zámeru **Božieho** v nich — je poruchané, vadné. «Cesty Hospodinove sú nevyspytateľné...» — to je prejav nezodpovednosti idealistického ateizmu. Je obsahovo analogický nezodpovednosti materialistického ateizmu, vyjadrenej L.N. Gumil'jovom:

«... tu sa stretávame s determinovaným prírodným javom, za ktorý človek morálnu zodpovednosť nenesie, dokonca aj keď pritom hynie krásna panenská príroda a veľkolepá cudzia kultúra. Smutné, zamozrejme, no čo sa dá robiť?»

Aj jedno, aj druhé — to sú pokusy ospravedlňovať svoju nezodpovednosť, lenivosť, nevedomosť, neželanie si a neschopnosť rozmýšľať odkazmi buď na nevyspytateľnú, nepochopiteľnú Všedržiteľnosť Pána Boha; alebo na šialenstvo objektívnej prírody, v „šialenstve“ zrodivej takých „rozumných“ a nešťastných.

Obe frázy sú mlátením prázdnej slamy o nezmyselnosti pozemského bytia „veľkomudrujúceho“ démona alebo zombie-biorobota.

A ak sa pozrieme na minulosť zvonku, tak človek, neberúci na seba zodpovednosť za následky svojich činov, sa neodlišuje od pracujúceho dobytká, robota, za konanie ktorých zodpovedajú ich majitelia, pohoniči, operátori. Toto tvrdenie je odlišné od analogických talmudických tvrdení o neexistencii ľudskej dôstojnosti u väčšiny obyvateľstva Zeme (viď. reprint bez výstupných zistení z roku 1990 „Mravné bohoslovie židov-talmudistov“, preložené z nemeckého protokolu A.Kovalnického, SPb, rok 1898, str. 4), pretože talmudické tvrdenia patria k systému premeny ľudí na pracovný dobytok v ľudskej podobe. Pre nás je tento systém neprijateľný, a vzťahuje sa na toho, kto dovolil, aby sám klesol do stavu hovoriaceho nástroja — pracujúceho dobytká alebo biorobota na osnove bionosiča druhu Človek rozumný, a takisto je neprijateľný aj pre skutočného človeka: lebo by to bola lož, vedúca k sebaklamu, a tichá podpora talmudizmu, *zotročeného skôr než všetky ostatné (vierouky)* systémom biorobotizácie ľudí.*

¹ „...aby poslúžil a oddal Svoju dušu vykúpeniu mnohých“ - toto netreba chápať v mylnej interpretácii cirkevných katechéto v zmysle, že Ježiš sem prišiel zobrať hriechy hriechného ľudstva na seba a svojou smrťou na kríži ich vykúpiť. Tento výklad cirkevníkov mrzačí ľudskú dušu a psychiku, robí človeka nezodpovedným za svoje konanie a ponúka mu možnosť preniesť vlastnú zodpovednosť za svoje bezprávne, t.j. hriechne konanie na niekoho iného a naďalej bezstarostne páchať zlo-dejstvo. Tento evanjelický text treba chápať v zmysle: poslúžiť a oddať svoju dušu – úsilie na privedenie ľudstva na cestu pokánia, očisty tela a ducha, na cestu konania v duchu Božieho Zámeru – budovať už tu na Zemi skutočné Kráľovstvo Božie. Telo je chrám duše a duša je chrám Boha. Nech každý otvorí srdce svojmu Bohu a Boh prebývajúc v srdci každého človeka bude prebývať na Zemi skrze myšlienky a konanie každého človeka. Toť je skutočný zmysel služby a oddania duše Ježiša na vykúpenie mnohých. – pozn. prekl.

A je potrebné nakoniec pochopiť: Ľudstvo je jediná úroveň v hierarchickej organizácii Kozmu¹. A výber je prostý: buď v poradí ďalšia katastrofa v snahe vytvorenia „elitárno-velikého“ Ruska, možnože, globálna; alebo Spravodlivé Rusko, v ktorom človečnosť nesie globálnu zodpovednosť za východ všetkých rôznorodých tlúp zo samovražednej hierarchie „elít“ v podstate parazitickej civilizácie, lživo duchovnej a lživo mudrujúcej.

Spravodlivosť je vždy veľiká, no veľikášstvo je vždy nespravodlivé.

¹ To jest, v tom zmysle, že ľudstvo ako také v hierarchii Kozmu je jednoúrovňové – niet v ňom z pohľadu Kozmu vnútorných úrovní Übermensch-ov a Untermensch-ov (nadľudí a podľudí) alebo iných úrovní podľa rôznych „elitárno“-hierarchickým systémov rozvrstvenia spoločnosti. To sa len ľudstvo samo „elitárno“-hierarchicky poprerozdeľovalo, a niet k tomu z pohľadu Kozmu žiaden dôvod, predurčený Zámerom Tvorcu. – pozn. prekl.

10. Kľúčový ústavný princíp. «Spoločnosť je moc»: spätné väzby v ekonomike

V osnove nasledujúceho textu desiatej kapitoly leží článok, ktorý bol napísaný a publikovaný v lete 1993 do zavedenia teraz platnej Ústavy a napísania všetkých ostatných kapitol „Krátkeho kurzu...“. Následne sa text upresňoval, no odseky, odkazujúce na udalosti roku 1993, na ktoré, zdalo by sa by bolo možné si aj nespomenúť, sú zachované, aby sme sa vyhli historicko-sociologickému abstrakcionizmu. Nakoľko od momentu prijatia teraz platnej Ústavy prešiel už dlhý čas, tak je možné sa presvedčiť o opodstatnenosti vyjadrených upozornení.

* * *

Po zavŕšení množstva vnútro- a medzistraníckych ústavných a ekonomických porád a konferencií¹ názorovej zhody v spoločnosti tak isto, ako predtým, niet: jedni sa domnievajú, že na začiatku je nutné prijať novú Ústavu, aby sa na jej osnove budovala nová spoločnosť a ekonomika: druhí sa domnievajú, že spočiatku je potrebné vyviesť spoločnosť z krízy, a potom ústavne upevniť tento obraz života. No zásadné – kľúčové myšlienky, pochopiteľné a podporované väčšinou budovateľských síl, na osnove ktorých by bolo možné vyviesť krajinu z krízy, sa nikto vysloviť nerozhodol. Avšak, všetci chcú blaženosť, rast blahobytu.

Ekonomický blahobyt vzniká v jednote spoločenského zjednotenia práce a prerozdelenia v spoločnosti vyprodukovaného. Preto by bolo vhodné vyčleniť historicky objektívny parameter, ktorý by spájal — skrze všeobecné chápanie spravodlivosti — výrobu produkcie a jej prerozdelenie s kvalitou riadenia záležitostí celej spoločnosti zo strany štátu. Je to tak, lebo spoločenské rozdelenie profesionalizmu — to je rozdielnosť práce, po prvé, priamo produkovaného v sfére materiálnej výroby a spracovania informácie (veda, umenie) a, po druhé, riadiacej práce v organizácii výroby a prerozdelenia vyprodukovaného. A ekonomický blahobyt je nemožný pri narušení vzájomných väzieb medzi nimi.

Riadenie výroby produkcie na osnove tovarovej výmeny v technologickej postupnosti výrob a spoločenského rozdelenia profesionalizmu *priamo alebo prostredníctvom poverených osôb* vytvára v spoločnosti *právo vlastníctva na prostriedky výroby*. Šírka tohto práva je určená tým, aké etapy plnej funkcie riadenia, v akom časovom intervale (v globálnom historickom procese), vo vzťahu akých objektov sa realizujú a koho objektívne potvrdzuje a uznáva toto právo, spočiatku ZVYKOM, a potom zákonodárstvom.

Rodieli medzi súkromnou a spoločnou formou vlastníctva prostriedkov nie je v tom, ako sa zákonom deklaruje toto právo riadenia, ale ako sa ono realizuje v živote spoločnosti. Pri spoločnom vlastníctve prostriedkov má všetok personál, zúčastňujúci v ich obsluhu, reálnu možnosť zmeniť riadiacich pracovníkov, ak zistí, že kvalita riadenia výroby a rozdelenia produkcie nezodpovedá spoločenským potrebám. Takým obrazom v základe pojmu vlastníctvo prostriedkov výroby LEŽÍ SVETONÁZOR NÁRODA, a nie zákonodárna norma.

Jurisdikčné právo iba zákonodárne upevňuje svetonázorový stereotyp.

Podľa údajov „Inžinierskych novín“ (Č. 45, 1992, „Nepozerať do vrečka vedenia“) k roku 1980 boli mzdy vyššej administrácie v porovnaní s priemernou mzdou vyššie: v USA — 110 krát; v NSR — 21 krát; v Japonsku — 17 krát. Poradie týchto krajín podľa kvality riadenia, odrážajúcej sa v produktivite práce, v tempách rastu výroby a v kvalite sériovej produkcie, bolo opačné. To sú údaje takmer 15 rokov staré². Za uplynulé obdobie Japonsko upevnilo svoj stav a pokračuje v náraste svojho významu vo svete, yen vo vzťahu k doláru stúpol dvojnásobne; NSR upadla do zdĺhavej krízy v dôsledku ukvapeného pohltienia NDR; USA, zaostávajúc za Japonskom i Západnou Európou, sa

¹ Prebiehali v rokoch 1992 — 1993.

² K roku 1993, kedy bol tento článok napísaný.

pokúšajú udržať svoje postavenie skupovaním mozgov spoza hraníc a podporou dumpingových cien surovín a energonosičov na svetovom trhu. To znamená, že v týchto krajinách chyby riadenia, podmienené kvalifikáciou riadiacich pracovníkov, sú svojou váhou proporcionálne ich mzdám (čím vyššia mzda, tým nižšia kvalifikácia a viac chýb v riadení)*. Na iných historických príkladoch je takisto možné ukázať, že, čím vyššia je úroveň života (spotreby, predovšetkým) rodín riadiaceho korpusu v porovnaní s priemerom v spoločnosti, — tým viac ťažkostí zakúša táto spoločnosť v porovnaní s druhými, jej súčasnými spoločnosťami, kvôli nízkej kvalite riadenia.

To jest, POMER CENY ÚROVNE ŽIVOTA RODÍN RIADIACICH PRACOVNÍKOV K PRIEMERNEJ ÚROVNI ŽIVOTA V SPOLOČNOSTI JE UKAZOVATEĽ, ktorý môže byť kontrolovaný a ktorý je **historicky objektívne** spätý so sociálnym napätím a kvalitou riadenia všetkých druhov činnosti v spoločenskom rozdelení profesionalizmu; sociálne napätie a kvalita riadenia národného hospodárstva, pokiaľ ide o to, určujú blahobyť všetkých i tempá jeho rastu.

Reč je o mocenských riadiacich pracovníkov, ktorých slovo a podpis dodávajú riadiacu silu riadiacej (svojim obsahom) informácii, a nie o množstve maličkých úradníkov, ktorých slovo a podpis moc nemajú, no ktorí na sebe nesú celú váhu rutinného spracovania informácie vo všetkých štruktúrach štátnej a hospodárskej moci.¹

Pozrúc na rozostup medzi mzdou vyššej administrácie a priemernou v USA, Japonsku a NSR, pripusťme, že existuje opačný pomer miezd: mzda vyššej administrácie je nižšia, než priemerná mzda v spoločnosti. Pripusťme, že mzda hlavy štátu a úroveň spotreby materiálnych bláh a služieb jeho rodiny zodpovedá maximu 25-percentnej skupiny obyvateľstva s najnižšími príjmami (a rovno aj minimu 75-percentnej skupiny ostatného obyvateľstva s vyššími príjmami) a úrovňou života. Vyšší a ostatní štátni úradníci a hospodárski pracovníci, súkromní biznismeni majú mzdu vyššiu, než hlava štátu, no nie vyššiu, než priemerná úroveň v nimi kontrolovanej sfére činnosti. Pritom reálna mzda riadiacich pracovníkov a úroveň života ich rodín nebude prevyšovať priemernú úroveň v spoločnosti *s prihliadnutím aj na zo štátneho rozpočtu a dobročinných fondov im platenej spotreby podľa potrieb, rovnako dostupných celej spoločnosti*. Pripusťme tento stav ako ÚSTAVNÚ NORMU, a pokusy zmeniť túto ústavnú normu považujeme ako vlastizradu (измену Родине – zradu Vlasti, **Rodiny**) v prospech organizovaného satanizmu (vysvetlíme: **Род - Rod** v staroslovanských Védach je meno Večného Najvyššieho Pána Boha).

Teraz sa pozrieme na oficiálnu štatistiku Ruska. „Ekonomika a život“ (Č. 26, 1993) uvádza rozdelenie obyvateľstva Ruska podľa výšky priemerného príjmu na osobu v apríli. Tak vida! Ak by nami formulovaný ústavný princíp už bol platný, tak podľa aprílového (rok 1993) rozdelenia by príjmy riadiaceho korpusu (vedúci miestnej, regionálnej administratívy, riaditeľstvá vied, výroby, bánk, obchodu, prostriedkov masovej informácie, hlavy odvetví moci a vyšších štátnych štruktúr) patrili do rozpätia od 8000 do 12000 rubľov, **t.j. do nimi stanoveného pásma hodnôt od minimálneho dôchodku (8112 rubľov) do životného minima (11800 rubľov) na jedného obyvateľa**; v skutočnosti 2 % obyvateľstva malo v tom období príjmy vyššie než 25000 rubľov, a 40 % malo príjmy nižšie než životné minimum².

To znamená, že ženy a deti vyšších riadiacich pracovníkov by ako prvé zavýjali z tej politiky, ktorú realizujú otcovia rodín, súc riadiacimi pracovníkmi v štátnych a hospodárskych štruktúrach; to jest sama takáto politika by nebola možná, pretože muži by mali doma výplach mozgu hneď potom, ako by úroveň spotreby v ich rodinách padla pod životné minimum. No, keďže ona už padla, a pretože z tých súm vyžiť nie je možné, tak by to postavilo riadiaci korpus pred výber:

- buď si zvýšiť mzdu a mať k dispozícii bezplatné výhody v porovnaní s ostatným obyvateľstvom, no toto by bola vlastizrada, štátny prevrat;
- alebo brať úplatky, čo je obyčajný trestný čin, a veľký príjem z úplatkárstva nie je ochranou;
- alebo zmeniť kurz reforiem tak, aby oni a ich rodiny mohli žiť z nie vyššej ako priemernej mzdy z roka na rok lepšie.

¹ Tento odsek treba mať na pamäti počas čítania celej tejto kapitoly, aby nevznikli nepodložené pochybnosti až averzia voči myšlienkám a návrhom v ďalšom texte tejto kapitoly. – pozn. prekl.

² To jest v súčasnosti sa Rusko už dlhé obdobie nachádza v moci režimu vlastizradcov a v prospech organizovaného satanizmu, ku ktorému zdravý vzťah sa musí budovať na princípe «Pred Bohom bez hriechu — pred cárom bez viny». Problémy, ktoré následkom toho vzniknú v režime a u ich podporujúcich más — to sú ich problémy, a nie problémy Vlasti.

Práve posledné je želané pre väčšinu obyvateľstva: **žiť zo svojej výplaty z roka na rok lepšie.**

Vec je v tom, že rast ekonomického blahobytu jednotlivého človeka, každej rodiny počas ich života je podmienený dvoma faktormi: 1) presunutím sa do príjmov vyšších sociálnych skupín a 2) celkovým rastom blahobytu pri stabilne vysokej kvalite riadenia v spoločnosti, v dôsledku čoho rastú objemy výroby a spotreby vo všetkých sociálnych skupinách a v skupinách prosperity obyvateľstva.

Sociálne skupiny, vrátane vysokopříjmových, sú dostatočne stabilné (nemeniace sa) podľa počtu do nich patriacich rodín. Silou tejto objektívnej skutočnosti menšina RODÍN si zlepšuje svoj blahobyt na účet vyzdvihnutia sa do príjmov vyšších sociálnych skupín, a väčšina RODÍN (rovno obyvateľstva) si zlepšuje svoj blahobyt na účet všeobecného rastu a zdokonaľovania výroby pri stabilne kvalitnom riadení. Za 150 rokov po súčasnosť celkový rast výroby nasleduje rast výroby technogénnej energie (produkovanej technikou), ktorý tvorí nie viac než 5 % ročne. No premiestnenie sa na vrch po pyramíde bohatstva je možné tempami oveľa vyššími, než 5 % ročne pomocou chamtivosti a vykorisťovania rôznorodých nedostatkov, vrátane profesijných a, predovšetkým, nedostatkov ohľadom riadiacich profesií. Táto cesta rýchlobohatnutia je pre mnohých príťažlivá, no prejsť ju sa podarí iba jednotlivcom, pretože už vyskladavšia sa dedično-klanová „elita“ púšťa k pred-„elite“ a dovoľuje sa pripojiť k „elite“ zďaleka nie každému c h a m t i v c o v i.

Kvôli biologickému duchovnému a fyzickému vymieraniu dedično-klanová „elita“ zakúša ťažkosti s kompletovaním sféry riadenia a druhých „elitárnych“ sfér činnosti špecialistami, *historicky potrebnej* kvalifikačnej úrovne. Toto núti davo-„elitarizmus“ zjednodušovať mierou rastu výroby prechod do vysokopříjmových sociálnych skupín tým, ktorí sú schopní chrániť záujmy vyskladavšej sa spotrebiteľskej elity ako politik, zaklínač davu, meniaci „pracujúci dobytok“ na neúčastnú masu, nestrkajúcu nos do sféry riadenia, takisto tým, ktorí sú schopní uspokojovať „elitu“ ako umelecké hviezdy, koryfeji vedy a techniky, a takisto ako obyčajné prostitútky a lokaji.

Takým spôsobom, ak z generácie na generáciu riadiace kádre nezávisle na ich osobnom pôvode podľa svojej úrovne spotreby patria k vyšším a stredným vrstvám spotrebiteľskej elity, tak *konceptia riadenia národno-hospodárskeho potenciálu* vychádza zo spotrebiteľských záujmov málopočetných vysokopříjmových skupín obyvateľstva. Pritom, ak idiotizmus moci (*alebo jej vedomé podriadenie sa globálnemu „elitárnemu“ klanovému systému — sionisticko-slobodomurárskemu biorobotovi, stáročia odpracúvajúceho sionisticko-internacistickú koncepciu globálneho otrokárskeho usporiadania a biorobotizácie väčšiny*) privádza spoločnosť na okraj záhuby národa, „elitárna“ menšina a jej najbližšie okolie, paholci a pochlebovači (žoldáci a darmožráči) aj tak žijú dobre ako predtým, a aj lepšie ako predtým, v tom istom čase keď pracujúce masy — väčšina — žijú z rúk-do úst o chlebe a vode a vymierajú.

Tak bolo vo všetkých revolúciach (Francúzsko, Rusko); vo všetkých predvečeroch vojnových pustošení (cárske Rusko, Nemecko v oboch svetových vojnách). Tak to prebieha aj v Rusku v epoche jeľ-CYNIZMU: chamtivci, „bizmismeni“, mafíáni tučnejú, štátni úradníci, direktoriáty bánk a výrobných podnikov si zvyšujú výplaty a žijú sýtejšie a prepychovejšie než v „stagnácii“, v čase, keď národ vymiera, pretože už niekoľko rokov je pôrodnosť nižšia než úmrtnosť (leto roku 1993).

Teraz sa pozrieme na knihu V.I. Lenina „Štát a revolúcia“:

«... na príklade Kommúny (Parížskej, rok 1871 — aut.) Marx ukázal, že za socializmu úradné osoby prestávajú byť „byrokratmi“, byť „úradníkmi“, prestávajú mierou zavádzania, okrem voliteľnosti ešte aj odvolateľnosti v ľubovoľnej dobe a dokonca ZNÍŽENIA VÝPLATY NA PRIEMERNÚ ROBOTNÍCKU ÚROVEŇ, a dokonca nahradením parlamentných zriadení pracujúcimi (parlament — z francúzskeho «parle» — hovoriť, t.j. parlament je hovorná - vykecávanie sa, vo väčšine prípadov podaromne — aut.), t.j. vydávajúcimi zákony a zavádzajúcimi ich do života. (...) Marx ... uvidel v praktických opatreniach Kommúny TEN PRELOM, KTORÉHO SA BOJA A NECHCÚ UZNAŤ OPORTUNISTI ZO ZBABELOSTI, Z NEOCHOTY NEZVRATNE SA ROZÍŠŤ S BURŽOÁZIOU ...» — text je zvýraznený nami pri citovaní, aut.

Venujme pozornosť tomu, že praktické opatrenia Parížskej kommúny sú prvotné vo vzťahu k ich popisu klasikmi marxizmu. Z pohľadu všeobecnej teórie riadenia znížením mzdy riadiacich pracovníkov na úroveň priemernú v odvetviach materiálnej výroby sa Parížska kommúna pokúsila pripojiť spätné väzby spoločenského riadenia na pracujúcu väčšinu, preorientujúc ich z pripojenia na vysokopříjmové skupiny „elít“: jak národných, tak aj nadnárodných transregionálnych. Kommúna padla, pretože tí, ktorí súhlasili plniť si riadiace povinnosti za ňou predkladaných podmienok, nemali

potrebnú kvalifikáciu; a tí, ktorí disponovali potrebnou riadiacou kvalifikáciou, prekypovali „elitárnymi“ ambíciami, videli v parížskych robotníkoch nespútanú spodinu, ktorú je nutné rýchlo zahnať do ich búd, to jest, ukázali sa MRAVNE NEPRIPRAVENÍ NA TO, aby riadili spoločnosť, vychádzajúc zo životných záujmov väčšiny, a žiť pri tom tak, ako žije priemerná rodina.

Pretože pre väčšinu rodín je postup k skupinám s vyšším príjmom uzavretý, tak je spoločensky účelné, aby koncepcia riadenia národno-hospodárskeho potenciálu bola orientovaná na maximálny rast kúpyschopnosti priemernej mzdy; na to, aby rozpätie minimálnej a maximálnej mzdy (príjmov) stimulovalo rast kvalifikácie a svedomité plnenie svojich služobných povinností na svojom pracovnom mieste¹, a nepodnecovalo kariérizmus a nespáľovalo život CELEJ SPOLOČNOSTI A BIOSFÉRY vysokopríjmovou, a v podstate, parazitujúcou menšinou; aby z roka na rok klesali ceny a rozširoval sa súpis produkcie a služieb bezplatnej spotreby, tak či onak zaplatených štátnym rozpočtom, profesijnými zväzmi, podnikovými rozpočtami, ak to umožňuje kultúra spotreby, výroba a objektívna morálka spoločnosti.

Toto je v princípe dosiahnuteľné v prípade prijatia celou spoločnosťou, a nielen zákonodárcami, ústavnej normy, znižujúcej riadiaci korpus na úroveň príjmov nie vyššiu, než je priemerný príjem v spoločnosti. Ak sa spoločnosť nachádza mimo krízy, tak, nemajúc možnosť si zvýšiť nominálne peňažné príjmy a vytvoriť osobitú „bezplatnú“ privilegiu, bude riadiaci korpus nútený pre rast svojho osobného blahobytu a blahobytu svojich rodín použiť jediný prostriedok, neoddeliteľne nachádzajúci sa v jeho dispozícii — riadiaci P R O F E S I O N A L I Z M U S.

No pri uvedenej ústavnej norme sféra riadenia prestane byť prítlačným miestom pre ziskuchtivých chamtivcov a pre neprofesionálnych darmožráčov, využívajúcich panujúci stereotyp vzťahu k moci v davo-„elitárnych“ spoločenstvách: vyššia funkcia, postavenie — viac moci, a tak musí byť aj vyššia mzda a viac bezplatných privilegií. No práve tento panujúci stereotyp vzťahu k moci mení štátny aparát a bankový systém, aj všetky ostatné aspoň trocha mocenské štruktúry na nemysliaci, bezduchý stroj, PREDAJNE odpracúvajúcí ľubovoľnú do neho preniknutú koncepciu riadenia, program činnosti.

Je to nepoznateľné, ak koncepcia vyššieho globálneho nadžidovského „masonstva“ predurčuje krajine „prekvitanie“. No, ak nadmasonská globálna konceptuálna moc predurčila krajine spustošenie a jej národu vymieranie, tak toto nevidieť je možné iba stanúc sa idiotom alebo lokajom silných celého sveta. Uvidieť a podriaďiť sa je možné iba stanúc sa zbabelcom, t.j. uvedomujúc si, že sa stávam zradcom svojho národa. V Koráne takýmto bojazlivcom dáva Boh varovanie: «Nebojte sa ľudí, ale Mňa sa bojte! A nekupujte za Moje znamenia malú cenu! A kto nesúdi podľa toho, čo zoslal Boh, tak ten je nespravodlivým», — súra 5:48.

Takáto ústavná norma je spoločensky účelná, pretože zníženie riadiaceho korpusu a iných „elitárnych“ sfér činnosti na úroveň spotreby rodín, pracujúcich v sfére materiálnej výroby, ich na jednej strane ochraňuje pred chamtivcami, šarlatánmi a kariéristami, a *hlavne* — je uzamykaním spätných väzieb na spoločnosť v kontúrach riadenia skrze sféru spotreby, a nie na menšinu, považujúcu samu seba za „elitu“ a podriaďujúcu si spoločnosť.

Pomer príjmov rodín z riadiacej sféry k príjmom priemernej rodiny je mierou hĺbky spätných väzieb.

Čím väčšia je hĺbka spätných väzieb, tým vyššia kvalita riadenia môže byť dosiahnutá, ak to umožňujú iné parametre systému. Vo vzťahu k spoločnosti, čím je uvedený vzťah menší než jedna, tým väčšia je hĺbka spätných väzieb v systéme «moc — spoločnosť» v sfére ekonomiky. Hlavným obmedzovačom je MORÁLKA spoločnosti a riadiaceho korpusu, určujúca dolnú hranicu tohto vzťahu, pri ktorej spoločnosti postačuje kvalifikácia riadiacich pracovníkov, potrebná pre jej *d'alší rast*. A perspektívy jej rozvoja závisia od toho, aký podiel mládeže súhlasí s osvojením si riadiacich špeciálností, dopredu vediac, že ich peňažné príjmy nikdy neprevýšia spoločenský priemer a budú dokonca klesať mierou ich vstupu do vyšších hladín moci.² Takto vyzerá spoločnosť a moc v sfére

¹ Má sa na mysli jak rozpätie minimálnej a maximálnej mzdy pre konkrétne pracovné miesto, obor, aby existoval prirodzený tlak a stimulácia na rast kvalifikácie a svedomitosti práce (čím vyššia kvalifikácia a svedomitejšie si plnenie úloh, tým vyššia mzda), tak aj jej rozpätie celospoločenské, aby klanovo-korporatívne „elitárne“ skupiny primárne neobsadzovali tie príjmové lukratívnejšie sféry spoločensky zjednotenej práce. — pozn. prekl.

² Tu si dovoľím autorom oponovať: Myšlienka klesajúcej miery príjmov úmerná postupu do vyšších hladín moci má opodstatnenie iba v časovo kratšom prechodnom období, potrebnom na vyčistenie vyšších hladín moci od kariéristov,

10. Основополагающий конституционный принцип

ekonomiky z pohľadu všeobecnej teórie riadenia. No o tom istom hovoria aj ľuďmi NEDODRŽIAVANÉ Zvestovania Zhora.

EVANJELIÁ:

«Nezhromažďujte si poklady na zemi...» — Matúš, 6:19. «... nielen chlebom bude žiť človek, ale každým slovom, vychádzajúcim z úst Božích», — Matúš, 4:4. «Lebo hovorím vám, ak spravodlivosť vaša neprevyší spravodlivosť knihovníkov a farizejov, tak vy nevojdete do Kráľovstva nebeského», — Matúš, 5:20. «Nikto nemôže slúžiť dvom pánom... Nemôžte slúžiť Bohu aj mamone» (bohatstvu), — Matúš, 6:24. «Vy viete, že kniežatá národov panujú nad nimi a veľmoži im vládnu; no medzi vami tak nebude: ale, kto bude chcieť byť medzi vami veľkým, nech vám bude sluhom; a, kto bude chcieť byť medzi vami prvým, nech je vám otrokom», — Matúš, 20:25 - 27.

To jest, terajší lídri krajiny sa márne predvádzajú v pravoslávnych chrámoch, nenapĺňajúc toto i mnoho iného: «Čo Ma voláte: „Hospodin! Hospodin!“ — a nerobíte to, čo Ja hovorím?» — Lukáš, 6:46. No do mešity takisto ísť nemôžu.

KORÁN takisto dáva spoločnosti odporúčania ohľadom výberu ľuďmi im potrebného riadiaceho korpusu, ktorého vedenie nebude hlúpe:

«Nasledujte toho, kto vás neprosí o odmeny a kto je na priamej ceste!» — súra 36:20. Korán upozorňuje na neprípustnosť moci mamonárov bohatstva: «Kto ide priamou cestou, ten ide pre seba samého, a kto sa mýli, ten sa mýli sám sebe na škodu; NEPONESIE NOSIACA BREMENO INEJ (t.j. tehotná; je to analogické «čo zaseješ - to zožneš»: - aut.) a MY SME NETRESTALI, POKIAL' SME NEPOSIELALI VYSLANCA (pripomenúť Boha, poukázať na chyby, aby mali čas a možnosť pokánia a napravenia životnej cesty: - aut.). A keď sme si zažalali zahubiť osadu (t.j. spoločnosť: - aut.), My sme dávali príkaz BLAHAMI OBDAROVANÝM v nej a oni tam tvorili nečestnosti;, vtedy sa osvedčovalo nad nimi slovo a My sme ju ničili (spoločnosť, národ: - aut.) úplne», — súra 17:16,17, na základe prekladu I.J. Kračkovského, text je zvýraznený nami: - aut.

To jest, z pohľadu významu Zvestovaní Zhora, zafixovaných v písmach, považovaných za sväté, pomer hodnoty úrovne života rodín riadiacich pracovníkov k v spoločnosti priemernej hodnote úrovne života rodín je možné skúmať ako jednu z mier zo-satan-elosti spoločnosti a jej riadiaceho korpusu.

Uhol pohľadu komunistov-ateistov bol uvedený už skôr a vyjadrený V.I. Leninom v diele „Štát a revolúcia“. Súčasní reanimátori marxizmu ho obchádzajú mlčaním. No pre nich už je varovanie v „Anti-Düringu“ F. Engelsa. Citát E. Düringa:

«Spoločnosť robí sama sebe česť, ak zdôrazňuje vyššie druhy činnosti, ponúkajúc im mierny prídavok pre spotrebné potreby». V odpovedi F. Engels jednoducho je uštipačný, poukazujúc na MAMONÁRSKE SKLONY takýchto „bojovníkov za národné šťastie“: «Aj pán Düring takisto robí sám sebe česť, keď, zjednocujúc nevinnosť holuba s múdrosťou zmije, sa tak dojemne stará o mierny prídavok spotreby pre düringov budúcnosti».

„Miernosť“ pridanej spotreby je mierou trpenia nespravodlivosti vo výrobe pracujúcej väčšiny, a nie „mierne“ „elitárne“ ambície na prednostnú spotrebu zo strany „inteligencie“, biznismenov-chamtivcov, riadiacich pracovníkov.

«Vyššie druhy činnosti», presnejšie, ľudia nimi sa zaoberajúci, si robia česť a vychovávajú zbytok spoločnosti, keď sa nesnažia o prednostnú spotrebu materiálnych bláh, vyprodukovaných druhými, hoci aj pod ich vysoko kvalifikovaným vedením.

Práve táto skromnosť moci rodí v nej morálne právo vyžadovať od podriadených svedomitú ňou na nich kladených povinnosť: „Ja dostávam menej, než ty, a preto mám morálne právo vyžadovať, aby si ty, zarábajúc viac, než ja, pracoval svedomite, a nenútil ma strkať nos do tvojej nedbalosti, nešikovnosti, nesvedomitosti, pijanstva, zhýralosti, klamaní a pod.“ Objavenie sa takéhoto morálneho práva vo vedení je povýšením zodpovednosti za svoju činnosť u podriadených

chamtivcov – jedincov patriacich k „elite“ a na príslušnosť k nej ašpirujúcich. V dlhšom časovom horizonte môže byť kontraproduktívna kvôli svojmu diskriminačnému charakteru nielen pre mocensky vysoko postavených jedincov, ale najmä pre členov jeho rodiny. Z dôvodu vlastného pocitu mzdrovej diskriminácie podporovaného denno-denne „vymývaním mozgu“ takéhoto jedinca manželkou, budú v konečnom dôsledku chýbať riadiace kádre – nebude ľudí, ktorí by chceli na takýchto postoch nielen zotrvať ale aj sa kvalifikačne pripravovať. Výsledkom bude pokles kvality riadenia spoločnosti a celkovo pokles kvality života spoločnosti. Preto z dlhodobého hľadiska, po ukončení prechodného obdobia - vyčistení mocenských štruktúr od kariéristov a chamtivcov, úroveň miezd vo vyšších úrovniach riadiacej sféry musí byť adekvátna požiadavkám kladených na kvalitu riadiacich kádrov, t.j. mzdy min. na úrovni priemeru až maxima celospoločenského priemeru, alebo mierne vyššie, no nie vyššie rádovo – pozn. prekl.

a nemateriálne stimulovanie ich práce. Pri bežnom davo-„elitárnom“ pomere miezd vedúceho a podriadeného obaja vedia, že prevládajúca väčšina sú kariéristi, ktorí sa derú na teplejšie miestečka, bojac sa stratiť už dosiahnuté. Z tohto dôvodu aparát riadenia sa zaoberá nie natoľko riadením, nakoľko kariéristickými intrigami, tým nebezpečnejšími pre ostatné obyvateľstvo, čím vyššia je mzda a ostatné príjmy mierou postupu k vrcholom moci, pretože v takejto situácii kariérizmus rodí bezohľadné všetko-si-dovoľovanie vo vzťahu k celému okoliu.

Na druhej strane, iba tí riadiaci pracovníci, ktorí nepokrytecky realizujú v svojej činnosti princíp *spotreby na minime a nižšie priemeru v nimi kontrolovanej sfére*, získavajú v mienke ostatnej spoločnosti právo na chybu, pretože následky ich riadiacich chýb, prejavivších sa vo finančno-ekonomickej sfére, začínajú pociťovať najprv a ťažšie tí, kto sa ocitol pod ich vplyvom.

Ho Či Min (zakladateľ socialistického štátu vo Vietname), odmietnuvší na recepcii, usporiadanej na jeho počesť v Juhoslávii, hojnosť delikatés so slovami: „Súdruhovia a páni, prosím, jedzte a zabudnite na mňa. Veď ja predstavujem Vietnam, môj národ hladuje. A ja môžem prijať iba to, čo je môj národ – skromnú miskú ryže“, — má právo na chyby, ak ním vyslovené slová boli úprimné. Mnohými nenávidený F.E. Dzeržinskij, ak bol úprimný, má právo na chybu: ešte pred revolúciou, už majúcu skúsenosť s pobytom v žalári, on dovolil, aby ho uväznili spolu s inými, aby pomohol vo väzení tým, ktorí prvýkrát boli zatknutí, hoc mal možnosť utiecť z miesta zatknutia; po revolúcii počas hladu na Ľubjanke raz potajomky pre neho upiekli zemiaky na slanine a aby ich on zjedol, tvrdili, že aj všetci ostatní spolupracovníci jedli v jedálni Všeruskej komisie pre výnimočné situácie (známej pod skratkou ČEKA)* na obed takisto zemiaky na slanine¹.

Avšak ani N.S. Chruščov, ani A.D. Sacharov, ani objednávateľ legendárnej „štátnej“ chaty vo Forose M.S. Gorbačov, ani B.N. Jeľcin, ani E.T. Gajdar, A.B. Berezovskij chyby nerobili. Ak niečo bolo nimi vykonané na škodu záujmov národa, tak to sú výlučne zločiny, pretože oni všetci sú členmi *spotrebiteľskej elity*; a mnohí zlepšili svoj spotrebiteľsky „elitárny“ stav výslovné následkom akokožeby „chýb“, nimi vykonaných, vo výsledku ktorých sa väčšina obyvateľstva ocitla pod vplyvom ekonomickej genocídy.

Teraz sa vrátíme k heslu «Národ a strana sú jednotné!» Národ — vo výrobe pracujúca väčšina. Strana — vládnuca. «Партия - страна» v ruštine znamená iba ČASŤ CELKU, a nie množinu rovnakovercov v nejakú doktrínu v politike. «Politika» v ruštine (v slovenčine a češtine tiež)* je, v preklade z gréčtiny, čo sa toho týka: «poli» — mnoho, «tikos» — záujmy; to jest «politika», ako spoločenské dianie, je usporadúvanie a uspokojovanie záujmov množstva ľudí v živote spoločnosti. Preto, ak sa obraciame k zmyslu slov hesla, tak je všetko prosté: časť národa, pracujúca vo výrobnnej sfére, a časť národa, nesúca plnú funkciu riadenia vo vzťahu k celonárodnému životu, tvoria jednotu. Jedným z elementov tejto jednoty je úroveň spotreby materiálnych bláh-statkov v rodinách riadiacich pracovníkov a v zbytku spoločnosti. Pretože «ryba smrdí od hlavy», a možnosti nadbytočnej spotreby sú pokúšením, tak, aby hlava nesmrdeľa v samolúbosti „elitárneho“ všetko-si-dovoľovania, je potrebné pre vládnucu stranu PARTMAXIMUM (STRANÍCKE MAXIMUM); t.j. ohraničenie príjmov v sfére riadenia, aby nerodila parazitujúcu spotrebiteľskú „elitu“. Heslo «Pravoslávie! Samodržava! Národnosť!» má ten istý zmysel, ak sa nezabúda, že Pravoslávie je viac než vetva historicky reálneho kresťanstva a cirkevná hierarchia, uzurpovavšia si toto sebaapomenovanie bez akýchkoľvek k tomu dôvodov v jej vlastnej činnosti; a samodržava — to nie je bábková štátna moc, a vôbec nie povinne monarchia. Analogický význam nachádzame v Koráne: «A nech uprostred vás bude občina, ktorá vyzýva k dobru, prikazuje odobrené a zdržiava od neodobreného. Títo sú šťastlivci!» — 3:100, — toto je rovnako jednotu riadiacich pracovníkov a národa.

Áno — to je ideál. No tento ideál sa môže uskutočniť v živote iba v podmienkach «partmaxima – stranického maxima» pre autokraticky vládnuću stranu — časť obyvateľstva, jednotnú v obraze

¹ Aj keby niekto nástojil, že toto sú legendy, dnes vymyslené, tak aj tak oni objektívne zodpovedajú morálke spravodlivosti, a preto budú žiť ako výčitka reálnej morálke antikomunistickej vládnucej „elity“ nezávisle na tom, či sú oni historickou pravdou, alebo neskorším výmyslom. Okrem toho, nech by sa to aj nestalo v úrade, na čele ktého stál F.E. Dzeržinskij, bezprízorné deti tento úrad (ČEKA) neníčil, ale pokúšal sa vychovať z nich skutočných ľudí a mnohé z nich, ktoré sa dostali do pestúnstva ČEKA, sa nimi aj skutočne stali.

Súčasní kritici F.E. Dzeržinského svojou politikou vytvorili v krajine množstvo bezprízorných detí po 40 rokoch mierového života. A tým, aby z týchto bezprízorných detí vychovala ľudí, sa terajšia moc zaoberá oveľa menej než ČEKA, vedená Železným Félixom...

10. Основополагающий конституционный принцип

života so zbytkom obyvateľstva, pretože vtedy má samodržava-autokracia tendenciu byť v súlade s Božou dŕžavou podľa miery zníženia «partmaxima», kedy sa riadi nie zo strachu, za výplatu, ale podľa svedomia. Toto je jedna zo strán javu duchovnosti, po rusky nazývaného СЎБОРНОСТЬ, a po arabsky ISLAM, pretože i jedno i druhé predpokladá Božie vedenie, ako prostriedok dosiahnutia bezkonfliktnosti množstva samoriadení ľudí podľa ich slobodnej vôle v rámci jedného spoločenského systému.

V bývalých časoch partmaximum existoval. A člen vládnucej strany, zastávajúc konkrétne funkcie, zarábala v nich menej, než nestranícky odborník. Partmaximum chránil sféru riadenia pred chamtivcami, pretože pri ňom sa v sfére riadenia môžu stabilne udržať iba tí, ktorí vidia vo svojej činnosti službu pre blaho spoločnosti, a nie prostriedok osobného alebo rodinno-klanového obohatenia. Z tohto dôvodu heslo «Národ a strana sú jednotné!» nevyvolávalo ani nazlostenosť, ani iróniu u tých, ktorí svedomito pracovali a čestne si priali spravodlivosť v usporiadaní života, a nie obnovu davo-„elitarizmu“ a jeho všetko-si-dovoľovania, nech by to bolo v akýchkoľvek formách. Zrušenie partmaxima zničilo morálnu autoritu moci a priviedlo, koniec-koncov, k tomu, že pancierovaná limuzína pre mocnárov dostala pomenovanie ÚD-voz (má sa na mysli mužský pohlavný úd, no na preloženie do slovenčiny, aby sa zachoval zmysel tohto pomenovania, je potrebné použiť vulgarizmus: CHUJ-voz)*. Po rusky po tomto o moci už viac niet čo povedať...

Krach cárizmu, KPSZ a predchádzajúci krach „demokratizátorov“ má jednu a tú istú príčinu: nedodržiavanie „partmaxima“ riadiacimi pracovníkmi a „elitarizáciu“, vedúcu k vymretiu riadiaceho korpusu a „vyšších“ druhov činnosti. To je pretrhnutie spätných väzieb v systéme «moc — spoločnosť» skrze ekonomiku, a nie politická demagógia populistov, utopistov a romantikov.

Ak sa niekomu nepáči partmaximum ako stýkač spätných väzieb, tak nech sám seba neklame: to znamená, že on chráni niečie mamonárske sklony, no nie sféru riadenia od úniku kádrov.¹

¹ Tak ako v poznámke pod čiarou na str. 160 aj tu opätovne tvrdím: partmaximum ako systémové riešenie je konštruktívnym iba v prechodnom, nazvime to krízovom, období očistenia riadiacich mocenských štruktúr od „elitárnych“ chamtivcov a kariéristov. Ako dlhodobý systémový princíp je práveže jedným z faktorov, zodpovedných nielenže za únik riadiacich kádrov, ale aj za zníženie kvality riadenia. Analogická situácia nastala v minulosti v socialistickom tábore, kedy síce mocenská verchuška – stránická nomenklatúra si zachovala elitárne výhody prednostnej a nadpriemernej spotreby pre seba a príbuzných, no toto partmaximum plne zrealizovala u stredných riadiacich kádrov najmä vo výrobnnej sfére u tzv. THP pracovníkov, ktorých vždy radila k inteligencii, t.j. sociálnej skupine, nemajúcej v socializme preferovaný robotnícky pôvod a status. Partmaximum je mimo komunistického usporiadania spoločnosti (a v podstate ani pre ňu už nie, lebo bude už aj tak neopodstatneným, vzhľadom na heslo komunizmu: „Každý podľa svojich možností a každému podľa jeho potrieb!“) iba dočasnou záležitosťou a vymiera spolu s budovateľským nadšením postvojnovej a postrevolučnej obnoviteľskej generácie. Ak sa počas tohto obdobia budovateľského nadšenia a ideálov počas života tejto generácie nevybuduje komunistická spoločnosť, nielen ako taká, ale aj v srdciach a mysliach jednotlivcov tejto spoločnosti, tak riadiace kádre budú unikať o to rýchlejšie, čím dlhšie bude trvať partmaximum, a čím nižšie bude nastavené. Ďalšia generácia totižto už toto budovateľské nadšenie nemá, a ani mať nebude, lebo nepocitujú potrebu a tlak okolností na osobnú a svojich rodinných príslušníkov sebaobetu. Autori tejto kapitoly Krátkeho kurzu totižto zabúdajú na jedno: riadiaca práca nezačína a nekončí „štikačkami“ (označením príchodu a odchodu na pracovisko). Skutočný riadiaci pracovník, nielen vo vyšších funkciách, ale aj radový THP pracuje vždy – on pracovné záležitosti z hlavy neodloží opustením pracoviska, ale si ich v hlave nesie aj počas pracovného voľna, aj počas dovolenky – on pracuje aj v piatok aj vo sviatok. A to ho oberá o čas potrebný pre vlastný oddych, regeneráciu a vlastnú rodinu. A rodina týmto pracovným nasadením trpí tiež. A skôr, či neskôr je zákonite riadiaci pracovník najprv rodinou, a potom sám sebou konfrontovaný s otázkou: „Načo to, kvôli čomu je to dobré?“ A o to viac, keď zarába menej, než jeho podriadení. Každý túži byť za svoju prácu **spravodlivo** ohodnotený. A kde je tá spravodlivosť, ak ten, čo nielen riadi, ale aj dozoruje jemu podriadených, aby, ako bolo už skôr v kapitole uvedené, *podriadený pracoval svedomito, a nenútil ma strkať nos do tvojej nebdalosti, nešikovnosti, nesvedomitosti, pijanstva, zhýralosti, klamania...*, zarába menej, ako jemu podriadený, ktorému navyše práca začína a končí „štikačkami“? Jak v socializme, tak aj v kapitalizme je zaužívanou a akceptovanou mierou ohodnotenia práce každého jednotlivca predovšetkým jeho mzda. Ak ten, čo riadi a má na krku státisícovú hmotnú zodpovednosť, zarába menej, než jemu podriadení, tak sa automaticky cíti podhodnotený a nedocenený – **vníma to ako nespravodlivosť a diskrimináciu**. A u svojich podriadených si za túto sebaobetu nezískava úctu, ale výsmech, pohrdanie a titul hlupáka. Preto väčšina riadiacich kádrov časom úplne rezignuje na riadiacu prácu, buď znížením nárokov na seba samého a svojich podriadených, nevidí dôvod ďalšieho zvyšovania svojej kvalifikácie (aj na toto „zdochýnala“ kvalita riadenia výroby a technologická disciplína za socializmu), alebo jej opustením, buď prestupom do radov radových pracovníkov alebo sa rozhodne pre cestu „robiť sám na seba“. No trpká príchuť nedocenenia prínosu jeho práce pre spoločnosť samotnou spoločnosťou, pocit nespravodlivosti a diskriminácie v ňom zostáva. Aj toto bol jeden z faktorov, prečo tak ľahko „štrnganím kľúčov“ padol socializmus a prebehol rozpad ČSSR po roku 1989. To nebolo len o očakávaní životného blahobytu Švajčiarska pre všetkých, ale aj nádej na koniec tejto nespravodlivosti. Preto partmaximum, ako dlhodobý princíp, nie je ideál, ale tak ako rádovo x-násobné platy manažerov sú extrémom, likvidujúcim kvalitu riadenia pre únik kádrov vymieraním kadrovej bázy z radov „elity“, tak partmaximum je tiež extrémom, ale opačným, no s tým istým následkom úpadku kvality riadenia a úniku kádrov celkovo. Riešením mzdových úrovní riadiaceho korpusu pre bezkrízové obdobie, ako to aj samotní autori v iných dielach KSB uvádzajú, alebo Jefimov,

Odkazy na to, že riadiaci pracovník často pracuje 16 hodín denne, sú neopodstatnené. Vtedy jemu poskytované blahá využíva rodina, spotrebúvajúcu všetko len tak a kaziac v nej vyrastajúce deti nadbytočným darmožráčstvom. Okrem toho, 16-hodinová práca, tým viac v sfére spracovania informácie, je biorytmicky neefektívna: t.j. kvalita riadenia pri takomto pracovnom režime bude nízka, následkom čoho niet dôvodov na zvýšenú plácu za ňu. Okrem toho človek pritom nemá čas na nič okrem práce, stáva sa príveskom pracovného miesta, a on nemá ani čas, ani želanie využívať tieto nadbytočné možnosti spotreby.

No existuje ešte jeden spôsob uzamknúť spätné väzby: **z a s t r e l e n i e** a iné represie voči neschopným špecialistom, šarlatánom, kariéristom, ich bábkovodičom a členom ich rodín (muž a žena — jeden čert; jablko nepadá ďaleko od stromu — to je o deťoch). História pozná dve varianty takéhoto uzamykania:

1. Jednorázový štátny prevrat s vopred pripravenými zoznamami na odstránenie a
2. Systematické plánované represie, vykonávané na jednej strane štátom, jeho tajnými službami, a na strane druhej — národnou iniciatívou — „výpalníctvom“, ktoré takisto kde koho zasiahlo, no najviac zdieralo úspešných riadiacich pracovníkov-biznismenov.

Tí, ktorí ustali partmaximum 1920-tych rokov, ktorí sa radovali zrušeniu tejto „hlúposti“, hromadne sami umierali a strhávali iných, keď spätné väzby boli uzamknuté, koniec-koncov, skrze NKVD-GULAG; a vtedy do táborov posla aj nemysliaca, aj všetko chápujúca periféria sionisticko-masonského globálneho klanového systému, privedšieho k moci v Rusku v roku 1917 svojich prominentov. Podľa plánu „Ost“, uloženého na hitlerovské Nemecko vyšším nadžidovským „masonstvom“ (znacharstvom), bolo nutné korigovať následky nie úplne vydarenej revolúcie roku 1917 a zahubiť do 90 miliónov ľudí – obyvateľov ZSSR v koncentračných táboroch počas niekoľkých rokoch s definitívnym zničením štátnosti a svojbytnej kultúry.

Podarilo sa tomu vyhnúť, len tak-tak zamknúc zavčasu spätné väzby: nepodarilo sa to skrze partmaximum a národno-proporcionálne zastupiteľstvo v stranických a štátnych štruktúrach (4-tá a 3-tia priorita zovšeobecnených prostriedkov riadenia), bolo nutné zamykať skrze NKVD (prevažne 6-ta priorita). Korekciu následkov neúspechov rokov 1917, 1937, 1945, 1949 muselo nadžidovské „masonstvo“ v dôsledku toho odložiť na začiatok „perestrojky“.

Represívny aparát ako uzáver-závorník spätných väzieb má ďaleko k ideálu: chyby represii sú neodvratné a vysokoproporcionálne ohľadom ich masovosti. No spätné väzby, tak či onak, je uzamykať nutné, inak nastane chaos, katastrofa kultúry a štátnosti, jarmo kolonizácie.

Zostáva spomenúť: „perestrojka“ sa začala kvílením o „neopodstatnených“ represiiach v časoch J.V. Stalina; za tým nasledoval rýchly pokles kvality riadenia a jeho následky — rozpad štátnosti, národného hospodárstva, pokles úrovne života väčšiny rodín, rast zločinnosti... a zvýšenie úrovne života „elity“ „demokratizátorov, vracajúcich sa do štruktúr výkonnej moci“.

Takže situácia ohľadom dobrovoľného výberu je veľmi prostá:

- alebo „partmaximum“ pre riadiacich pracovníkov na úrovni nie vyššej priemernej úrovni v živote spoločnosti so znížením reálnych príjmov mierou priblíženia sa k vrcholom moci: štátnej, národno-hospodárskej a pod. a národno-proporcionálne zastupiteľstvo v štruktúrach štátu;
- alebo žiadne „partmaximum“, ale odstrel a represie (štátne i v režime realizácie národnej samoiniciatívy – „výpalníctva“) voči riadiacim pracovníkom, kariéristom, šarlatánom, ich bábkovodičom a členom ich rodín vo všetkých „vyšších“ odvetviach činnosti;
- alebo — pri odmietnutí prvého aj druhého — strata spoločenského samoriadenia kvôli strate spätných väzieb počas spoločnej činnosti radikálno-reformátorských a konzervatívno-spiatočnických šarlatánov, kariéristov, ich bábkovodičov, posadnutých túžbou po mamone

Zaznabin, či Pjakin vo svojich vystúpeniach ohlasujú, je nastavenie pre celoštátny riadiaci korpus vlády a jeho štruktúry v rozmedzí od celospoločenského priemeru a u podnikových riadiacich kádrov od priemeru im podriadenej sféry vyššie, no maximálne do 5-násobku pre špičkové vysoko kvalifikované kádre, za ktorými je aj vidieť špičkové výsledky. Toto bude spravodlivo oceňovať jak náročnosť riadiacej práce, náročnosť štúdia ako prípravy na ňu, tak aj mravné kvality a výsledky práce riadiacich pracovníkov. Mieru mzdových úrovní riadiaceho korpusu nastaví citlivo tak, aby stimulovali záujem tých, ktorí chcú a majú talent pre riadiacu prácu, nielen sa na ňu štúdiom pripravovať, ale aj neustále si zvyšovať kvalifikáciu, no na druhej strane aby zase nebola až tak motivačná pre kariéristov a darmožráčov, vzhľadom na jej časovú, intelektuálnu, zdravotnú a aj spoločenskú náročnosť pre riadiaceho pracovníka. Mierne vyššie partmaximum ruka v ruke so stalinským vyvodzovaním osobnej zodpovednosti za výsledky riadiacej práce. Toto je riešenie. – pozn. prekl.

bohatstva, slávy, pôct a pod., vytvárajúcich konceptuálne neurčité riadenie. Po poslednom nasleduje chaos, katastrofa kultúry a štátnosti, a v najhoršom prípade jarmo a záhuba národa.

Výber je slobodný, no po výbere je cesta úzka; odbočovanie (raz na jednu, raz na druhú stranu) na nej je výberom tretieho, dokonca hlúpeho výberu, v pokuse vyhnúť sa výberu. Výber prvého je výberom súbornej národnej moci. A ak máme hovoriť o tom právnickým jazykom, tak Ústava Ruska sa musí začínať takto – takými slovami:

1. Štát Rusko je samodržava (samovláda)* jeho národov, usilujúcich o Božiu dŕžavu (Božie kráľovstvo)*.

2. Samovládie národov má vo svojej osnove všeobecnú rovnú možnosť osvojenia si ľubovoľných Znalostí, vzdelania, pre ľudí pôvodom zo všetkých sociálnych skupín každého z národov Ruska. Toto robí konceptuálnu samovládu otvoreným údelom (otvorenou možnosťou) pre dobro-vol'ne-mysliacu zodpovednú väčšinu ľudí a vylučuje možnosť trvalého zneužívania konceptuálnej samovlády prospechárskou zlomyseľnou antiprírodnou zosatanelou menšinou.

3. Zavádzanie do života v aktuálnom vládnutí samovládnej koncepcie národného usporiadania života sa dosahuje ohraňčením úrovne spotreby bláh-statkov a služieb, ponúkaných riadiacim pracovníkom a ich rodinám, úrovňou nie vyššou než je priemer v odvetviach materiálnej výroby v národnom hospodárstve v súlade s chápaním podstaty spoločenského vlastníctva výrobných prostriedkov, ako otvorenosti riadiaceho korpusu pre vstup do neho pre ľudí pôvodom zo všetkých sociálnych skupín, čo sa nevyhnutne prejavuje v štatistikách zamestnanosti. Súkromné vlastníctvo výrobných prostriedkov kolektívneho využitia sa prejavuje v rôznorodých obmedzeniach pre vstup do riadiaceho korpusu, formujúceho sa na voči spoločnosti uzavretej osnove, čo sa takisto prejavuje v štatistike.

4. Kontrola spoločnosti ohľadom dodržiavania uvedeného sa zabezpečuje zverejňovaním štatistiky a dynamiky jej zmien podľa vzdelanostnej úrovne, nervovo-psychických ochorení (pohlavných zvráteností, samovrážd predovšetkým), príjmu a bezplatnej spotrebe statkov-bláh a služieb, zločinnosti u všetkých národov aj židov, a takisto vo všetkých sociálnych skupinách. Zámerné sfaľšovanie a utajenie uvedenej informácie, a takisto iná lož riadiacich pracovníkov, je vlastizradou v prospech organizovaného satanizmu.

5. Kreditno-finančný systém Ruska sa buduje na princípe narastania kúpyschopnosti platobných prostriedkov, zabezpečeného: 1) predstihujúcim rastom energopotenciálu Ruska vo vzťahu k peňažnej mase, nachádzajúcej sa v obeh, 2) kreditovaním (úverovaním) na bezúročnom princípe, 3) ohraňčením príjmov a úspor v rodinách úrovňou jasne dostatočnou pre život, no neumožňujúcou parazitovať na cudzej práci.

Všetko ostatné v Ústave je druhotné a potrebné iba pre objasnenie a upresnenie spôsobov realizácie v živote spoločnosti týchto *štyroch ustanovení* (piate bolo vložené do textu v decembri 1995), ktoré sú KLÚČOVÝM ÚSTAVNÝM PRINCÍPOM.

Sloboda vierovyznania a potvrdenie Božej dŕžavy v Ústave — to sú dve rôzne veci. Božia dŕžava a s ňou súladné samovládie národa nevtesnáš do právnického rámca, určujúceho spôsobu prerozdelenia materiálnych statkov, hlasovania a pod. No Ústava musí priamo hovoriť o vzťahu k Bohu, Jeho Vôli, Milosti, a nie o vzťahu k historicky sa vyskladavším pozemským konfesiám a rituálom. «Kráľovstvo Božie vo vašom vnútri je» a každý človek musí sám pre seba uznať Jeho Vôľu ako moc, alebo vedome odmietnuť: a to je sloboda svedomia, sloboda vôle. A, vstupujúc do sféry riadiacej činnosti v štáte-superkoncerne ako vodca iných ľudí, práve z tohto sebaurčenia svojho života vo vzťahu k Bohu musí človek začínať činnosť.

No, ak týchto *päť* ustanovení, vyjadrujúcich klúčový ústavný princíp niet, tak „ústava“ i *zlodejský zákon všetko-si-dovoľovania zosatanelých riadiacich pracovníkov* sú vzájomne neodlíšiteľné, nech by koľko základný zlodejský zákon táral o „slobode“, „právach človeka“, „democracii“, „slobode svedomia a vierovyznania“, pretože práva človeka v sfére vládnutia sú oveľa užšie, než mimo neho, tak ako jeho možnosti sú omnoho širšie, než mimo neho. A ľubovoľné povýšenie MOCI

ČLOVEKA nad spoločnosťou ĽUDÍ je rozkladom spoločnosti, človečnosti, t.j. — mocenské prestúpenie svojich práv.

V národe pri davo-„elitárnom“ usporiadaní spoločnosti dominuje na úrovni vedomia jedincov stereotyp: čím viac moci — tým viac statkov u jej nositeľa a jeho príbuzných a priateľov. No kolektívna psychika je mocnejší informačný systém a aj stabilnejší. Kolektívne vedomie a podvedomie národa sa odráža v jeho prísloviach, porekadlách a druhých typov národnej tvorby. Ono presnejšie odráža objektívne procesy, prebiehajúce v prírode a spoločnosti. Porekadlo «Ryba smrdí od hlavy» vyjadruje podvedomé obrazné chápanie národom príčin zahŕňovania každej riadiacej „elity“ a, predovšetkým, ako jednu z príčin — monopolne vysokú cenu na produkt riadiacej práce.

A my nikomu a nič nedokazujeme, vykladajúc kľúčový princíp nášho budúceho štátneho budovania. My nanajvýš len predkladáme porozmýšľať a vedomie poukazujeme na príčinnodôsledkové podmienenosti v celkovom chode vecí, videnie ktorého na úrovni podvedomia a kolektívneho nevedomia v národe už dávno existuje, a všetko tu povedané je dávno už nezmeniteľná mravná skutočná pravda, odrazená v prísloviach a porekadlách, ruských bylinách a eposoch iných národov.

No: «Vskutku, Boh nemení to, čo (sa deje – vsuvka podľa kontextu) s ľuďmi, pokiaľ ľudia sami nezmenia to, čo je v nich (t.j. mravnosť a obraz mysle – myšlienky)», — Korán, súra 13:12. Život prúdi tam, kam ho smeruje objektívna, a nie deklarovaná mravnosť množstva ľudí. Mravnosť sa formuje bezmyšlienkovite a vedomie. A teraz je historické obdobie priaznivé na zmenu spoločenského vedomia a zmenu objektívnej morálky spoločnosti takým obrazom, aby ideály mravnosti podvedomia a kolektívneho nevedomia, vyjadrené v prísloviach a porekadlách, sa stali vedomou normou života spoločnosti. A ústavy i ostatná jurisdikcia sú nanajvýš len vysvetlením jednej morálky slovami, aby ochránili svoju vedomú morálku od iných, s ňou nezlúčiteľných morálok a svojvôlí, vyplývajúcich z cudzej morálky. Nemožno žiť niekoľkými morálkami, lebo protirečivosť mnohých morálok nadranc roztrhá duše, životy, národy, štáty, planétu.

A nech každý, kto si myslí, že má statkov menej, než ich chce, vie: on má viac, než si ich podľa jeho slušnosti zasluhuje. *Okrem toho, je mu už dané všetko, aby žil ako človek*: Boh nekladie na človeka nič, čo je nad sily človeka.

Na začiatku národ formuje ideály, potom zblízuje s nimi svoju objektívnu morálku a snaží sa, aby zákonodárstvo vychádzalo z nej, a nie zo zloby vládnucej „elity“. Ak „elita“ vo svojej zákonodárnej činnosti ignoruje ideály a objektívnu morálku národa, tak zákonodárstvo sa stáva bezcenným papierom, pretože národ ho ignoruje, žijúc podľa vlastnej vôle svojej morálky. A nanútiť výkon zákonodárstva silou a klamom sa nie vždy podarí kvôli tomu, že je nedostatok kádrovej bázy, posadnutej zapredanosťou a slepotou potrebnou pre tak početné násilie. No ak národ mravne nedorástol do jemu predkladaného zákonodárstva, tak nastane to isté: zákonodárstvo sa nebude dodržiavať. Život sa zlepšuje nie v dôsledku progresu zákonodárstva, ale následkom výchovy k slušnosti (dobrým mravom) a jej (ich) panovania v spoločnosti.

Pokusy oblažiť Rusko podľa receptov „pokrokového“ Západu, vrátane oblasti zákonodárstva, nie sú ovenčené úspechom. Západ má právny základ v modernizovanom Rímskom práve, a to je zákonodárstvo modernizovaného „elitárno“-OTROCKÉHO usporiadania. A ak ho Západ do dnešných čias neodmietol, tak toho príčina je len jedna: Západ je civilizáciou otrokov a otrokárov, aj keď sa za dve tisíc rokov stalo otrokárske usporiadanie mäkkším a delikátnejším, nie natoľko otvoreným: ono nestrká otrokovi pred oči jeho reťaze, ale ich nazýva „výdobytками civilizácie“.

Jednoducho povedané: modernizované otrokárske usporiadanie je nútené viac klamať, než to bolo v otvorene otrokárskeho čase. Toto všetko vidíme v procese „elitárnych“ snáh demo(n)kratizovať Rusko podľa západných receptov. Pritom početne sa rozrastajúca „elita“ sleduje jeden cieľ — prinútiť národy pracovať viac a dlhšie, a žiť biednejšie: toto je viditeľné, ak sa pozrieme na predvolebné sľuby, a na reálne diela „demokratizujúcej“ moci. No západná civilizácia má len dva recepty, ako prinútiť národ pracovať na „elitu“: č. 1 — inflácia a nezamestnanosť v podmienkach hlasovaní „mozgov“, naprogramovaných prostriedkami masovej informácie – médiami a č.2 — uzákonene otrokárske usporiadanie pre väčšinu, nepriznávané „elitou“, založené na strachu a policajných represióch.

10. Основополагающий конституционный принцип

Pre Rusko toto všetko v minulosti a celá jeho história je históriou neprijatia prišedších i miestnych otrokárov jeho národami. Rusko nie je zaostávajúca, ako sa domnievajú mnohí „demokratizátori“ na západný spôsob, ale predbehnuvšia Západ krajina v rozvoji potenciálu duchovnosti a ideálov mravnosti. A všetky jej problémy a história sú prejavom pokusov chamtivosťou posadnutej „elity“ nasadiť národu jeho ideálom mravnosti protiviace sa formy sociálnej organizácie. A tých, ktorí ešte raz nastúpia cestu bránenia realizácie tohto potenciálu duchovnosti a ideálov mravnosti, napojac nový závit rozdelenia na „elitu“ a „pracovný dobytok“, čaká osud ich predchodcov, nech by sa do akých odevov halili.

Západná civilizácia aj je západnou – to jest, zapadajúcou, pascou pre tých, ktorí nestihnú z nej zavčasu vyjsť, nieto ešte vojsť. A na východ z nej je nutné potlačiť vlastné „elitárne“ ambície. A tie majú všetci, ktorí ašpirujú byť spasiteľmi Ruska a jeho národov: aj komunisti i antikomunisti, hierarchovia cirkví, laici i ateisti, aj patrioti i kozmopoliti — väčšina politicky aktívnych lídrov. A všetci chcú riadiť, nevediac, čo také je obsahovo proces riadenia (управЛЕНИЯ – riadeniavôle), chcú písať zákony, nerozmýšľajúc, odkiaľ a ako oni pramenia, a prečo sú potrebné. Riadenie je vždy subjektívne. No riadiť je možné iba objektívne procesy. A ak je iba ilúzia existencie objektívneho procesu, no samotné adekvátne videnie objektívneho niet, rozčarovanie bude úplne reálne a objektívne. V minulosti sa o tom presvedčili všetky historicky vymreté „elity“: „sedmobojarčina“¹ v smutných časoch (tzv. „smuta“); monarchisti i liberálna buržoázia v roku 1917; siono-internacisti — trockisticko-leninská „garda“ — v roku 1937; zČURBANivšija sa² stranícka nomenklatura; do jeľcinizmu upadnuvší „demokratizátori“. Kto je nasledujúci?

Ak nasledujúci nevypracujú a nepredložia národu KLÚČOVÝ ÚSTAVNÝ PRINCÍP, v ktorom národ uzná vyjadrenie ideálov mravnosti väčšiny, tak ich čaká osud ich predchodcov. Lebo bez ústavného princípu Božej dŕžavy a partmaxima pre riadiacich pracovníkov nikto nedokáže konať PRAVÉ DIELO PRAVDY, pretože, súc podľa slov pravým, on vždy bude v skutočnosti ľavým, núteným klamať kvôli potvrdeniu „miernej dodatočnej spotreby“ pre riadiacich pracovníkov a ostatných vyšších dejateľov v spoločnosti.

V septembri 1990, v náklade 25 miliónov exemplárov, „elita“ „demokratizátorov“, hotoviac sa k uchopeniu moci v straníckej nomenklature, zverejnila „Ako máme zorganizovať Rusko“ So-LŽE-nicina. Presne o rok LOŽ rozbila jednotný ZSSR a pokračuje už druhý rok trhať Rusko na kusy... Rusko je možné zorganizovať len podľa PRAVDY, spravodlivosti. A pravdu poznajú všetci, okrem zvolených... *na to, aby klamali; kto klame z presvedčenia, a kto zo zapredanosti — to sú pre spoločnosť nepodstatné maličkosti.*

Súčasní zákonodárci sa pokúšajú posunúť do referenda rôzne varianty ústavy. To je úmyselná provokácia národa, lebo všetky ustanovenia ústavy do neho posunúť bez profanácie (zneuctenia) diela je nemožné. My navrhujeme posunúť do referenda základný ústavný princíp, a formulujeme ho v danej kapitole.

Náš návrh zodpovedá práve aktuálnemu stavu ľudstva: zmenil sa pomer etalónových frekvencií biologického a sociálneho času. Jav zrýchlenej obnovy technológií a ostatných praktických vedomostí, v porovnaní so zmenou pokolení ľudí, označuje prechod sociálneho supersystému z jedného režimu fungovania do kvalitatívne iného režimu s inými spôsobmi spracovania informácií a inými metódami uzamykania spätných väzieb v kontúrach riadenia informačných tokov nezávisle od typu spoločensko-ekonomickej formácie. To vyžaduje a nevyhnutne vedie k vymiznutiu predošlej morálky a ňou podmienenej logiky sociálneho správania sa jak jedincov, tak aj veľkých sociálnych skupín.

V novej logike sociálneho správania sa prejaví iná dominujúca morálka, ktorá bude potvrdená životom v súlade s tu vysloveným kľúčovým ústavným princípom.

To znamená, že do zmeny pomeru etalónových frekvencií biologického a sociálneho času panujúci stereotyp „viac moci — viac životných statkov“ sa objektívne zmení na iný, ktorý zabezpečí vyššiu kvalitu riadenia, pretože potreba spoločnosti na zvýšenie tejto kvality je takisto objektívna.

¹ Sedmobojarčina – historikmi prijaté označenie vlády ruského štátu zo siedmych bojarov v období 1610-1613. Zdroj: <https://ru.wikipedia.org/wiki/%D0%A1%D0%B5%D0%BC%D0%B8%D0%B1%D0%BE%D1%8F%D1%80%D1%89%D0%B8%D0%BD%D0%B0> – pozn. prekl.

² Čurbanov — zať L.I. Brežneva, zástupca ministra Ministerstva vnútra ZSSR.

Краткий курс...

A prítomnosť závislosti medzi úrovňami spotreby riadiacich pracovníkov a robotníkov a rastom kvality života celej spoločnosti je potvrdená štatistikou celej svetovej histórie.

NAŠE DIELO JE PRAVÉ!
VÍŤAZSTVO BUDE NAŠE!

5. decembra 1994,
Deň Ústavy
Sovietského zväzu;
(Upresnenia: 28. decembra 1995;
28. januára 1999)

11. ...k Božej dŕžave (Kráľovstvu Božiemu)*

11.1. Náš život: v Jednotnom Zákone alebo podľa „Tajnej“ doktríny?

Súčasný stav, v ktorom sa nachádza ľudstvo, každý národ, ľubovoľná sociálna skupina, každý človek osobne, vznikol ako výsledok ich činov na základe celého ich minulého vnímania sveta, ich prianí, myslenia, názorov — vlastných i cudzích, jak prijatých, tak aj odmietnutých. To jest, súčasný stav ich všetkých je následok duchovnej kultúry minulosti. Takisto budúcnosť všetkých a každého je určovaná v súčasnosti sa vyskladavšou ich duchovnou kultúrou a smerovaním zmien v nej.

Sú ľudia, ktorí sami vidia i sami určujú svoj vzťah k uvidenému; sú ľudia, ktorým postačuje ukázať „prstom“ a oni obrátia pozornosť na to, čo predtým prechádzalo mimo ich vnímanie, a budú viesť seba zodpovedne.

Sú ľudia, ktorí budú pochybovať nielen o existencii nebezpečenstva, na ktoré im ukázali, no budú pochybovať aj o existencii toho, kto ich naň upozorňuje, i o jeho „ukazujúcom prste“; sú ľudia, pre ktorých domýšľavosť je nepríjemné, ak ich niekto nejako upozorňuje, a oni budú ignorovať upozornenie, ako by ho vôbec nebolo. No skôr či neskôr títo všetci narazia na to, na čo ich upozorňovali, ale čo-to zmeniť už bude mimo ich možností.

Ako bolo už skôr uvedené, staroveký zen-budhistický učiteľ sa vyjadril v tom zmysle, že slovo „luna“ — to je «prst, ukazujúci na lunu; beda tomu, kto príjme prst za lunu». To jest, dôležité je nielen osvojenie si slov a symbolov, ale osvojenie si toho, na čo oni ukazujú, čo pripomínajú.

Tak aj slová «duchovná kultúra» sú len „prstom ukazujúcim“: pre jedných proste nepotrebným; pre druhých — neužitočným kvôli ich namyslenosti a osobnému ignorovaniu toho, čo prebieha v Stavbe Sveta.

No aj pri pomoci „ukazujúceho prsta“ alebo bez nej môže človek sám uvidieť to, na čo ukazuje „prst“, a nájsť pre to miesto vo svojom vnútornom svete, ktorý on v sebe pestuje sám, a, z ktorého vychádzajúc, koná vo vonkajšom svete. STRATA PRÍSTUPU DO SVOJHO VNÚTORNÉHO SVETA ALEBO JEHO ZNIČENIE JE STRATOU SEBA SAMÉHO VO VONKAJŠOM SVETE. No vonkajší i vnútorný svet — to sú dve časti jednej a tej istej Stavby Sveta, podmieňujúce sa navzájom kontúrami priamych i spätných príčinnno-dôsledkových podmieneností rôznej sily a rýchlosti. V tomto význame sú obidva svety objektívne i obidva subjektívne, a rozdiel medzi nimi je iba v **objektívnej miere** (skrže h — «jať») možností človeka vplývať podľa svojej **subjektívnej vlastnej vôle** na každý z nich.

Na hranici svetov každý človek je „colníkom“, vo svojom vnútornom svete je „záhradníkom“; v cudzom vnútornom svete — buď hosťom od Boha, alebo diabolským agresorom-vagabundom.

Každý človek má **mravný meter (meradlo)** (skrže h), v súlade s ktorým on vytvára svoje správanie, *predovšetkým vo vnútornom* a, vychádzajúc z vnútorného, vo vonkajšom svete. Mnohí majú dokonca viac než dva metre: jeden súbor mier pre vnútorný — to sú ich skutočné osobné mravy; druhé — predstierané, pre vonkajší. Oni sa nezamýšľajú nad tým, že Stavba Sveta je jednotná a celostná, a v nej takisto funguje mravný meter, hierarchicky vyšší v porovnaní s ľubovoľným osobným metrom v nej. A beda tomu, koho meter sa nezhoduje s Mierou (skrže h), v ktorej plynie život Stavby Sveta v udržateľnom súlade. Preto vo výsledku množstvom a/alebo **neurčitost'ou** mravných metrov, na základe ktorých ľudia konajú nielen v ich vzťahoch s vonkajším svetom, ale dokonca v ich snoch a v túžbach, **je možné** oklamať iba SEBA. A sú aj takí, čo žijú, ako príde, nezamýšľajúc sa nad tým, čo a odkiaľ vzniká v ich vnútornom svete a čo oni z neho čerpajú a sejú vo svete vonkajšom.

V súlade s tým: DUCHOVNOSŤ nie je «ukazovateľ množstevnej miery hierarchického významu», ale jedným z významov tohto slova je PRIMERANOSŤ **Stavby Sveta (so všetkou jej hierarchickou usporiadanost'ou príčinnno-následkových podmieneností, počnúc od Prvopričiny)** ČLOVEKU VLASTNEJ KULTÚRY vnímania vnútorného a vonkajšieho sveta a kultúry pestovania svojho vnútorného sveta, URČUJÚCA jeho správanie vo vonkajšom svete.

Duchovná kultúra každého človeka sa vyvíja v ju objímajúcej duchovnej kultúre jeho národa a ľudstva ako celku. Vzájomne na seba vplývajú. No neexistuje jednotná duchovná kultúra ľudstva. Otvorený satanista, príslušník davu zo „spodiny“, príslušník davu z „elity“, nech sú veriacimi v Boha

alebo ateistami, dav ako celok, a rovno jeho „hierarchie osôb“; človek, t.j. nie príslušník davu – nie „ovca“, a človečenstvo nemôžu nemať hoc len nejakú duchovnú kultúru. No v ľubovoľnej duchovnej kultúre jak človeka, tak aj množstva ľudí v nejakej kultúrnej pospolitosti, v kruhovej uzavretosti v čase sa vzájomne podmieňujú: MRAVNÝM METROM JE VNÍMANIE SVETA (t.j. vnímanie toho, čo prebieha, po prvé – vo vnútornom svete a po druhé – vo vonkajšom svete), JE MYSLENIE ako prostriedok pestovania a pletia všetkého vo vnútornom svete a ako prostriedok zmeny mravného metra na základe aktuálneho vnímania sveta a porovnania vnímaného s v pamäti uchovávaným.

Otázka je len v tom, AKÉ KVALITY MÁ DUCHOVNÁ KULTÚRA, VYJADRUJÚCA DOSTOJNOSŤ ČLOVEKA, CHARAKTERISTICKÚ PRE ČLOVEČENSTVO VO VESMÍRE.

Táto otázka sa týka jak osôb, tak aj spoločností celkovo. Ak sa pozrieme na históriu a etnografiu, tak je možné vyčleniť len niekoľko „čistých“ typov duchovnej kultúry, ktorých kombinovanie vlastností vytvára celú ich hmatateľnú mnohotvárnosť. ŠAMANIZMUS — sfajčiť sa, načuchať sa, vypiť nejakú špeciálne pripravenú bylinku, narúšajúcu normálnu fyziológiu organizmu: jak buniek, tak aj orgánových systémov. V dôsledku odchýliek fyziológie od normy sa mení vnímanie sveta a možnosti ľudského vedomia. Ak je vôľa pevná a sú osvojené určité poznatky a návyky, tak vzniká „šaman“ s „nadprirodzenými“ schopnosťami — v porovnaní s ho obklopujúcimi prostými ľuďmi. Ak je vôľa slabá, poznatky a návyky sú nedostatočné, tak vzniká nevoľník, nezvratne otrávená kalika, narkoman, psychopat — v závislosti od situácie. Tento typ kultúry opísal Carlos Castaneda v knihe „Učenie dona Juana“ (a v iných knihách). Súčasné narkománie — fajčenie a pijanstvo, predovšetkým, sú jej atribúty, otvárajúce cesty pre prienik nadprirodzenosti a šamanov pomocou „extrasenzoriky“ do vnútorného sveta pijanov a fajčiarov. Následkom tohto narušenia *normálnej geneticky predurčenej fyziológie ich organizmov* môžu byť riadení zvonku cestou „extrasenzorickej“ aktivizácie v ich pamäti sa nachádzajúcej informácie, ovplyvňujúcej správanie; tou istou cestou môže preniknúť do duše aj dovtedy jedincovi nepatriaca informácia.

Stupeň riaditeľnosti môže byť rôzny: závisí od možností toho, kto sa pokúša riadiť, a možností odhaliť riadenie a brániť sa mu zo strany toho, koho sa pokúšajú riadiť.

Nič dobré takéto riadenie neprináša: ŠVVS (Štátny výbor pre výnimočný stav), udalosti 3. a 4. októbra 1993 by boli nemožné v absolútne triezvej a nefajčiacej spoločnosti.

VÉDICKÁ — jógicky-magická, DÉMONICKÁ kultúra, rusky povedané, je ZNACHARSKÁ KULTÚRA, pretože Vedy — to sú vedomosti a poznania, predávané ľuďmi jeden druhému mimogeneticky. Odmieťa bylinky ako systémový prostriedok získania pre človeka ozmyslene kontrolovaných z *vedomej úrovne psychiky* rozšírených, v porovnaní so zvyčajnou úrovňou davu, schopností správania v Stavbe Sveta. K ľudskej duši, organizmu, vnútornému svetu človeka sa v tejto kultúre správajú tak, ako sa programátor-hacker správa k ním otváranému pre využitie vo vlastných záujmoch informačného systému, chránenému ochrannými prvkami pred nepovolenými prístupmi. V takomto prístupe sa prejavuje vedomý alebo podvedomý démonizmus znacharstva.

Počas desiatok tisícov (ak nie miliónov) rokov sformovavší sa vo védickej, znacharskej kultúre systém cvičení rôzneho zamerania umožňuje dosiahnuť konkrétne, vopred predpovedateľné výsledky v rozšírení schopností správania sa jedinca. Tento typ kultúry vytvára hierarchickú organizovanosť obyvateľstva v udržateľných civilizáciách a žije, obnovujú sa v rôznych formách cez katastrofy — prírodné i štátne — zmetajúce prakticky všetky (civilizácie). Jógy Indie, Číny, nindža v Japonsku, mnohé v kresťanskej kultúre Ruska – to sú zjavné prejavy znacharskej kultúry, založenej na monopole na sociálne významné vedomosti úzkych skupín, obnovujúcich sa pri zmene pokolení na klanovo uzavretom princípe. Na jej autoritu apeluje regulárne slobodomurárstvo biblickej civilizácie v legendách o zdedení minulých výdobytkov Atlantídy slobodomurárstvom. Otvorene zločinecké mafiánstvo je odmietanie vyskladavšej sa znacharsko-démonickej, védickej kultúry, (predovšetkým jej hierarchie)* jej prostriedkami. Možnosti a výdobytky védickej kultúry sú nesporné, no ona tak isto, ako šamanizmus, je dvojako nebezpečná.

Po prvé – všetka literatúra, popisujúca rôzne stránky tejto kultúry, venuje osobitú pozornosť nebezpečiu jej samoštúdia bez vedenia učiteľa-„guru“, ktorý sa už posunul na vybranej ceste dostatočne ďaleko. Štatistika dosvedčuje, že takéto varovania sú opodstatnené: mnohí skončili svoj život ako psycho-samoukovia v psychiatrických ústavoch, vstúpiac na cestu čerpania extraschopností

ako samoukovia jógy a mágie, pretože **okrem** ich **Tvorcu** ochrániť ich duše a vedomie od toho všetkého, čomu svojimi vlastnými výmyslami ponúkli prístup do ich vlastného vnútorného sveta, stanúc sa potom nespôsobilými, N E M Á K T O .

Po druhé – nakoľko celý súbor učiteľov a učňov v znacharskej démonickéj kultúre sa nachádza na rôznych etapách osvojenia si potenciálu schopností človeka, tak táto kultúra zrodila predstavu o duchovnosti, ako o «ukazovateľovi kvantitatívnej miery hierarchickej významnosti»: čím vyššie v „hierarchii“, tým *očividne* je menej tých, u koho je možné sa učiť, a tým viac tých, koho *očividne* je možné poučat'. V súlade s tým, každý v nej pracuje mierou chápania na seba, a mierou rozdielu v chápaní na tých, ktorí chápu viac. Pri skôr špecifikovanom pomere frekvencií etalónových procesov biologického a sociálneho času tento princíp — «práca mierou chápania na seba, a mierou nechápania na tých, ktorí chápu viac» — zabezpečuje udržateľnosť davo-, „elitárnych“ spoločensko historických vzdelaní.

V určitej etape rozvoja na týchto svetonázorových princípoch vybudovanej **civilizácie hierarchicky organizovaného** davu sa „vyšší hierarchovia“ zamotávajú vo svojom všetko-si-dovoľovaní alebo niekto z „nižších“ svojvoľne koná „nie podľa pravidiel“, následkom čoho dochádza k strate riadenia a prebieha katastrofa civilizácie, ktorej závažnosť je určená tým, aké sily v Stavbe Sveta sa im podarilo spustiť na hlavy seba i okoliu.¹ No okrem toho, ako bolo skôr povedané, pre vnútrosociálne „hierarchie“ je charakteristické potláčať procesy samoriadenia v spoločnosti, čo vedie k nahromadeniu chýb riadenia a taktiež hrozí katastrofickými následkami.

Ako celok sú **šamanizmus** a **védická kultúra** jedno od druhého neodlišiteľné podľa im spoločnej vlastnosti: sú to kultúry svojvoľných konaní na vlastné nebezpečenstvo v rámci Božieho dopustenia.

ISLAM je kultúra, posledný krát opísaná v Koráne. O kultúre islamu budeme hovoriť neskôr zvlášť. Zatiaľ iba poznamenáme, že v súčasnom ruskom jazyku (a taktiež v slovenskom a českom)* pre arabské slovo «islam» jednoslovného ekvivalentu NIET. Arabské slovo «islam» označuje nie klaňanie sa modlitebnému koberčeku počas čítania Koránu, ale človekom vedomé privedenie svojej osobnej OZMYSLENEJ, CIELAVEDOMEJ vôle do jednoty s Božím Zámerom. V akej miere sa to ľuďom darí, a nakoľko úprimne sa oni snažia v sebe islam realizovať — to je už iná otázka. V ďalšom texte v kontexte tejto práce musí čitateľ slovo «islam» chápať v uvedenom význame, a neškriepiť sa o slove, prišedšom k nám z arabského jazyka, vychádzajúc z vyskladavších sa u čitateľa predstáv a pojmov o historicky reálnej vierouke islamu.

V Koráne sa tvrdí, že niet vecných rozdielov v tých učeniach o živote ľudí na Zemi, ktoré boli dané v Zoslaniach Zhora: Adamovi, Noemu, Abrahámovi, Mojžišovi, Ježišovi, Mohammedovi a mnohým iným známym i ľuďmi zabudnutým Vyslancom Božím. Súra 3:78, 79: «Povedz: „My sme uverili v Boha i v to, čo bolo zoslané nám, a čo bolo zoslané Avraamovi, i Izmailovi, i Izákovi, i Jakubovi i kolenám izraelským, i v to, čo bolo darované Mojžišovi a Ježišovi, i prorokom od ich Hospodina. My nerobíme rozdiely medzi hocikým z nich, a Bohu sa oddávame. Kto nehľadá islam, ako relígiu, od toho nebude prijaté (vysvetlenie v Súdny deň: podľa kontextu), a on sa v poslednom živote ocitne medzi škodu utrpivšími.“» (a takže 2:130, 3:93 — 105, 4:161, 41:43).

Rozdiely, ktoré existujú v historicky reálnom judaizme, kresťanstve, islame, ich vetvách a sektách, vyplývajú nie z rozdielneho zmyslu Zvestovaní, ležiacich v základe každého z vieroučení, ale sú buď formálnymi, navonok viditeľnými rozdielmi v obradnosti (rituálnosti)*, alebo vyplývajú z ľudských výmyslov a démonizmu, prekrúťvších spočiatku im všetkým spoločný jednotný zmysel Zvestovaní: «A tí, podľa svojho vieroučenia, sa rozdrobili medzi sebou na rôzne názory, a každá časť sa raduje z toho, čo má. Nechaj že ich do času v tejto krútnave». — Korán, 23: 55, 56.

BIBLICKÁ — ATEISTICKÁ KULTÚRA je druhotná v porovnaní s kultúrou islamu. Reč je nie o tom, v akej chronologickej následnosti sa objavili slová «Mojžišov zákon», «Biblia», «Nový zákon», «Korán», «Islam». Reč je o tom, že biblická, **ateistická** (presnejšie **adeistická**), kultúra je reakciou na objavenie sa učenia o islame, ako človekom si uvedomenom chápaní a tvorení /napĺňaní)

¹ Podrobnejšie o týchto silách privolaných na vlastné hlavy a nebezpečenstvách mágie znacharsko-démonickej kultúry je možné sa dočítať, okrem iného, na stránkach www.novaduchovnicesta.cz. V podstate znacharsko-démonická kultúra bola vybudovaná na pozostatkoch poznatkov, ktoré sa zachovali z kultúry civilizácie zaniknutej Atlantídy a ktoré boli obnovované predovšetkým v oblasti starovekého Egypta. No tieto stránky dokáže záujemca správne pochopiť a uchopiť až po oboznámení sa aspoň so základnými materiálmi KSB – Vodou mŕtvou a DVTR. – pozn. prekl.

v pozemskom živote vôle Boha — Tvorcu a Všetrdžiteľa. Biblická adeistická kultúra súčasnosti zahŕňa v sebe judaizmus, „kresťanské“ cirkvi, ich sekty, bezduché klaňanie sa mnohých, považujúcich samých seba za moslimov, modlitebnému koberčeku počas čítania Koránu, i materialisticko-ateistické svetonázorové školy. V biblickej adeistickej kultúre sú zhromaždené chronologicky rozličné, no vzájomne združené prekrútenia a zvrátenia kultúr, ktorých DLHOM podľa ich ideálov je patriť k typu, opísanému v Koráne.

Biblická adeistická kultúra — to je umelé zavedenie (zvedenie na falošnú cestu)* v histórii s cieľom nedopustiť islam v arabskom chápaní tohto slova, označujúceho spôsob života ľudí v OZMYSLENOM súlade s Božím Zámerom a inšpirovaní sa Ním. Biblická kultúra rôznorodého idealistického adeizmu je zrodená jedným z názorov védickej kultúry. Ním boli vnesené do kultúr, založených na rôznych Zvestovaniach, prekrútenia, nezlúžiteľné s jednotným zmyslom všetkých Zvestovaní, plus bol zorganizovaný milodar materialistického adeizmu — pre tých, čo nesúhlasili s prekrútenými vieroukami. Prekrútenia v každej z vetiev biblickej adeistickej kultúry sa navzájom nezhodujú. Preto každá z vetiev má v niečom pravdu v svojich odhaleniach ostatných (prekrútení v iných vetvách)*, avšak, v ich sporoch sa nerodí skutočná pravda, pretože sa ju nesnažia realizovať v živote, ale každá z nich sa snaží upevniť, potlačiac druhú.

V každej vetve sú prekrútenia dôležité a dostatočné na to, aby každý, kto vyrastal v jej prostredí, sa stal nezodpovedným príslušníkom davu, žijúcim podľa tradícií a rozhodujúcim sa podľa authority. Jednotlivci, schopní od narodenia neprijímať prekrútenia alebo ich vykoreniť vo svojom vnútornom svete, sú štatisticky zriedkaví a nepredstavujú hrozbu pre stabilnú obnovu, z pokolenia na pokolenie, celého systému biblického bezbožia pri pomere etalónových frekvencií biologického a sociálneho času, charakteristického pre davo-„elitarizmus“ do XIX. storočia. Celkovo kultúra biblického bezbožia je kultúrou robotizácie dorastajúcich pokolení, zbraňou agresie metódou „kultúrnej spolupráce“, ktorú dospelé obeť agresie nosia v sebe. Toto je bojový **dezintegrováný** robot na elementárnej báze človeka, ktorého program činnosti a prostriedky jeho riadenia sú porozdeľované svojimi fragmentami v dušiach mnohých ľudí v následnosti pokolení a sú zafixované v materiálnych pamätníkoch kultúry. To, že slovo „robot“ sa objavilo až po tisícročí po vzniku vnútrospoločenského javu masovej robotizácie obyvateľstva, nemá principiálny význam. Podstata robotizácie obyvateľstva nie je v slovách, ale v potlačení slobody vôle ľudí a v obmedzení možností rozvoja osoby ľubovoľnými, utláčateľovi dostupnými prostriedkami. V kultúre robotizácie národov sa ničí Bohom daná normálna mravnosť, vnímanie sveta, myslenie dorastajúcich pokolení, meniac dospelé obyvateľstvo na dav, riadiaco závislý na majiteľoch tohto informačného systému. Na vnútrospoločenskej úrovni sú majitelia jedným z názorových prúdov védickej démonickéj magickej kultúry, realizujúcim vybudovanie globálnej davo-„elitárnej“ pyramídy všeobecnej robotizácie, v ktorej zámerné i BEZMYŠLIENKOVITÉ všetko-si-dovoľovanie voči tým, ktorí sú považovaní za hierarchicky nižších, nahradzuje skutočnú duchovnosť člo-večnosti, zahalujúc sa pritom do všemožných ušľachtilých zásterok. To je aj odrazené v definícii: «duchovnosť ukazuje kvantitatívnu mieru hierarchickej významnosti». Regulárne slobodomurárstvo v nej je podsystemom-prostredníkom medzi majiteľmi tohto dezintegrovaného robota a všetkými tými, čo do neho patria.

Kultúra biblického bezbožia vyjadruje princíp **«divide et impera – rozdeľuj a panuj»**. Každá z jej odnoží je ušľachtilá (takto sa prezentuje)*, čo vytvára jej sociálnu bázu. No strojcami globálnej davo-„elitárnej“ pyramídy je každá z jej odnoží zbavená, pre ňu špecifickým spôsobom, sebestačnosti obnovy v pokoleniach úplnosti ľudskej dôstojnosti. Je to podobné tomu, ako keď bezruký slepec v batohu nesie vidiaceho beznohého. Rozprávajú rôznymi jazykmi, a preto ich sprevádza prekladateľ - úplný trul'o, no veľmi pamätlivý, o ktorého sa spolu starajú. Ako celok táto symbióza kalík predsa len môže existovať, hoci jednotlivito každý z nich nemá šancu. No podstata je v tom, že každý z nich je skaličený zámerné a cielene vo vzťahu k zmrzačeniam druhých i k celostnosti kultúry biblického adeizmu: oni nie sú obeťami slepej historickej živelnosti. Úplný trul'o je ešte k tomu navyše aj posadnutý. Preto, nasledujúc jeho odporúčania, oni všetci spolu robia to, čo potrebuje majiteľ, ktorý posadol trul'a, no oni to nevedia.

Niektó sa môže dožadovať, aby mu boli predložené dôkazy pravdivosti všetkého vyššie uvedenéno o duchovných kultúrach a duchovnosti. No cieľom tejto práce nie je niečo dokazovať, alebo nanucovať čitateľovi naše vlastné názory. Cieľom je vysvetlenie úvah, s ktorými môže každý

slobodne súhlasiť alebo nesúhlasiť podľa jeho chápania, počom každý môže konať podľa svojej vlastnej vôle tak, ako to považuje za účelné. Presvedčovať potrebujú nevnímajúce a bezduché davy i jednotliví príslušníci davu, pretože pre nich je želateľné so spokojnou dušou preložiť vlastnú zodpovednosť za to, čo prebieha, na autoritu; alebo vymeniť jednu autoritu za druhú.

Je chybné sa domnievať, že politika je na religii nezávislá. Aj keď na tom stojí ideál tzv. «občianskej spoločnosti», je smrteľným pre tie národy, ktoré v politike nasledujú tento princíp, mnohými tak obľúbený v súčasnosti: taktó sa v minulosti rozpadol mohutný Rím v priebehu štyroch storočí kvôli tomu, že jeden z jeho úradníkov Pontius Pilatus nechcel vniknúť do podstaty religióznych rozporov v mikroskopickej Judei.

Súčasnosť je taká, že v Juhoslávii už päť rokov prebieha vojna¹, v ktorej sa prejavuje neakcieschopnosť bývalých ateistov-materialistov, no jej účastníci v novinových správach sa stali Srbmi, Chorvátmi a... moslimami. No niet takého národa: *moslim* — *to je vierovyznanie*, ktoré vystavili na obrazovku v juhoslávskej agónii marxizmu.

No v tých istých masovo informačných prostriedkoch v blízkovýchodnej kríze sa religiózny faktor bedlivo mlčky obchádza. Všetko prebieha pod výveskou „arabsko-izraelského konfliktu“, akoby Arabi boli zlomyseľní kvôli tomu, že do tej zeme, kde ich predkovia žili vyše 1000 rokov, kde sa narodili a vyrastali oni samotní, sa z celého sveta schádzali religiózne a kultúrne im cudzí prišelci, opatrovaní spočiatku Ligou národov, a potom OSN. Na zariadenie života prišlecov v zemi, akože ich predkov (kto z nich pozná svoj rodokmeň do IX. storočia do našej éry, alebo aspoň do I. storočia našej éry?), bol vytvorený štát Izrael. Následne pôvodné arabské obyvateľstvo, na začiatku 20. storočia početne prevládajúce, bolo vytlačené z jeho hraníc. Toto všetko bolo skryté v mýtuse o globálnej nepopierateľnosti právomoci OSN a dobrovoľnom *odchode Arabov z Palestíny*. Následne reálna história vzniku krízy bola utopená v sprisahaní mlčania.

Vyššie desať rokov západní politici a masové informačné prostriedky stonajú nad osudom Salmana Rushdieho, odsúdeného ajatolláhom Chomejním k trestu smrti za napísanie „Satanských veršov“, ktorými Rushdie narážal na zdroj vzniku Korána. Konkrétne aj za tento rozsudok Irán, v ktorom predtým prebehla islamská revolúcia, bol Západom nazvaný „teroristickým štátom“, ako keby vytvorenie Izraela nebolo štátnym terorizmom civilizácie Západu voči tamojšiemu arabskému obyvateľstvu. Rushdie, pritom všetkom, je doteraz živý; Izraelci – tí sú obeťami bezdôvodne agresívnych Arabov; Irán, ktorého civilné lietadlo plné pasažierov bolo zostrelené americkým krížnikom neďaleko hraníc vlastnej krajiny – je teroristickým štátom.

Keď sa Ariel Sharon, v mladosti známy ako jeden z lídrov hrdlorezov, ktorých reálny banditizmus za zhovievavosti OSN vyvolal dobrovoľný odchod Arabov z Palestíny pod hrozbou vražd, stal premiérom Izraela, tak žiadne stonanie nebolo. A samozrejme, že Izrael, od momentu svojho vzniku prijavší pre seba za normu ignorovať rezolúcie ho zrodivšieho OSN, ani raz nebol vyhlásený za „teroristický štát“ a voči nemu neboli prijaté žiadne západné sankcie, podobné sankciám voči moslimskému Iránu, Iraku, Lýbii; letectvo USA nebombardovalo ani Tel-Aviv, ani tajné výskumné centrá v púšti, a krížniky nezostreľovali izraelské civilné lietadlá nad neutrálnymi vodami.

Navyše, v Alžíri víťazstvo islamistov v demokratických voľbách sa stalo tak neprijateľným pre Západ, že Západ si ani raz nespomenul na svoje „demokratické princípy“ a „právo alžírskoho národa si samostatne riešiť svoj osud“, ale podporil úsilie režimu nepripustiť islamistov k štátnej moci, a následne, ako vždy, boli islamisti vyhlásení za „teroristov“.

M.S. Gorbačovovi bolo osobne doručené posolstvo ajatolláha Chomejního. Ako je zjavné z jeho fragmentov, citovaných v „nedemokratickej“ tlači, moslimský vodca varoval ZSSR pred snahami riešiť problémy sovietskej spoločnosti na osnove západných receptov. To jest, on varoval všetkých nás pred *všetkým nám spoločnými* útrapami, sprevádzajúcimi rozpad ZSSR. No tento akt Islamom prejavenej starostlivosti o blaho druhého národa, varujúceho ho pred útrapami, utopili v mlčaní i „komunisti“, i antikomunisti.

Uvedené, a takisto aj mnoho iného, v súhrne hovorí o systematickom a zámernom vyčlenení islamského faktora prostriedkami masovej informácie výlučne v negatívnom kontexte: terorizmus, fanatizmus, tmárstvo a pod.²

¹ Text prvého vydania bol napísaný v roku 1995.

² No tu si treba uvedomiť, že na to, aby prostriedky masovej informácie mohli islamský faktor vykresliť západnej verejnosti v tak negatívnom kontexte, bolo potrebné k tomu vytvoriť podmienky – podporiť to reálnymi faktami: to

Ľudstvo je časť všetkým ľuďom spoločnej Stavby Sveta, a preto jeden a ten istý zmyslový význam má možnosť každý národ vyjadriť slovami svojho rodného jazyka, a všetci, ktorí ho používajú, pochopia povedané rovnako: v tomto sa prejavuje jednota rasovej rozmanitosti ľudstva. No napriek tomu je do ruského (aj slovenského a českého, aj iných jazykov)* zavedená rôznajazyčná slovná zlátanina: «islamský» (arabské) «fundamentalizmus» (latinské), nemajúca v ňom všeobecne zrozumiteľný jednotný zmyslový význam. To znamená, že každý pridá tejto slovnej zlátanine zmyslový význam podľa toho kontextu, v ktorom ju najčastejšie stretáva. S ohľadom na skôr uvedené je možné pochopiť, že v spoločnosti sa pestuje názor: «Islamský fundamentalizmus je hrozbou pre civilizované ľudstvo» (viď. predchádzajúca poznámka pod čiarou).

V tejto fráze sú len dve ruské slová, a všeobecne zrozumiteľne sa pod „civilizovaným“ mlčky rozumie výlučne Západ, náhle zabudnuvší, že značný diel terminologického aparátu jeho vedy (algebra, alchymia, zenit sú všeobecne známe) je prevzatý z arabského jazyka v období rozkvetu Koránickej civilizácie a poverčivej nevedomosti biblického Západu v stredoveku. Pretože existencia alebo absencia terminologického aparátu v mnohom určujú možnosti vedy a školy, tak to znamená, že súčasný blahobyť „občianskej spoločnosti“ Západu je v mnohom podmienený tým, že v stredovekej minulosti v hotovej podobe prevzal mnohé výdobytky Koránickej kultúry.

Prostriedky masovej informácie nevysvetľujú obsah *islamského fundamentalizmu*, ako životné ideály tej časti ľudstva, ktorá stáročia prináša Korán. Oni používajú rôznajazyčnú slovnú zlátaninu «islamský fundamentalizmus» pre vyvolanie v spoločnosti predpojatého odmietajúceho (od strachu po nenávisť) bezmyšlienkovito-emocionálneho vzťahu k Islamu, starajúc sa, aby bol zbavený akéhokoľvek zmysluplného názoru na to, pre koho a prečo Islam predstavuje reálnu hrozbu.

Vyvolávanie účelovo vybraných emócií pri súčasnom blokovaní nepochopiteľným slovom-značkou hoc i len prejavu záujmu o zmysel prebiehajúcich udalostí je jedným z prostriedkov programovania správania *lenivých rozmyšľať, nevšímavých a bezmyšlienkovite dôverčivých (naivných)* „ľudí“. Takto je naša spoločnosť, počnúc Afgánskou vojnou a „uzbeckou“ záležitosťou po čečenskú udalosť v súčasnosti, zámerné programovaná na konflikt s Islamom. Týmto sa zavrhuje celá historická skúsenosť Ruska-ZSSR, keď moslimovia a pravoslávni *žili a pracovali spoločne* stáročia: predovšetkým v Povolží. A v dôsledku lenivosti rozumu predovšetkým tých, ktorí majú možnosť hovoriť prostredníctvom prostriedkov masovej informácie, je toto *programovanie psychiky* zďaleka nie bezvysledné. Opozičná tlač už zliepa obraz mnohými túženého Ruska — „spasiteľa civilizovaného ľudstva“ pred «islamským fundamentalizmom»:

«...Čo znamená Rusko v opozícii Kresťanského sveta a Moslimského sveta sa úplne očividne odhaľuje teraz. Je to JEDINÁ KRAJINA, KTORÁ MOŽE ZADRŽAŤ ISLAMSKÝ FUNDAMENTALIZMUS (jeho význam bude nutné vysvetliť po rusky, aby všetci v *podstate* vedeli, čo bude nutné zadržať: naša poznámka). Hrozbu zo strany arabských moslimov pociťujú dnes už vo Francúzsku. Rusko, a nie USA, bude musieť hrať úlohu hlavného regulátora vzťahov medzi kresťanskou Európou (kde našli takúto Európu? – naša poznámka) a moslimskou Áziou. Na to nestačí mať silný Vojensko-priemyselný komplex, musí byť silná ideológia!» - „Mladá garda“, č. 2, 1995, str. 147.

Tí, ktorí sa držia analogických názorov, musia vedieť, že im známe slová Alexandra Nevského: «*Nie v sile je Boh, ale v Pravde!*» — v takomto kontexte vedú k oznámenému v Koráne: «*Alláh napísal: Ja zvíťazím a Moji vyslanci!*».

Výhovorky v tom zmysle, že «Alláh nie je Boh», nepomôžu, pretože v arabskom jazyku slovo «Alláh» pripomína človeku To isté, čo v ruskom jazyku slovo «Boh». A pretože reč je nie o národno-rasovom bôžiku-idole, tak za arabským slovom Alláh a ruským slovom Boh stojí jeden a ten istý Všedržiteľ. A to znamená, že je nutné skončiť so zaklínaním sociálneho živlu nezmyslom „islamský fundamentalizmus“, aby sme vedeli, pred čím a pred kým máme chrániť náš dom — Rusko, a koho i čo ochraňovať celou mocou Ruska pre blaho ľudí Zeme žijúcich i budúcich pokolení.

preto Západ vytvoril Izrael na území Palestíny a následne toleroval jeho teroristické správanie, jak voči domorodému palestínskemu obyvateľstvu, tak voči ostatným arabským susedom, a následne zámerné vykresľoval Arabov v týchto konfliktoch ako tých zlých a agresívnych. To preto Západ podporoval a dodnes podporuje všetky radikálne sekty islamskej vierouky – wahhábismus Saudskej Arábie, Taliban v Afganistane so všetkým ich stredovekým tmárstvom a spiatočníctvom, to preto vytvoril a financoval ISIL a jeho krvavé ťaženie v Sýrii a Iraku, aj preto (okrem dosiahnutia iných cieľov) spustil skrze A. Merkelovej „Herzlich willkommen!“ migrantskú vlnu besných „moslimov“ v semitskom a černošskom osadení do Európy... – pozn. prekl.

Je nutné pochopiť, že Korán obsahuje informáciu, ktorej zverejnenie je neprijateľné pre majiteľov „občianskej spoločnosti“ Západu, kvôli čomu sú nútení, vybudzujúc emocionálne dav proti Islamu, strašiť ho filologickou abstrakciou „islamského fundamentalizmu“.

No, aby sme ochránili seba i svoje deti pred zámerným programovaním podvedomých úrovní psychiky na antipatiu-nepriateľstvo a neznášanlivosť voči Islamu, je potrebné sa ozmyslene stavať k tomu, čo je možné sa z Koránu dozvedieť; hoci aj z prekladov, ktoré v súčasnosti ležia na tých istých knižných policiach, čo dektívky, „fantastika“ a okultno-znacharská literatúra, tak populárne v posledných rokoch.

Z Koránu je možné sa dozvedieť nasledovné: Ježiš je v ňom nazvaný ako jeden z Božích vyslancov k ľudom. Jemu — Ježišovi Kristovi — a nie Matúšovi, Markovi, Lukášovi, Jánovi alebo ešte niekomu inému, bolo Bohom dané Evanjelium: po rusky — Blahá zvesť, *adresovaná nie do púšte*, ale ľudom. A predsa je všeobecne známe, že text s *povinným* nadpisom: «Svätá Blahá Zvesť od Ježiša Krista» v kresťanskej Biblii nie je: iba od Matúša, Marka, Lukáša, Jána. To jest, Nový Zákon je „echom“ skutočnej Kristovej Blahej Zvesti. A, ako je oznámené v Koráne, je to zámerne skomolené „echo“. A skutočne: z histórie, Biblie i Koránu je možné vidieť, že Nicejský koncil (v roku 325 — tu i v ďalšom texte: dátumy sú podľa všeobecne prijatej chronológie) iba posvätil autoritou legitímnej hierarchie už vyskladavší sa, zmysel Zvestovania skresľujúci kánon — štandard vierouky. Kvôli tejto príčine na potvrdenie skutočnej pravdy bol zoslaný Korán (v rokoch 610 — 632; písomná kanonizácia — rok 652).

Historicky reálne je, že v Nikejskom symbole viery nie je ani jediná Kristova fráza, z evanjelistami a redaktormi zachovaných ich textov vo všeobecne dostupnom vydaní Nového Zákona.

Nicejský symbol viery¹:

1. Verím v Boha Otca jediného, Všedržiteľa, Stvoriteľa neba i zeme, všetkého viditeľného i neviditeľného.

2. I v jediného Pána Ježiša Krista, Syna Božieho, Jednorodného, ktorý bol Otcom zrodený pred všetkými vekmi; Svetlo zo Svetla, Boha pravého z Boha pravého, zrodeného, nie stvoreného, jednej podstaty s Otcom, Ním všetko bolo stvorené.

3. Pre nás ľudí a našu spásu zostúpivšieho z nebies a vteliťšieho sa z Ducha Svätého a Márie Panny, stanuvšieho sa človekom.

4. Ukrižovaného za nás za Poncia Piláta, trpiavšieho a pochovaného.

5. I vzkriesivšieho na tretí deň podľa Písem.

6. I vstupivšieho na nebesia, sediaceho po pravici Otca.

7. I opäť prichádzajúceho so slávou súdiť živých i mŕtvych, Jeho kráľovstvu nebude konca.

8. I v Ducha Svätého, Pána, Život tvoriaceho, ktorý pochádza z Otca, ktorému s Otcom i Synom sa vzdáva poklona i sláva, hovoriaceho k prorokom.

9. V jednu Svätú, Veľkú a Apoštolskú Cirkev.

10. Vyznávam jeden krst na zanechanie hriechov.

11. Očakávam vzkriesenie mŕtvych,

12. a život budúceho veku.

Amen.²

¹ U nás známy pod názvom Apoštolské vyznanie viery. Už z toho je jasné, že toto vyznanie vychádza z podania vierouky apoštolmi (kto všetko je považovaný za apoštolu, je dobré si pozrieť napr. tu: <https://sk.wikipedia.org/wiki/Apo%C5%A1tol>). Z apoštolov sa v šírení novej vierouky najviac angažoval apoštol Pavol, ktorý ako jediný z prvotných apoštolov nebol priamym učeníkom Ježiša. Čiže jeho podanie vierouky je len jeho podaním toho, čo dostal z „druhej ruky“, a napriek tomu jeho podanie tvorí najväčšiu časť tzv. apoštolských listov, zaradených do Biblie. Jeho podanie vierouky je aj nazvané termínom „paulianizmus“. Od apoštola Petra sú v Biblii dva listy. Takže základom apoštolského vyznania viery sú podania apoštolov, z ktorých jeden učeníkom Ježiša nikdy nebol, a ten druhý Ježiša ako jeho učeník zradil - trikrát. To hovorí samo za seba. – pozn. prekl.

² Tento preklad je doslovným prekladom z ruštiny, preto sa v niektorých detailoch líši od v slovenčine a češtine zaužívanej verzie. Je zaujímavé si ich vzájomne porovnať a porozmýšľať nad rozdielmi. Slovenskú verziu v plnom aj skrátenom znení pozri tu: <https://dkc.kbs.sk/dkc.php?frames=1&in=KKC>, Kapitola IV, Prvá časť: vyznanie viery, odstavec 184. Pred zavedením skrátenej verzie, v katechizme uvedenej ako Apoštolské vyznanie viery, sa aj plná verzia, teraz uvádzaná ako Nicejsko-carhradské vyznanie viery, nazývala: Apoštolské vyznanie viery – pozn. prekl.

Ak nebudeme leniví, a začneme čítanie Nového Zákona z jeho KLÚČOVÝCH SLOV, no ani zďaleka nie prvých v texte — Blahá zvesť, zvestuje sa, — predsa sa len v ňom nachádzajúcich, zoraďujúc od nich zmysel Kristovho Evanjelia, tak čitateľ získa iné Učenie, *podstatne* zmyslovo odlišné od Nicejskeho symbolu viery a všedných zvyčajných cirkevných poučení, ktoré je však roztrhané na kúsky, a kúsky sú utopené v ročnom cykle chrámových služieb:

«*Od tých čias sa Kráľovstvo Božie zvestuje, a každý úsilím do neho vchádza*», — Lukáš, 16:16. «*Hľadajte predovšetkým Kráľovstvo Božie a Pravdu Jeho, a toto všetko (podľa kontextu pozemský blahobyť pre všetkých ľudí) bude vám pridané*», — Matúš, 6:33. «*Lebo hovorím vám, ak vaša pravovernosť neprevýši pravovernosť knihovníkov a farizejov, tak nevojdete do Kráľovstva Nebeského*», — Matúš, 5:20.

«*Pán Boh náš je Pánom jediným*», — Marek, 12:29. «*Miluj Boha svojho celým srdcom svojim i celou dušou svojou, i celým rozumom svojim: toto je prvé a najväčšie prikázanie; druhé je mu podobné: miluj bližného svojho, ako seba samého*», — Matúš, 22:37, 38. «*Nie každý, kto mi hovorí: „Pane! Pane!“ vojde do Kráľovstva Nebeského, ale ten, kto vyplní vôľu Otca Môjho Nebeského*», — Matúš, 7:21. «*Proste a bude vám dané; hľadajte a nájdete; klopte a otvoria vám; lebo každý prosiaci dostáva, hľadajúci nachádza a klopajúcemu otvoria (...)* A tak, ak vy, stanúc sa zlými, viete dobré veci dávať svojim deťom, o to viac Otec Nebeský dá Ducha Svätého Ho prosiacim» — Lukáš, 11:9, 10, 13. «*Keď príde On, Duch skutočnej pravdy, tak nastaví vás na všetkú skutočnú pravdu...*» — Ján, 16:13.

«*Majte vieru Božiu, lebo pravdivo hovorím vám, ak niekto povie celej hore, aby sa zodvihla a vrhla do mora, a nezapochybuje vo svojom srdci, ale uverí, že sa stane podľa jeho slova — stane sa, nech by čo povedal. Preto hovorím vám: všetko, čo budete prosiť v modlitbe, verte, že dostanete a budete mať*», — Marek, 11:23, 24. «*Takto sa modlite:*

“*Otče náš, ktorý si na nebesiach! Nech sa svätí meno Tvoje; nech príde Kráľovstvo Tvoje; nech bude vôľa Tvoja aj na zemi, ako na nebi; chlieb náš životne dôležitý daj nám dnes; a odpusť nám naše dlhy, ako aj my odpúšťame našim dlžníkom; a neuveď nás do pokušenia, ale zbav nás zlého. Lebo Tvoje je Kráľovstvo i moc, i sláva na veky!*”¹ — Matúš, 6:9 — 13. «*Nepríde Kráľovstvo Božie viditeľným obrazom (...)* lebo, hľa, Kráľovstvo Božie vo vašom vnútri sa nachádza», — Lukáš, 17:20, 21.

Nekriviac dušu a neprekrúcajúc zmysel slov, je z toho možné pochopiť, že Ježiš učil svojich telesných súčasníkov žiť tak, aby Kráľovstvo Božie zostúpilo do ľudskej spoločnosti. Inými slovami, medzi živými ľuďmi Kristom kázané Učenie, bolo zamenené Nicejským symbolom viery a vieroukmi cirkví, vytvorenými na základe nicejsko-kartágenského kánona Kresťanskej Biblie o «očakávaní života budúceho veku».

No uvedený tématický výber z kánonov Nového Zákona je v plnom súlade s cirkvami odvrhnutým zriedkavým apokryfom „**Evanjelium Sveta² Ježiša Krista od učeníka Jána**“. Odlišujú sa iba v tom,

¹ Zámerne uvádzame doslovný preklad, ktorý sa v niektorých slovách líši od bežne traktovaného „otčenáša“ v našich krajinách. Pozornosť si zaslúžia najmä tieto dva rozdiely:

1. Namiesto chlieb náš každodenný – *chlieb náš životne dôležitý*. Vo verzii „otčenášu“ západných „kresťanských liturgií (chlieb náš každodenný) to zväzda k zjednodušeniu, že sa jedná o bežný peceň chleba na telesnú obživu a k parazitickým očakávaniam: nech nás niekto iný nakrmi („pečené holuby do huby“ bez vlastného pričinenia). Chlieb životne dôležitý – to už núti sa aspoň trocha zamyslieť, čo Ježiš ním mal na mysli. ...isto nie bochník chleba, ale potravu pre dušu.
2. Namiesto odpusť nám naše viny... - *odpusť nám naše dlhy*... Ježiš kázal v prostredí židovskej kultúry, a podľa židovskej tradície a pravidiel fungoval tzv. sedemročný cyklus odpustenia dlhov. Dlžníkovi, ktorý si odpracovával svoj dlh u veriteľa, bol zbytok dlhu po siedmom roku práce odpustený. Ak si uvedomíme, že dnešný bankový systém funguje na dlhovej úžere – úrokoch z požičaných peňazí, všetky banky tzv. civilizovaného „kresťanského“ sveta na západný spôsob sú v područí židovských bankových klanov, a zadlženosť jak štátov, podnikov, tak aj domácností je astronomická, tak stojí otázka: prečo katolícke, grecko-katolícke a protestantské cirkvi zmenili odpustenie dlhov na odpustenie viny? Žeby terajšie „kresťanstvo bolo len „mladšou sestrou“ judaizmu? (To, že to vzbudzuje aj pocit viny a previnenia s jeho devastačným účinkom na psychiku je tiež jeden z aspektov tohto zákerneho sociálínžnierskeho zákroku...)

Aj z tohto dôvodu pri prekladoch náboženských textov, nekopírujeme bežne v našich krajinách zaužívané znenia, ale robíme doslovné preklady pravoslávnych textov, z ktorých VP SSSR vo svojich prácach čerpá. – pozn. prekl.

² Evanjelium Sveta..., alebo Evanjelium Mieru... – originál v ruštine *Евангелие Мира*... sa dá totižto preložiť aj tak, aj tak. Konzultovať to s teologickými cirkevnými teoretikmi, čo učeník Ján mal na mysli, či Svet alebo Mier, je zbytočné – oni toto evanjelium zavrhlí a v ich seminároch sa nevyučuje, ani nevykladá... – pozn. prekl.

že v „Evanjeliu Sveta...“ je Blahá zvesť Krista vysvetlená ako celostné postupné rozprávanie, a v kánonoch je rozptýlená a pomiešaná s ostatnými dejovými líniami¹, následkom čoho ju bolo potrebné nanovo vyskladať do celku, začínajúc z kľúčových slov Lukáša (16:16).

To jest, koránické poukázanie na prekrútenie zmyslu Kristovho Blahozvestovania v Novom Zákone je potvrdené Nicejským symbolom viery a Novým Zákonom textovo, a historicky katastrofickosťou histórie Západu. V tom sa prejavuje anti-Kresťanstvo jeho Cirkví počas bez mála 2000 rokov, čo, koniec-koncov, viedlo k transformácii Západu na „občiansku spoločnosť“.

V súlade s moslimskou tradíciou bol Korán predaný Mohammedovi archanjelom Gabrielom. V tej dobe už bol Mohammed medzi svojimi súkmeňovcami známy tým, že vždy bol spravodlivým a nikdy neklamal. To bolo dôvodom pre prvých moslimov prijať ho za proroka Skutočného Boha. Ježiš je v Koráne jediným vyslancom Boha, nazvaným Mesiáš. «Mesiáš» po grécky, ako tvrdí väčšina zdrojov, dotýkajúca sa tejto témy, je «Kristus»: v každom jazyku je vlastná fonetika na poukázanie na jeden a ten istý význam. Existencia Ježiša v tele sa v Koráne nikde nepopiera: on je človek v tele, počatý z Ducha Svätého pravovernou Máriou Pannou a v ňom je Slovo Boha i Jeho Duch.

To znamená, že kresťanské cirkvi sú Zhora zbavené možnosti popierať Korán ako arabský zápis skutočného Božieho Zvestovania formálnymi odkazmi na Jána: «lebo každý duch, ktorý vyznáva Ježiša Krista, prišedšieho v tele, je od Boha», — Prvý list Jána, 4:2.

To jest, aby mohli popierať Korán ako zápisy Zvestovania, daného ľuďom skrze skutočného proroka Mohammeda v arabskom jazyku, zostáva cirkvám výlučne jedno: ukázať lož v samotnom Koráne a životazhubnosť koránického učenia. Toto za 1 300 rokov (za tak dlhú dobu!!!) nie je spravené ani rímskym katolíctvom, ani pravoslávím ľubovoľnej z autokefálnych cirkví, ani jednou sektou.

Vyvracať Korán pre tých, ktorí sa považujú za kresťanské cirkvi, je veľmi ťažké, pretože medzi Ježišom a apoštolmi — na jednej strane, a judejcami ich čias — na strane druhej, ako je zjavné z kánonov Nového Zákona, neboli akékoľvek dogmatické (bohoslovecké) rozpory, a zhodovali sa v tom, že prvé prikázanie je: *Pán Boh náš je Pán jediný*; a druhé: *Miluj bližneho svojho, ako seba samého*.

Mohammedovi bolo prikázané učiť ľudí to isté:

- «Váš Boh je Boh jediný a niet iného okrem Neho, milostivého, milosrdného».
- «Ja nežiadam za to od vás odmeny, okrem lásky k bližnému».

V Koráne takisto, ako to predtým karhal Ježiš, sa odmieta doktrína všetko-si-dovoľovania jedných ľudí voči druhým: «I nech jedni ľudia si nerobia posmech z druhých, tí môžu byť lepší než oni». Preto by si mali kresťanské cirkvi spomenúť: Ako vznikla dogma o «Trojici», postaviac ich proti historicky reálnemu judaizmu a islamu? Kto a s akým cieľom povzbudil otcov cirkvi k jej dogmatickému oddeleniu sa?

U judejcov bol ich konflikt s Ježišom a apoštolmi vyvolaný nie dogmou o «Trojici», ale tým, že, po prvé – ortodoxní hierarchovia judaizmu odmietli Ježiša, neuznajúc ho za Mesiáša-Krista, a po druhé – prikázanie o láske k bližnému vzťahovali výlučne len na spoluveriacich súkmeňovcov, pridržiavajúc sa separovanosti a všetko-si-dovoľovania voči iným ľuďom.²

To bolo podmienené tým, že pre nich, AKO AJ PRE VŠETKY HIERARCHIE, bolo charakteristické svojimi vlastnými sebaohľupovacími výmyslami, zdedenými po takých istých predkoch v religióznej tradícii a tradícii vieroučenia, brániť zoslaniu Kráľovstva Božieho do spoločnosti ľudí. Z takých istých príčin nové pokolenie judejcov následne odmietlo Mohammeda i Korán.

V bohosloveckých otázkach je iba jeden rozdiel: termín «syn boží» je historicky oveľa starší než Biblia a Korán. V Biblii sa mnohokrát používa aj v Starom, aj v Novom Zákone. Korán kategoricky

¹ Tie dejové línie sú v kánonoch Nového Zákona nosné a rozsahom prevládajúce a Ježišovo posolstvo-učenie je tak rozptýlené, že pokiaľ človek za tým cielene neide, tak si ho ani nevšimne. V podstate je Nový Zákon len prerozprávaním určitých období života Ježiša na Zemi, no skoro nič nehovorí o tom, čo je pre nielen kresťanov životne dôležité. – pozn. prekl.

² Žiaľ, takto sa voči iným ľuďom, tzv. neveriacim psom, začali neskôr správať aj moslimovia, nehovoriac už o ich vzťahu k cudzím ženám a k ženám celkovo, čoho sme svedkami aj dnes, a žiaľ, aj v tzv. demokratických krajinách Európy civilizácie Západu, kde v posledných rokoch došlo k nebváľej miere zhovievavosti a tolerovania štátnym systémom týchto krajín všetko-si-dovoľovania moslimov voči domácejmu obyvateľstvu. – pozn. prekl.

tvrdí, že Boh je jeden a On je nado všetko, než aby mal deti. V súvislosti so zmyslom Koránu vzťahy «otec — syn» sa týkajú výlučne vnútra ľudskej spoločnosti, popisujúc následnosť pokolení v živote na Zemi. Pri vnímaní slov «Syn Boží» ako ustálenej frázy, už skôr zaužívanej v kultúre, ktorej chápanie v priamom, doslovnom zmysle je nemiestne, sa Korán a kánon Nového Zákona nerozhádzajú ani v názoroch na osobnosť Ježiša: novozákonné texty vyjadrujú slová zvestovania Márii «*bude sa nazývať Synom Božím*», t.j. bude takto nazvaný ľuďmi; a samotný Ježiš nikde v kánonoch nehovorí: „Ja som Boh. Moja mať je bohorodička“. Všetkých, medzi ktorými sú ohľadom týchto otázok rozpory, rozsúdi Boh: aj v tomto názore sú Korán a Nový Zákon jednotné.

Obsahových rozporov medzi Kristovým Blahozvestovaním o živote ľudí, čo sa týka spoločnosti a koránického učenia, niet. Blahá zvesť: «*vy viete, že kniežatá národov panujú nad nimi a veľmoži im vládnu: no medzi vami nech tak nie je* (je jasné, prečo bola v Rusku zmetená monarchia a pravoslávna hierarchia bola vystavená prenasledovaniu? Sú perspektívy monarchistom-reštaurátorom jasné?), *a, kto chce byť medzi vami veľkým, nech je vám sluhom; a kto chce byť medzi vami prvým, nech je vám otrokom*». «*Nemôžte slúžiť Bohu i mamonu (bohatstvu)*».

Korán: «*Ó, držitelia Písania! Prijmite slovo, rovnaké pre nás i pre vás, aby sme sa neklaňali nikomu, okrem Boha, a nikoho k Nemu nepridávali za spoluúčastníka* (t.j. nikto nie je roven Bohu), *a aby jedni z nás nerobili z iných pánov okrem Boha*». «*Snažte sa predbehnúť druh druhá v dobrých činoch*».

Toto sú rôznojazyčné vyjadrenia Jediného Zákona — «**Matky Písania**» (Korán, 13:39) — odmietajúceho hierarchiu lokajsko-pánskych osobných vzťahov medzi ľuďmi v spoločnosti, ktorá vytvára útlak jedných ľudí (alebo národov) druhými ľuďmi (alebo národmi). V súlade s Koránom a Blahou Zvesťou Kristovou platí jedno: pre každého človeka v jeho pozemskom živote je jeden pán — Pán Boh jediný: «*Pánu Bohu tvojemu sa klaňaj a jemu jednému slúž*». «*Proste, a bude vám dané (...) Otec nebeský dá Duchu Svätého tým, ktorí Ho prosia*». «*Keď príde On, Duch pravdy, tak nastaví nás na každú pravdu*». «*Čo Ma voláte: „Pane! Pane!, a nerobíte to, čo vám Ja hovorím?“*» — Evanjelium. Korán: «*Veď Ja som vytvoril džinov (duchov) a ľudí len preto, aby oni Mne slúžili¹*». «*A keď sa ťa pýtajú Moji sluhovia na Mňa, tak veď Ja som nablízku, odpovedám prosbe volajúceho, keď Ma on volá. Nech aj oni Mne odpovedajú a nech veria vo Mňa, snád' oni pôjdu priamo*».

To jest, Ježiš aj Mohammed — každý vo svojej dobe — učili ľudí jednu a tú istú vieru (dôveru) Bohu a relígiu, v ktorej človek — bez hierarchov-prostredníkov — sa priamo obracia k Bohu *Všedržiteľovi*, a Boh odpovedá každému v jeho živote, v závislosti od toho, nakoľko človek je Bohu verný vo svojom pozemskom Mu slúžení. A v tomto je nerozlučná jednota života a viery, pozemského a nebeského dobra a chápania zla: «*Podľa vašej viery nech vám je...*»

Toto privádza ešte k jednému principiálnemu rozdielu, no nie medzi Kristovou Blahou Zvesťou a Koránom, ale medzi nimi oboma a všetkými kresťanskými cirkvami. V Koráne sa píše, že Ježiš nebol ukrižovaný podľa ortielu Synhedrionu (hebrejsky Sanhedrinu): «*To sa im iba zdalo (alebo bolo im predstavené)* (...) Boh ho pozdvihol k sebe. Boh je mocný, múdry!*» — 4:156. Toto koránické oznámenie znamená, že Ježišova modlitba v Getsemanskej záhrade bola vyslyšaná a splnená: „jeho“ potrestanie prebiehalo za jeho neprítomnosti, pretože Ježiš skutočne veril, neochvejne už k danému momentu splnil mu uloženú misiu Blahej Zvesti a vskutku bol pripravený prejsť aj cez Golgotu.

Apoštolí prespali bezprostredné im zjavenie Kráľovstva Božieho, nevnímajúc Ježišove upozornenia: «*bdejte a modlite sa, aby ste neupadli do pokušenia*». A všetko sa vyplnilo tak, ako o úklade na život Krista prorokoval Šalamún: «*Oni tak mudrovali, a zmýlili sa; lebo ich zloba ich zaslepila, a oni nespoznali tajomstvá Božie, neočakávali odmenu za sviatosť a nepovažovali za dôstojné odmeny dušu čistú*», — Múdrost' Šalamúnova, 2:21, 22. „Múdrost' Šalamúnova“ bola vylúčená z biblického kánonu už v staroveku (inými slovami — ona sa nepovažuje za «bohom inšpirovanú») preto, lebo na jej základe nie je možné vybudovanie viery v usmrtenie Krista podľa Božieho predurčenia. „Múdrost' Šalamúnova“ sa nenachádza v západných vydaniach kánonickej Biblie, vytvorených na zavedenie viery v to, že písmo i Božie predurčenie je jedno a to isté. To si prajú tí, ktorí zanovito zotrúvajú vo svojej panovačnosti, nahrádzajúc ňou blahý Boží úmysel.

¹ Slúžiť — znamená vyplňať Boží úmysel, a nie sa pokúšať plaziť sa, poklonkovať pred Bohom v nádeji na rajskú odplatu.

Mat' presvedčivé námietky voči koránickému svedectvu 4:156 nie je možné: v takýchto sporoch text biblického kánonu a cirkevná tradícia nemajú o nič väčšiu autoritu, než z kánonu Šalamúnovho proroctva vybraný text a ho potvrdzujúci Korán.

Ak pristupujeme podľa *podstaty viery Bohu*, tak Ježiš sa modlil. A v súlade s Jediným Zákomom (v jeho vyjadrení i V Blahej zvesti, i v Koráne): Boh skutočne odpovedá tým, ktorí Mu dôverujú a žijú podľa svedomia, nechovajúc sa podľa Jeho vôle. Apoštoli sa nemodlili, napriek Kristovmu upozorneniu, a im, ako aj všetkým ostatným, sa mohlo v skutočnosti predstaviť všetko, čo mali na duši (v myslí)*. A každý, kto popiera dôležitosť Ježišovej modlitby a význam neúčasti v nej Ježišom pozývaných apoštolov — tým samotným popiera dôležitosť svojich vlastných modlitieb i nemodlitieb: toto je VO SVOJEJ PODSTATE nevedomovaná si bezbožnosť ako duši človeka *podvedomá viera* (inými slovami: nech takýto človek vedome vyhlasuje čo chce, nech aj denno-denne sa v kostole modlí, tak v skutočnosti na podvedomej úrovni je bezbožníkom)*. Všeobjímajúci jedinečný dôkaz bytia Božieho dáva Boh každému Sám:

Boh skutočne odpovedá na modlitby veriaceho a žijúceho podľa svedomia. V súlade so zmyslom modlitby sa mení š t a t i s t i k a množstva prípadov, zdanlivo izolovaných, ak človek podľa svedomia hľadá Pravdu Božiu a svojimi činmi, počínajúc myšlienkami, odpovedá Jeho zámeru, chrániac seba i iných pred vlastnými panovačnými výmyslami, ktoré sú v rozpore so Zámerom.

A ak Boh je vševéduci, všemohúci a nositeľ odpustenia ľuďom aj pri ich nečestnosti, tak kvôli čomu by On odsudzoval na trest a muky toho, koho On zoslal s Blahou Zvest'ou o Kráľovstve Svojom a «živote v hojnosti» (Ján, 10:10) v ňom pre všetkých ľudí? A ak je pre vás výjav reálneho potrestania Ježiša v minulosti prijateľnejší, než koránické svedectvo o tom, že k nemu nedošlo, ale jeho očití svedkovia boli zaslepení vlastnou zlobou, ich vierou v písmo «že tak musí byť», a ich *vlastnou bezprostrednou nedôverou Bohu milostivému, milosrdnému* — tak si odpovedzte: Prečo je pre mnohých našich súčasníkov viera o potrestaní Krista prijateľná a jeho krížové muky žetateľné dokonca väčšie, než pre tých (mnohých židov), ktorí vrieskali: «Ukrižuj ho!»?

Toto nie je otázka o viere v Bibliu alebo Korán. **Toto je otázka o viere Bohu priamo bez prostredníkov**, lebo len jeden z názorov o Golgote je pravdivý; druhý je rúhavé ohováranie Boha, a veriaci si musí sám pre seba vybrať vieru. No ľubovoľná odpoveď na tieto otázky je sprevádzaná príslubmi: «*Nech sa vám stane podľa vašej viery*», — Blahá Zvest'; «*Boh nemení to, čo sa deje s ľuďmi, pokiaľ ľudia samotní nezmenia to, čo je v nich*», — Korán.

A vylúčenie knihy „Múdrosti Šalamúna“ zo Starého zákona spolu s analýzou zmyslu vylúčení textu, obnovených v synodiálnej Biblii podľa prekladu 70-tich vykladačov (viď. vysvetlivka v nej na prvej strane knihy Bytie) je potvrdením koránických oznamov, že Zvestovania, predané skrze Mojžiša a prorokov, boli takisto podrobené prekrúteniu zmysla, ako bola následne vystavená prekrúteniu a nahradeniu Nikejským vieroučením Blahá Zvest' Krista, ktorej príchod mal obnoviť skutočnú pravdu, už skôr danú skrze Mojžiša na osvetu všetkých.

To jest, z Koránu a historických faktov, zaznamenaných v iných textoch, je možné pochopiť, že existuje Jediný Zákon a história jeho utajenia v znacharsko-démonických zvráteniach *vieroučení, prichádzajúcich* od Božích vyslancov, učivších jedno a to isté v rôznych dobách: nie knižnej viere Bohu, ale viere osnovanej na Lúbsti (ktorú neslobodno stotožňovať s chťičom a sexom).

A ak sa, uznajúc Jediný Zákon za pravdivý v jeho rôznajazyčných vyjadreniach, pozrieme na všetky vojny medzi „kresťanmi“ a „moslimami“, tak vo väčšine to boli vojny kvôli možnosti jedných ľudí utláčať druhých a parazitovať na cudzom budovaní, na cudzej práci; vo väčšine týchto vojen jedni bohorúhači zakúšali zúrivosť druhých, nezmyselne sa domáhajúc rozšírenia sféry moci svojich pozemských vládcov; jedni otroci sa snažili o to, aby iných premenili na otrokov svojich pozemských pánov, v tom istom čase keď im všetkým bolo prikazované, že nemajú iných pánov okrem jediného Boha; že, milujúc druh druhu, sú oni všetci povinní tvoriť podľa Jeho vôle, chrániac sa pred panovačnými vlastnými výmyslami. Vo vojnách sa odkláňali od Pravdy Božej, a preto všetka pozemská blaženosť — život v hojnosti (Matúš, 6:24 — 33; Korán, súra 71, pomenovaná „Nuch“, t.j. „Noe“) — nie je ľuďom daná.

Ten, kto tvrdí, že proroci mali na mysli život v hojnosti po Súdnom dni, sa mylí. To je neskorší výmysel parazitov, vytvorený na to, aby naprogramovali spoločnosť na pokorný súhlas s

parazitizmom a odpadlícťvom od Boha vládnucích „elít“; na to, aby parazitizmus bol možný, potrebovali skryť a prekrútiť Jediný Zákon o živote v hojnosti v Kráľovstve Božom.

Ak niekto povie, že to je ekumenické kázanie, tak nech pozrie do slovníka V.I. Daľja: «Boh je jeden a viery rôzne» a porovná s Koránom: «Každému národu sme My dali vlastný obrad klaňania», «každý národ bude povolaný (v deň Súdu) k svojej knihe». V.I. Daľ: «Nikoho sa neboj, iba Boha boj sa» a porovná s Koránom: «Nebojte sa ľudí, ale sa bojte Mňa, a nekupujte za moje znamenia malú cenu» (t.j. nebuďte predajní; pre rusov (malým preto, lebo k Rusom patria len národnosťou, no nie srdcom a myslou)* sa to stalo aktuálne: Š. Basajev sa k Budenovsku neprebíjal vojenskou silou, ale cestu mu kúpili jeho páni). Daľ: «Pred Bohom bez hriechu — pred cárom bez viny» a porovná s Koránom: «K čomu sa oni odvrátili: oni si vyvolili svojich knihovníkov (v súčasnosti „elitárnu“ diplomovanú a akademicky, no povrchno vzdelanú „inteligenciu“) a mníchov (t.j. cirkevnú hierarchiu) za Pánov namiesto Boha, ale im bolo prikázané sa klaňať iba jednému Bohu».

To jest, v prísloviach a porekadlách vyjadrené videnie sveta ruského národa (a českého a slovenského takisto) je v súlade s Jediným Zákomom — skutočnou Tórou, danou skrze Mojžiša; Blahou Zvest'ou, danou skrze Krista; Koránom, predaným Mohammedom.

Jediný Zákon je: žiť v Pravde Božej, očisťujúc skutočnú pravdu od panovačných výmyslov, nahromadivších sa v rôznych kultoch.

Ekumenizmus navonok — mlčanlivo obchádza rozdiely v historicky sa vyskladavších vieroukách, odkláňajúc sa od obnovenia pre všetkých spoločnej skutočnej pravdy Božej v jej čistote. Ekumenizmus vnútorne — je systém dlhodobého programovania psychiky „občianskej spoločnosti“ na osnove prekrútení dedičstva Mojžiša a skutočných prorokov Izraela a protestantsko-katolíckych prekrútení Kristovej Blahej zvesti. V ňom všetky kresťanské konfesie sú vnútrospoločenský sluhovia mnohotvárneho judaizmu, a judaizmus je vnútrospoločenský sluha tajnej „svetovej“ vlády. Toto je veľmi ďaleko od skutočnej Božej relígie, ako aj každá technológia manipulovania spoločenského vedomia a správania.

Pravoslávie by spokojne a nebadane sklzlo do ekumenizmu, ak by sa ho podarilo prehovoriť k zničeniu jeho vlastného textu Biblie a prijať štandardný – západný, zanechajúc 70 vykladačov i nekánonické knihy Starého Zákona na štúdium pre špecialistov na riadenie davo-„elitárnych“ sociálnych systémov.

Jediný Zákon odmieta zamlčovanie, ako mlčanlivý spôsob utajenia vstevovanej lži: «Tajný rozhovor so satanom». «Kto je bohapustejší než ten, kto utajil svedectvo Božie». «Neskrývajte skutočnú pravdu, ak ju poznáte», — Korán. «Ja som vždy učil v synagógach i v chráme, kde sa vždy židia schádzajú, a skryte som nič nehovoril». «Čo vám hovorím v temnote, hovorte vo svetle; a čo ucho počujete, kážte zo striech (t.j. verejne pred všetkými)», — Blahá Zvest'. A všeobecné poukázanie na nemiestnosť tajomstiev sprevádza prísl'ub neohraničenosti: «Ešte mnohé vám mám povedať, no vy teraz ešte nemôžete všetko pojať», — Blahá Zvest'. «Ak by sa more stalo atramentom na napísanie slov môjho Pána, tak by sa vyčerpalo skôr, než by sa vyčerpali slova môjho Pána», — Korán.

To jest, pre jedných: Duch Svätý je mentorom každej skutočnej pravdy, odhaľujúcim neobmedzené poznanie *bezpečným spôsobom*, od ktorého kľúče oni ponúkali ľuďom prijať ako dar, aby mali život a mali ho v hojnosti. Pre druhých: obmedzené tajomstvá od ešte obmedzenejších ľudí a systém tajných zasvätení, vykonávaných verejne alebo v tichosti ponukou prístupu k informácii, odkrývajúcej prístup k spotrebe pozemských bláh.

To jest, buď: «Beda vám, zákonníci¹, že ste vzali kľúče k poznaniu (a schovali ich tak, že ste ich sami stratili: jedna z kníh propagátora slobodomurárstva v 20. storočí Manly Palmera Halla je aj tak nazvaná „Stratené kľúče frankmasonstva“ (slobodomurárstva)): sami ste nevošli a vchádzajúcim bránili; alebo: „Tajná“ doktrína je blaho, a zasvätení sú skutočne elitou.

A toto všetko vytvára dve vzájomne sa vylučujúce koncepcie života spoločnosti. Pretože koncepcie sa vzájomne vylučujú, tak aj prostriedky ovplyvňovania spoločnosti, charakteristické pre každú z nich, sa vzájomne vylučujú: „Tajná“ doktrína kvôli svojej škodlivosti je nepoužiteľná v spoločnosti, žijúcej podľa Jediného Zákona; Jediný Zákon, vnášaný do spoločnosti, utláčanej

¹ Znachari.

„tajnými doktrinármi“ ich stavia do stavu nemožnosti parazitovať na nevedomosti, nimi pestovanej; je pre nich ako v hrdle vzpriechená kosť.

Korán je posledným zápisom Jediného Zákona a, ako v ňom samotnom je oznámené, je zápisom, chráneným Zhora.

Pretože za 1 300 rokov sa ho nepodarilo z kultúry ľudstva vyklčovať, ani prekrútiť na nepoznanie, ako Starý a Nový zákon, tak „tajní doktrinári“ sú nútení strašiť ľudí filologickou abstrakciou — «islamský» «fundamentalizmus», potlačiac ich rozum umelo vnúteným životným zhom, chemickými a informačnými (teleshov, rock a pod.) drogami... Takto lenivosť rozumu vytvára monštrá, utláčajúce a zabíjajúce mnohé generácie blížnych (i tých vzdialenejších) každého človeka. A dôkazom toho je celá doterajšia história globálnej civilizácie.

A je čas, konečne, pochopiť: Medzi koránickým učením o živote ľudí v spoločnosti a mnohými vieroukami a kultúrami i *ideálmi* pravoslávnych, „komunistov“-ateistov i všetkých PRACOVITÝCH ĽUDÍ o *spravodlivom živote* ľudí v spoločnosti neexistujú protirečenia; v religióznych, bežnému praktickému životu vzdialených, otázkach ich rozsúdi Boh, im všetkým spoločný, nezávisle na ich viere alebo neviere. A preto konflikt medzi Ruskom a Islamom alebo vojnu vo vnútri Ruska na základe antiislamských nálad je možné vyprovokovať iba úmyselne v atmosfére nevedomosti a bezmyšlienkovitosti-nepremýšľania všetkých ľudí, štátnych činiteľov a duchovenstva všetkých religii. A preto je lepšie zavčas pochopiť a prijať na vedenie v živote Jediný Zákon, než bojovať, trucidujú v rôznorodnom odpadlícťve od neho a jeho Zoslavšieho.

28.06. — 04.07.1995

(Upresnenia: 01 — 29.12.1995; 26.01.1999)

11.2. Rusko, Rus! Chráň sa, chráň...

«História nie je učiteľka, ale vychovávateľka: ona ničomu neučí, ale iba trestá za neznalosť úloh». «Zákonitosť historických javov je nepriamo úmerná ich duchovnosti» (V.O. Ključevský, historik). Avšak, ak neexistuje duchovnosť bez zmyslu, tak prečo jedni sa opíjajú slovami F.I. Tjutčeva «Rozumom Rusko nepochopíš...»? — a oni, opivší sa, nemajú na Rusko názor. Druhí, osvojac si zmysel všeobecne známych nápisov na stenách, sa opíjajú myšlienkami, že v podstate ani nie je čo chápať, s výnimkou toho, že im bola ponúknutá možnosť viesť do lona „civilizácie“ 1/6 súše, podľa možnosti odstrániac a vyhubiac „menejcenných aborigencov“. Medzi tými i druhými niet rozdielu: dve čižmy je pár, a obe sú „na nohách“ jedného majiteľa.

V dohľadnej minulosti prichádzali civilizovať Rusko z východu, juhu i západu. A historická zákonitosť, podmienená duchovnosťou účastníkov udalostí, je taká, že mnohí prichodivší z východu i juhu zostávali v rámci Ruska ako jeho obyvatelia, no Rusko nevstúpilo na územie ich historickej Vlasti, a na iných sa proste zabudlo. Prichodivší zo západu — psi-rytieri rímskeho pápeža (1242 r.), takisto poľská šľachta (1600-é roky), napoleónovci, hitlerovci — zhylni v Rusku presne tak isto, ako domorodí „západniari“ — byzantsko-starobradná hierarchia (po roku 1653), ju nahradivšia nikoniánska hierarchia (v rokoch 1918 — 1930), po-Petrovská „inteligencia“ (dekabristi, bielogvardisti marxisti-internacisti — všetci svojho času).

Naši súčasníci, snažiaci sa znova civilizovať Rusko na západný spôsob, nech porozmýšľajú, pokiaľ ešte je čas, o „chybách“ — svojou podstatou o ZÁKONITOSTIACH — histórie, lebo kajúcnu hlavu meč nezotne, a šialene pomätená sama pod sebou šiju zlomí.

V Euro-Americkej civilizácii — Západnej civilizácii — žijú mnohé národy. Do polovice 20. storočia prevládajúca väčšina z nich rozvíjala svoje kultúry v snahe vyčleniť sa od ostatných v jednonárodných štátoch, ktorých ustanovenie koncom 19. storočia zavrážilo 2000-ročný proces *expanzie rozpadu* impéria starovekého Ríma. Až ku koncu 20. storočia sa na Západe stali viditeľné procesy, vedúce k obmedzeniu úlohy národných štátností „predstaveniami“ a zametáním námestí v ich hlavných mestách.

Toto je dôsledkom toho, že súčasnej mnohodvetvovej výrobe je pritesno v ich hraniciach, v tom istom čase keď samotné štátnosti Západu vždy boli aj sú oslobodené od úlohy organizátora mnohodvetvovej výroby. Jej organizátorami počas storočí sa javí nadnárodná banková *korporácia úžerníckych židovských klanov*, ktorá vytvorila *mnohodvetvové výrobné korporácie*, ktoré takisto vo svojom rozvoji nadobudli v súčasnosti nadnárodný charakter.

A v súlade s požiadavkami rastu kvality riadenia výroby, sa štátne hranice menia z colných a obranných hraníc na systém parcelácie zodpovednosti komunálnych služieb (hypoteticky „BPS-v“ (bytovo-prevádzkových správ) a „mekohos-ov“ (mestských komunálnych hospodárstiev) na územiach, plne podriadených nadnárodnej korporácii úžerníckych klanov, zrastených s *bankovým systémom*, ktorý je v podstate *nadodvetvovým systémom prerozdelenia investícií* medzi výrobné odvetvia a regióny; je vytvorená celoeurópska valuta — ECU¹, ktorá má perspektívne úplne nahradiť národné valuty; unifikujú sa národné systémy štandardizácie a certifikácie technológií, výroby, služieb a pod.

To jest, vytvára sa jednotný systém riadenia života spoločnosti v celom Euro-Americkom regióne.

No, ak vyberieme zo zátvoriek úroveň rozvoja techniky a technológií, tak vidíme, že v sfére spoločenského riadenia západný konglomerát koncom 20. storočia iba prichádza na začiatok tej cesty, po ktorej už Rusko kráča, minimálne od čias prevzatia moci nad Moskvou, Riazanou, Tverskom, Novgorodom, Kazaňou, Astrachániou, ktoré niekedy boli stolicami štátov susediacich s Moskovským kniežatstvom. Po zjednotení v hraniciach Ruska a zmierení, ak zjednotenie bolo silové, všetky do Ruska začlenené sa národy rozvíjali stáročia svoje národné kultúry a všetky sa zachovali v hraniciach im spoločného štátu do roku 1917. Pritom hospodárstvo bolo všade vedené na

¹ Keď bolo napísané prvé vydanie, tak sa viedli ešte spory o tom, ako nazvať «euro», zavedené do obehu 1.1.1999. Jedným z predpokladaných názvov bola skratka «ECU», čo veľmi lichotilo samolúbosti Francúzov, u ktorých bola niekedy v minulosti v obehu rovnomenná minca.

základe celoruského rubľa; bola zabezpečená jednota riadenia (t.j. vnútornej a zahraničnej politiky) v rámci tohto mnohonárodného útvaru.

Zachovanie a rozvoj kultúr a národov znamená, že obvinenie z „rusifikácie“ je v podstate ohováračská bublina, nafúknutá z miest, kde bola zneužitá moc. „Rusifikácia“ zasiahla iba národné „elity“, čo im umožnilo sa začleniť do kádrovej bázy celoimperialneho systému riadenia. Bojovníkmi proti „rusifikácii“ boli ani nie až tak tí, ktorých národná hrdosť bola skutočne ponížená a urazená, ako tí, ktorých nadutosť a veľmocenské nacionalistické „elitárne“ nároky boli v Rusku neprimerané. Toho príkladom sú stúpenci T. Kosciuzska, jedného z lídrov povstania v Poľsku s cieľom oddelenia od Ruska v časoch Kataríny II, ktorí si však neželali oslobodiť svojich poddaných, následkom čoho povstanie upadlo do šľachtickej „bitky“. Oni bojovali preto, lebo boli zbavení možnosti panovať na Ukrajine, ako to bolo pár storočí predtým. Tieto atavizmy prežili dokonca do roku 1945, keď Poľské vojsko počas pochodu spievalo pochodovú pieseň „Jedno Poľsko, jedno od Kyjeva do Krakova“ v tle Sovietskej armády (v prednej línii sa nepochoduje a v boji nie je do spevu).

To jest, do roku 1917 v Rusku niekoľko storočí, hoc aj prekonávajúc krízy, celkovo udržateľne robili to, čo sa Západ ešte len chystá robiť na základe Maastrichtských dohovorov, mimochodom, v mnohom kopirujúcich Chartu SS 1944, keď vo vnútri SS vznikla voči Hitlerovi opozícia. Navyše je ešte otázne, či sa národom Európy podarí zachovať svoje národné kultúry, alebo tamojší kozmopolitno-internacisti (nie nutne marxisti) ich dokážu vyhladiť s cieľom zjednodušenia migrácie pracovno-otrockej sily a nahradiť národné kultúry „proletkultom“ — maskultúrou — popkultúrou: kultúrou pracujúcich más — zbavenou koreňov v historickej minulosti, a preto beznárodnou, odkojenou na základe nejakého heavy-metall-rock-„esperanta“, nad ktorým ako keby vzniká nejaká celoekumenická (kozmpolitná, univerzálna) kultúra „elitárneho“ pseudofudstva. Avšak v Rusku internacisti-marxisti, prišedší k moci v roku 1917, vo väčšine neprežili rok 1937 kvôli tomu, že udržateľnosť celoruského riadenia prevýšila možnosti „tajných“ doktrínárov Západu ohľadom jeho zničenia.

Toto takisto nie je „náhoda“ a ani chyba História. Ešte v období krízy Zlatej Ordy boli dve centrá konsolidácie ruských zemí: Moskva a terajší Viľnus. Viľnus fungoval tak úspešne, že Kaluga (cca 190 km juhozápadne od Moskvy) bola pohraničnou pevnosťou Litvy. To jest, Viľnus mal v dávnej minulosti reálne šance sa časom stať „stolicou ZSSR“. No, zrieknutím sa svojbytnosti rozvoja a prijatím západnej orientácie, Viľnus stratil moc nad širokými teritóriami, ktoré sa stali súčasťou Ruskom. Oni sa pripojili k Moskve preto, lebo svojbytná Moskovská *kvalita udržateľného riadenia* bola vyššia, než k nej alternatívna svojbytná západná kvalita riadenia.

A v súlade s tým západniarstvo prekvitalo v Rusku výlučne ako vykorisťovateľ vzniknutejších kríz svojbytného rozvoja mnohonárodnej ruskej spoločnosti — smuta, napoleonovci, dekabristi, marxisti, disidenti, súčasní „demokratizátori“ — vznikali ako vonkajšia alebo vnútorná, no rovnako maximálne povrchná reakcia na krízy svojbytnosti. V hĺbke kríz i v predhistórii ich vzniku je možné vysledovať vplyv činnosti západných agentov, rozširujúcich názor, že ľudstvo všeobecne ako také - to je Západ, ako jediná progresívna regionálna civilizácia: F.K Lefort za Petra I; „guvernéri“ dekabristov; univerzitné bifľovanie západnej literatúry pri vlastnej bezmyšlienkovitosti (marxisti), — riešiac jedne krízy neudržateľnosti západniarstva v Rusku, zrodené západniarmi v minulých generáciách, sami siali semená budúcich kríz.

Všetko uvedené umožňuje pochopiť, že Západ je iba len regionálna civilizácia, od svojho zrodu infikovaná expanziou rozpadu impéria starovekého Ríma. V minulosti v sebe zahrňovala mnohé národné štáty, neprestajne bojujúce medzi sebou, a len teraz v nej začínajú budovať systém vnútorne bezkonfliktného riadenia života ľudí v im všetkým spoločnej civilizácii.

Avšak Rusko je, minimálne od čias pripojenia Kazane, regionálnou civilizáciou mnohých národov v hraniciach jedného, pre všetky národy spoločného mnohonárodného štátu, v ktorom vnútorné vojny sú len epizódou, a nie normou existovania. „100-ročná vojna“, „30-ročná vojna“ — to je z histórie Západu, a nie Ruska. Rusko-civilizácia sa rozvíjala vnútorne mierovo preto, lebo už dávno mala hierarchicky odstupňovaný systém riadenia civilizácie, udržateľný voči vonkajším napadnutiam, jak silovým, tak aj informačným. Štátnosť v nej je iba jeden zo stupňov riadenia, pritom nie najvyšším v toku realizácie plnej funkcie riadenia. Z tohto dôvodu zmeny štátnosti v Ruskej civilizácii majú iba zdanlivosť analógií so vznikom a rozpadom impérií v Západnej civilizácii.

Zároveň ukážeme, že nie k úplne všeobecne chápanému latinskému slovu „civilizácia“ existujú jednoznačne chápané ruské ekvivalenty: *свои́тность*, *свои́тный спосо́б жи́вота*, národa, prirodzene, pretože človek je tvor spoločenský.

V súlade s tým, pravoslávna inteligencia musí pochopiť, že *Rusko vo všeobecnosti* nie je štátom, a už vôbec nie pravoslávnym štátom v jeho historickej osobitosti. A život národov v Rusku, ktoré vyznávajú iné vierouky, sa im iba zdá ako prejav prevahy pravoslávnej vierouky. O neopodstatnenosti pravoslávnej domýšľavosti sa mohli všetci presvedčiť v roku 1917, keď dominujúce pravoslávie — pseudo-kresťanský svetonázor mocenskej „elity“ — nedokázalo bez katastrofy vyriešiť aktuálnu krízu rozvoja regionálnej civilizácie Ruska: Boh nepotupuje a spravodlivosť, život v pravde, nehubí. Presne tak aj všetky moslimské štáty, v minulosti sa začlenivšie do Ruska, krachli následkom odklonu ich vládnucích „elit“ od Jediným Závetom odporúčaného v jeho koránickom výklade, a nie kvôli prevahe „pravoslávia“ nad „islamom“.

Rusko je *regionálnou civilizáciou* mnohých národov v hraniciach jedného pre nich všetkých spoločného jednotného štátu. Rusku má nejaký *predurčený zmysel* svojho rozvoja, a preto má globálny význam, ako aj ľubovoľná iná regionálna civilizácia, ktorá vnútorne nevymrela. Pritom v organizácii celocivilizačného riadenia je Rusko dokonalejšie než Západ. To posledné je nepochopiteľné iba pri paraziticky spotrebiteľskom vzťahu k životu na celej planéte Zem.

Objektívne: ľudia sú časťou biosféry planéty. Ak vnútrosociálne vzťahy sú v prípustných hraniciach, tak biocenózy sú udržateľné pri zmene pokolení organizmov v nich, a životné prostredie nie je hrozbou pre život spoločnosti počas mnohých generácií ľudí, lebo zdravie sa získava v Prírode, a nie na klinike, nie v lekárni alebo v hermetickom bloku s umelým životným prostredím.

No Západ, a nie Rusko a nie Východ, už koncom 19. storočia (!!!) svojim spôsobom existencie priviedol celé ľudstvo na hranicu vojnovej alebo biosféro-ekologickej samovraždy kvôli tomu, že samoriadenie *spoločenstiev celkovo* v civilizácii Západu od počiatku realizovalo princíp «po nás potopa!», následkom čoho technicko-technologický progres v nej bol a je mimo morálne-etické kontroly. V 20. storočí tento spôsob „života“ prepukol do biosféro-ekologickej a sociálnej krízy globálnych rozmerov, ku ktorej biblický Západ *neustále* svojou činnosťou smeroval cca 2 000 rokov, nehľadiac na mnohé varovania. To je nezlučiteľné s ambíciami Západu na kultúrne líderstvo ľudstva: takéto ambície - stádová schizofrénia sú slavomamom (megalomániou) v *psychiatrickom zmysle tohto slova*.

Prekonávať krízu a jej následky bude nutné na základe pokánia skutkami, odmietnuc západný spôsob „života“ a vypracovaní iných životných ideálov: to jest, nie Rusko, ale Západ je vyše 2 000 rokov *trvajúce znamenie* chyby výberu cieľov a spôsobov života ľudí v spoločnosti. Rusko má iné problémy.

Mimo biblického Západu bolo samoriadenie *spoločností celkovo* historicky udržateľne vybudované tak, že V MORÁLNE A ETICKY ŠKODLIVEJ SPOLOČNOSTI bol vedecko-technický progres blokován a brzdený. Napríklad Rusko, v ktorom pre mnohých vedcov a vynálezcov do roku 1917 osobnou životnou drámou bola očividná ničotnosť (nepoužitelnosť a zbytočnosť) ich výskumov v milovanej Vlasti, čo vyjadruje historicky objektívne fundamentálnosť znalosti spoločenských vied, iba na osnove ktorej prírodovedecké a technicko-technologické znalosti môžu byť pre život bezpečné. V epoche „demokratizácie“ Ruska sa táto dráma obnovila. No tým samotným morálne a eticky zvrátená, nevyzretá spoločnosť je historicky dlhodobo chránená pred jej vlastnou zlobou, ktorá je zbavená možnosti konať zlo na základe špičkových technológií a vysokej energovyzbrojenosti, poškodzujúc Prírodu v sebe i okolo seba a utláčajúc život iných národov.

Nepopierateľný vzlet vedy a techniky v ZSSR v rokoch 1930-50 (zvít'azili svojimi zbraňami vo Veľkej vlasteneckej vojne; ako prví vyleteli do Vesmíru; najnižšia v našej histórii i súčasnom svete úroveň detskej úmrtnosti — rok 1959 — a pod.) má vo svojom základe morálnu a, ju sprevádzajúcu, etickú premenu spoločnosti, ktorá si prekliesnila cestu cez otrasy rokov 1905-30: Pre väčšinu obyvateľstva krajiny slovo т о в а р и щ¹, zamenivšie vo vzájomnom styku ľudí slovný pár „pán“ — „váš pokorný sluha“, skutočne vyjadrovalo rovnosť osôb v styku nezávisle na funkciách a odmenách.

¹ „товарищ“ – u nás bežne prekladané a vžitú ako súdruh. No slovo „товарищ“ má v ruštine význam predovšetkým ako druh, priateľ, kamarát. Aj u nás zaužívaný preklad je vlastne odvodenina od slova súdružnosť, čiže súdruh je vlastne druhom v spoločnom diele – pozn. prekl.

Pracujúci a svedomití nemajú dôvod lokajničiť jeden pred druhým a ponižovať jeden druhého vysokými a nízkymi titulmi.

Mnohí zanechali spomienky o tom, ako sa oni osobne rozchádzali v názoroch so Stalinom a prechádzali v nezhodách až k nadávkam¹; a Stalin si vážil tých, ktorí boli schopní obhajovať svoj názor. Existujú ľudia, ktorí považovali za svoj dlh spomenúť, ako ich sám Stalin vyhľadával, aby sa im ospravedlnil, keď nemal pravdu; o jeho nástupcoch spomínajú iné...

Stagnácia sa začala etickým regresom: jedni sa začali považovať za „elitu“, a v ostatných uvideli „pracujúci dobytok“ a začali vystupovať ako „páni“ nad ostatnými — „súdruhmi-dobytkom“. A preto, čím častejšie v súčasnosti ruskí občania používajú slovo «pán», lokajničiac pred psychopatmi, ktorí sa považujú za „pánov“, tým horšia bude aj pre „pánov“, aj pre lokajov budúcnosť:

Pestovaná morálka a etika predurčujú budúcu existenciu.

Spoločenstvá sa vždy nejakým spôsobom riadia a v spoločenskom samoriadení sa prejavuje reálna morálka a etika (a predovšetkým *morálka a etika religie* — obojstranne smerované vzájomné vzťahy človeka a Boha, ozajstného nadzmyslového), rodiac morálku a etiku nových pokolení, vstupujúcich do života. Regionálne civilizácie v jednom a tom istom historickom období sa odlišujú v ich duchovnosti — životnými ideálmi a cestami i prostriedkami ich dosiahnutia, ktoré v súhrne tvoria koncepcie budovania života mnohých pokolení. A nezávisle na tom, ako vyzerá život v každej z nich; nech by akou bola priepasť medzi nesenými ideálmi a realitou; nech by ako a čím bola znečistená úroveň vedomia v psychike obyvateľstva: — pokiaľ regionálnej civilizácii vlastná koncepcia samoriadenia spoločnosti existuje hoc i len v podvedomých obrazoch alebo „kolektívnom nevedomí“, tak civilizácia je živá. Spojenie rôznych kultúr v jednej civilizácii a ich rozvoj, vzájomne podporujúce spoločnú celosť, má vo svojom základe zhodu koncepcií a ich vzájomnú doplniteľnosť v aspektoch, ktoré sa nezhodujú.

V kultúre spoločnosti nachádzajú koncepcie riadenia svoj prejav v sfére ideológie národov a ich sociálnych skupín: tried, mafii a pod. Zmysel každej z koncepcií spoločenského samoriadenia je nemenný nezávisle na tom, či je vyjadrený formou vieroučenia, eposu, rozprávok, podobenstiev, anekdot alebo spoločenskovedných vied, aj keď forma prejavu sa môže meniť v závislosti od historických podmienok. A pretože každá spoločnosť je vždy nejakým spôsobom riadená, tak koncepcia jej samoriadenia objektívne existuje vždy, nezávisle na tom, ako je ona vyjadrená a nakoľko si ju spoločnosť uvedomuje. A rozdiel vnútornej histórie regionálnych civilizácií je podmienený tým, čo sa v historických udalostiach prejavuje ako dominujúca, tak aj k nej alternatívna duchovnosť ľudí, a takisto charakteristická pre každú z nich koncepcia spoločenského samoriadenia.

V spoločnosti môže súčasne existovať niekoľko koncepcií, ktorých nositeľmi sú rôzne sociálne skupiny, a medzi koncepciami sa môžu nachádzať aj vzájomne sa vylučujúce ohľadom cieľov a prostriedkov ich dosiahnutia. Ciele a prostriedky sa vo svojej väčšine vzájomne zhodujú, a preto činy v súlade s jednou koncepciou sú pustošivé alebo nevhodné ohľadom druhej. No ak ľudia nerozlišujú koncepcie a im vlastné ciele a prostriedky, tak môže v spoločnosti vzniknúť «konceptuálne neurčité riadenie»².

V konceptuálne neurčitom riadení sú súčasne do života zavádzané opatrenia, patriace k vzájomne sa vylučujúcim koncepciám usporiadania života spoločnosti. V konceptuálne neurčitom, *vnútorne vždy antagonistickom* riadení sa nedarí dosiahnuť prijateľným spôsobom ciele, vlastné ani jednej z koncepcií. A toto, časom, núti k prehodnoteniu minulosti, revízii koncepcií a výberu dostatočne konkrétnej koncepcie, v súlade s ktorou sa bude naďalej budovať riadenie.

Konceptuálna konkrétnosť v riadení je v podstate samodisciplínou, tak či onak sa prejavujúcou v podpore činní jedného a v sabotáži a zámernom konaní proti druhému. Pri pohľade z takýchto pozícií bol rozpad ZSSR krízou v rozvoji Ruska — jednej z regionálnych civilizácií planéty,

¹ Vid', predovšetkým, spomienky V.G. Grabina „Zbrane víťazstva“, V. Suvorov (Rezun) „Očista: Kvôli čomu Stalin usekol hlavu svojej armády?“.

² Tento pojem je dostatočne preskúmaný v *dostatočne všeobecnej teórii riadenia*. Vid', práce VP SSSR: „Voda mŕtva“ v redakcii počnúc rokom 1998, alebo „Dostatočne všeobecná teória riadenia. Koncepčné materiály učebného kurzu“, (v slovenskom preklade publikované tu: <http://leva-net.webnode.cz/products/dostatočne-všeobecná-teoria-riadenia-novy-slovensky-preklad/>, <http://leva-net.webnode.cz/products/mrtva-voda-novy-preklad-1-svazek/>)* .

vzniknuvšou v dôsledku nespôsobilosti jej spoločnosti ZA-v-ČASU sa oslobodiť od neživých-prekonaných koncepcií v dovtedajšom konceptuálne neurčitom riadení.

Východ z krízy — v takomto chápaní jej podstaty — predpokladá ten istý prostriedok, akým ju bolo možné v minulosti odvrátiť: rozlíšenie aktívnych modifikácií vzájomne sa vylučujúcich generálnych (t.j. zahŕňajúcich v sebe niekoľko čiastočných) koncepcií v spektre rôznorodých prejavov každej z nich. To je informačná osnova konceptuálne konkrétneho riadenia, pretože žiadna činnosť nie je možná, ak predmety a prostriedky činnosti sú nerozlíšené v prostredí ich obklopujúcom v procese jeho zmeny: buď činnosť degeneruje do zmätku na jarmoku pýchy; alebo vyvoláva neželateľné nepredpovedateľné následky a sprievodné efekty, neodstraniteľné už *existujúcimi* disponibilnými možnosťami.

Ľuďom je dávaná schopnosť rozlíšenia v tempe rozvoja životných situácií. To odmietat' znamená pretvarovať sa, vedúc okolie k poblúdeniu: «*Pokrytci! Rozlišovať tvár neba a zeme viete, a znamenia doby nemôžte?* (znak «?» bol odstránený cenzormi Blahej Zvesti)», — Matúš, 16:3 a Lukáš, 12:57, pokračuje: «*Prečo sami podľa seba nesúdite, čo má byť?*»

A v súlade s tým, historicky reálne je možné odhaliť len dve generálne koncepcie organizácie života ľudí a riadenia v spoločnosti. Rozdiel v stupni ich zmiešania a realizácie v ich regionálnych a národných modifikáciách vytvára celú známu rôznorodosť životných poriadkov.

PRVÁ. Riadenie je realizované sociálne úzkou uzavretou korporáciou v jej korporátnych záujmoch. Pritom sa korporácia obnovuje na základe klanovo-„elitárnej“ sociálnej bázy, do ktorej prístup z iných sociálnych skupín je štatisticky zriedkavý kvôli tomu, že ho korporácia uzatvára. Zbytok spoločnosti — prevládajúca väčšina obyvateľstva — je uspokojovaná blahami civilizácie na zostatkovom princípe, a jej nespokojnosť „elita“ ignoruje a potláča, nakoľko sa dá. Ne-„elitárna“ väčšina nie je schopná efektívne odporovať vládnucej, jej život utláčajúcej „elite“, pretože je tak zaujatá prácou, že nemá možnosť počas doby ľudského života si osvojiť poznatky a praktické návyky, potrebné na nahradenie „elity“ v sfére riadenia na celospoločensky významnej úrovni. Je nútená trpieť utláčajúce všetko-si-dovoľovanie tých, čo sami seba považujú za „elitu“, jednoducho preto, lebo má pocit, že život v sociálnom chaose — vnútrospoločenskej vojne všetkých proti všetkým im dostupnými prostriedkami — bude ešte horší.

Osnovou tohto typu spoločenského usporiadania je „Tajná“ doktrína, v súlade s ktorou prístup k osvojeniu si znalostí a návykov pod rôznymi *ušľachtilými* zámienkami a priamym útlakom je pre ne-„elitárne“ sociálne skupiny obmedzený. Celá spoločnosť vyzerá ako mnohostupňovitá pyramída — hierarchia lokajsko-pánskych **osobných** a klanovo-rodinných vzťahov. V základe hierarchie leží informovanosť a osvojené praktické návyky, uzavreté v systéme rodových tajomstiev a vzájomných zasvätení, určujúcich postavenie osoby a rodu v davo-„elitárnej“ pyramíde spoločnosti. Tajné poznatky, monopolný prístup neospravedlňiteľne úzkych sociálnych skupín k ich osvojeniu, v podmienkach panovania momentálne-pre-seba-hrabúcej morálky a závidi bohatstva a **zaháľky** sú prostriedkom vytvorenia druhotného monopolu: monopolu vysokých cien za produkt „elitárnej“ riadiacej práce v spoločnosti.

Duchovnosť je v takejto spoločnosti stotožňovaná s «mierou hierarchickej významnosti», a „hierarchická významnosť“ v spoločnosti predpokladá mať hierarchiou určenú úroveň „duchovnosti“ alebo ju (skutočnú duchovnosť)* odmietat' ako takú: *miesto maluje človeka*, samotná duchovnosť a človek — jej nositeľ sú odmietané: «ja som vodca, ty si hlupák; ty si vodca, ja som hlupák». Vysoký stupeň (v pyramíde) je považovaný za vysokú ľudskú dôstojnosť: na „vrchole“ sociálnej pyramídy sú klany, produkujúce vyšších zasvätených, akoby poznajúcich zmysel života a tajomným spôsobom vedených zhora; dole je „pracujúci dobytok“, ktorý si nemusí *v ý l u č n e t o t o* svoje predurčenie, prednaznačené mu „najvyššou elitou“, uvedomovať, myslieť si, že jeho ľudská dôstojnosť sa prejavuje v dostatku prepychu a radovánok, „chleba a hier“, alebo v profesionalizme, nechcúc pochopiť, že volebné politické ceremónie a zasvätenia sú takisto hrou-šou, a profesionalizmus je nanajvýš len podkladom, ako mať prepych a ostatný „chlieb a hry“. „Chlieb a hry“ — tak isto ako aj prístup k profesionalizmu — sú prerozdeľované „vyššími“ podľa ich svojvôli (viď. monológ Velikého Inkvizítora F.M. Dostojevského) a sú úplne vzdialené od dôstojnosti človeka a z nej vyplývajúcich 1) povinností človeka a 2) práv človeka. Všetko toto je pridané k usporiadaniu psychiky, určujúcemu dôstojnosť človeka alebo jej absenciu ako takú:

- u človekupoďobných civilizovaných zvierat (ak ich správanie je diktované inštinktami, ktoré oni neovládajú);
- u biorobotov-zombie, ktorých správanie je bezpodmienečne podriadené výtvorom kultúry (geneticky neodovzdávanej informácie, ktorá sa stala neozmysleným alebo zvrátene ozmysleným vlastníctvom ich psychiky);
- démonov, ktorí sa opájajú svojim individualizmom, rozumnosťou a ostatnými schopnosťami.

Pri nasledovaní tejto koncepcie sa národné „elity“ vzájomne odlišujú nie viac, než sa odlišuje v „*Mŕtvych dušiach*“ Pľuškin, od ktorého utekajú poddaní a ktorý hladuje sám, od Sobakeviča, ktorý aj sám má dostatok i **čistokrvní** poddaní v mocnom hospodárstve sú sýti a zaopatrení. Či to prebieha formou uzákoneného obchodu s otrokmi alebo formou západnej demokracie (v ktorej účtovníckych učebniciach sa do dnešných čias nachádzajú klauzuly, majúce na mysli de-facto obchod s otrokmi: «aj keď personál firmy je jej najcennejším kapitálom, predsa len nepodlieha bilančnému účtovníctvu»), je to rovnaké „elitárno“-otrokárske usporiadanie — mnohotvárne pokrytecké v odmietaní rovnosti ľudskej dôstojnosti človeka. Môžu sa pritom prednášať ľubovoľné slová, no certifikát o hierarchickej významnosti v jeho ľubovoľnej podobe — od formy nosa, mozol'ov na rukách, až po diplom laureáta a nominálu na bežnom účte — je prvotná osnova pre začiatok styku jedincov.

Táto koncepcia pri svojej realizácii vytvára jednu historicky významnú modifikáciu. Jedna z množstva regionálnych skupín vyšších zasvätených sa začína správať voči nej analogickým skupinám vyšších zasvätených v iných spoločnostiach ako k „pracujúcemu dobytku“, následkom čoho do paralelných hierarchií v susedných regiónoch vnáša zámerné lživú informáciu. Dopustiť jej prienik, susedné hierarchie strácajú riadiacu funkčnosť a stávajú sa podriadené hierarchii agresora tým viac, čím viac sú presvedčené o svojom **absolutizme ducha**¹. Toto je studená vojna: svojou podstatou vojna informačná: „veríš — neveríš“; „pochopíš — nepochopíš“; prijmeš smrteľnú lož, alebo sa držiš skutočnej pravdy podľa svedomia a preto je ti Zhora dané Rozlišovať všetko a všade v tempe rozvoja situácie.

Studená vojna sa historicky reálne vedie už niekoľko tisícročí: v jej výsledku sa rozpadol staroveký Rím a vznikol súčasný Západ. A Rusko je Rusko, a nie časť Západu, pretože v tejto studenej vojne nebolo premožené už vyše 1 000 rokov. Cieľom vojny je globálny davo-„elitarizmus“ — „elitárno“-otrokárske zriadenie na celej planéte v nejakej jeho „ušľachtilej“ forme: napríklad, formou Západnej „demokracie“ — *pre začiatok*².

Josif (Jakovlevič), Mojžiš, Ježiš, Mohamed prichádzali preto, aby ho *celkovo zničili*, aby všetci na Zemi mali život a mali ho v hojnosti. Výhovorky o tom, že proroci mali na zreteli „život v hojnosti po Súdnom dni“ je neskorším výmyslom. Ak by vyslanci mali na zreteli toto, tak by to povedali priamo. Inak by nebolo skrže Ježiša povedané: «*Od týchto čias* (cca pred 2 000 rokmi) *Kráľovstvo Bažie sa zvestuje a každý úsilím do neho vchádza*». «*Nepríde Kráľovstvo Božie viditeľným spôsobom*». A od týchto slov padol imperátorský Rím a Judea. Nebolo by skrže Mohammeda povedané: «*On je Ten, Ktorý poslal Svojho vyslanca s priamou cestou a religiou skutočnej pravdy, aby ju prejavil vyššie nad akoukoľvek religiou, nech by to aj nenávideli vyznávači mnohobožstva*». A z týchto slov padla Perzia a Byzantia, skostnatejšie v samouhlupovacom vlastnom výmysle — útlaku jednych druhými. Boh neničí život v pravde na Zemi.

Vlastný výmysel, prekrucujúci zmysel Jediného Zákona, vyplýva od „tajných doktrínárov“, vnucujúcich „Tajnú“ doktrínu, ako spôsob života, a tým samým sa odklonivších od Skutočnej Pravdy. Toto je sprevádzané ich potrebou parazitovať na živote iných, pokiaľ si to doprajú, lebo v samotných parazitoch niet Ducha života, ktorý sa vyhyba ľstivosti a nepravde.

DRUHÁ KONCEPCIA. Sociálnou bázou riadiaceho korpusu, *ktorý len realizuje nadsociálnu moc v spoločnosti*, je celá spoločnosť, a spoločnosť dodržiava v riadení koncepciu zachovania biosféry a rodín (Korán: «*A azda vy, ak sa odvrátite, budete ničiť zem (po jej usporiadaní) a rozbiť príbuzenské väzby? — to sú tí, ktorých prekliat Boh*».) s cieľom uspokojiť **životné** záujmy celého obyvateľstva, vrátane bezpečnosti všetkých ľudí, počnúc psychologickým a končiac ekonomickým a fyzickým, telesným bezpečím.

¹ Samo sa veľebiaci názov jednej z kníh Sankt Peterburgského a Ladožského metropolitu Jána.

² O ich plánoch do budúca vid'. prácu VP SSSR „Prídi na pomoc mojej neviere...“

Táto koncepcia vylučuje lokajsko-pánsku hierarchičnosť osobných vzťahov preto, lebo pre každého človeka v nej Hospodin je Jeden Boh, Sám sa zrieknuvší všetko-si-dovoľovania a predpísavší Sám Sebe byť milostivým (Korán, 6:12, 6:54), darujúci Lúbosť Mu veriacim. Všetci ostatní sú buď Jemu verní sluhovia, alebo bojovníci proti bohu, odkázaní *dočasne* na ich domýšľavosť a chytráctva podľa ich vlastných výmyslov. Všetci **ľudia** veria Bohu a dobrovoľne naplňajú Jeho blahý úmysel, v ktorom niet vnútorných antagonizmov; neľudia sú oslobodení od tejto relígie. A preto všetci ľudia sú priateľmi, druhmi, duševnými bratmi, no v žiadnom prípade nie páni ani nie lokajmi a nie majetkom iných. Konkrétne v tomto je realizácia prvého i druhého prikázania v Kristovej Bahej Zvesti.

V slove «pán», smerujúcom k osobe druhu Človek Rozumný, je vyjadrená nie úcta jedného človeka voči druhému (na to existuje veľmi zriedkavo používané oslovenie: **vážený**), ale lokajstvo jedného pred druhým, ktorého on sám povyšuje na úroveň Pána Boha alebo vyhovuje samolúbosti druhého napriek tomu, že Boh prikázal ľuďom milovať jeden druhého a, dôverujúc Mu, nevytvárať si modly.

Toto je človečenstvo – člo-večnosť. Jozef, Mojžiš, Ježiš, Mohammed, neochvejne naplňajúc vôľu im všetkým spoločného Boha, učili tomuto spôsobu života. A v ňom nie je miesto pre hierarchie „guru“, pretože v Kráľovstve Božom — Nebeskom i Pozemskom — je Duch Svätý učiteľom každej skutočnej pravdy podľa miery vzniku jej potreby u každého; ak, samozrejme, človek sám sa neodvráti od skutočnej pravdy, keď ona k nemu prichádza priamo vo vnuknutiach Ducha Svätého, alebo nepriamo: prostredníctvom druhých ľudí, zvestovateľov, skrze kultúrne pamiatky spoločnosti alebo neformálnym «*Jazykom*» *životných znamení od Boha*.

V tejto koncepcii profesionálne odlišnosti a podriadenosť profesií, štatistika ich zriedkavosti a štatistika obnovy rôzneho profesionalizmu, potrebného pre život spoločnosti, nemôže byť základom — zjavnej i tajnej — hierarchie lokajsko-pánskych (rovná sa: chuligánsko-slabošských) osobných i klanových vzťahov a útlaku jedných ľudí druhými. Toto nesmie byť ani v zákonných, ani v nezákonných formách, dokonca ani v zamlčaní, tajenom v hĺbkach duše, lebo Boh je znalcom srdca a vie všetko. A On je jediným Pánom pre ľudí, majúcich rovnakú ľudskú dôstojnosť, nezávisle na získaných profesiách.

Každá z oboch koncepcií má množstvo modifikácií globálneho i regionálneho významu, a konceptuálna neurčitnosť riadenia sa rodí z ich rôznych vzájomných prienikov do v konkrétnom riadení realizovanej čiastočnej koncepcie.

No Boh nemení to, čo sa deje s ľuďmi, pokiaľ samotní ľudia nezmenia to, čo je v nich. Kráľovstvo Božie sa zvestuje, no nie je nanucované a každý sám úsilím doňho vchádza, **ak si to** bude priat, zmeniac čo-to v sebe, zriekajúc sa niečoho, a niečo zvoliac si i vynakladajúc úsilie, aby uskutočnil zvolené. Toto vedie aj k výmene jedných koncepcií za iné a ku konceptuálnemu rozhraničovaniu voči nevhodným koncepciám a praxou ich realizácie. A preto netreba stavať sa ako k salónnemu „elitárnemu“ aforizmu, vyslovenému K. Prutkovom: «Nie v celku hľadaj jednotu, ale viac ROZDELENIA V JEDNOTE».

A v tomto je zachovanie Ruska — regionálnej civilizácie, svojbytnosti života mnohých národov, majúcej globálny význam a zmysel svojej existencie, ako aj všetky ostatné regionálne civilizácie, nezničiace sa opojením lžou a slovami, ktorých zmysel nechápu.

30.06. — 07.07.1995

(Upresnenia: 02 — 29.12.1995; 26.01.1999)

11.3. Spravodlivé dielo nie je zlým úmyslom.

«Naše dielo je pravé! Víťazstvo bude naše!» V týchto slovách J.V. Stalina sa prejavila CIEĽ-avedomosť národov ZSSR žiť ako ľudia, a nie existovať ako pracujúci dobytok pre uspokojenie veľkých i malých potrieb a rozmarov „rasy pánov“. Dôležité je aj to, že národná pamäť nezachovala ani jednu anekdotu, v ktorej by J.V. Stalin vystupoval ako slaboduchý, chamtivý alebo malicherný. Z toho je možné pochopiť, že hlúposť, chamtivosť a malichernosť nemajú miesto v pravom diele, a tí, čo majú takéto vlastnosti alebo k nim smerujú v pokušení okolností, sú nespôsobilí pre pravé dielo.

Ale hlúpe dielo nie je chytré. V ruskom jazyku «дурной» znamená nielen «hlúpy», ale aj «zlý», čo významovo spája slabomyseľnosť, neschopnosť a odmietanie myslieť so zlom diela. Avšak «chytrosť» zďaleka nie vo všetkých prípadoch je klamom a ľstou, ale aj navonok viditeľná nepredvídateľnosť vysokého profesionalizmu pre divákov a jeho protivníkov. A pravé dielo nie je hlúpe, ale rozum sa v ňom stavia proti ľsti a klamu zlých úmyslov.

Skôr, než sa zrealizuje v živote, každé dielo potrebuje aktérov. A v spoločnosti aktéri reagujú na slová: buď chápu to, čo je za slovami; alebo bezmyslienkovite nepredpokladajúc, že podľa slov je jedno, ale v skutočnosti iné. A preto je životne dôležité ZAVČASU preniknúť skrze slová do podstaty diela.

Pravé dielo sa prejavuje v priamych slovách, chápaných väčšinou jednotne, a preto význam slov a za nimi nasledujúcich skutkov tých, ktorí sú prívržencami pravého diela, sú zhodné a nezvratné.

Ľstivé dielo — zlý úmysel — sa prejavuje v slovách, chápaných v prenesenom zmysle alebo vo viacvýznamových-mnohoznačných slovách, a takisto v „billboardových heslovitých“ slovách, ktoré si musí každý sám ozmysliť z kontextu, v ktorom ich štatisticky najčastejšie uvádzajú, občas napriek ich spočiatku vlastnému zmyslu.

A preto do pravého diela je možné vstúpiť, osvojac si jeho zmysel v niekoľkých obrazoch, ešte nepreberúc slová. No, do ľstivého diela je možné sa vtrepáť, preberúc slová a nechápajúc, že za slovami je zlomyseľne ukryté dielo, odpočiatku odmietajúce význam týchto slov.

A preto je zlé dielo – hlúpa vec - vtrepáť sa do ľstivého a stať sa v ňom pracujúcim dobytkom kvôli tomu, že ste ZAVČASU nechceli alebo si nenašli čas preniknúť skrze slová do podstaty diela a presvedčiť sa o tom, či toto dielo je Vaše Pravé dielo; alebo ste poverili touto expertízou druhých, považovaných za autority alebo neomylných vodcov. A preto ľstivé dielo i hlúpe sú jednotné vo svojich výsledkoch, v ktorých sa prejavuje ich spoločná podstata. A táto ich jednota privádza k otázke, adresovanej mnohým politikom: «Povedzte čestne: ste hlupák alebo nepriateľ národa?»

Ľstivé dielo začína vyslovením „všeobecne používaných“ slov, to jest ich vnímaním bez uváženia, z-OBRAZ-enia: obraz je odlišný od slova, slovo iba vyvoláva obraz. A ak človek, hovoriac a počúvajúc, si nez-OBRAZ-uje reč, tak je neodlíšiteľný od magnetofónu alebo CNC¹ frézy, pretože nez-OBRAZ-ujúc, on klesá do stavu technického zariadenia — robota na osnove bionosiča druhu Človek „Rozumný“; a jeho správanie je programované slovami, ktorých zmysel si neuvedomuje a nechápe. Takáto reč a jej vnímanie bez-OBRAZ-ne aktivujú „podvedomé“ automatizmy. Toto je jeden z druhov *posadnutosti*, následkom čoho je dielo zohavené. *No etika, vhodná v spoločnosti ľudí, je nevhodnou v styku človeka s naprogramovaným automatom v ľudskej podobe.*

Tým viac je treba s ostrážitosťou používať slová cudzorodých jazykov a mŕtvych *jazykov* (vrátane „jazykov“ vo význame: národov), nezabúdajúc na to, že v tých jazykoch, z ktorých sú prenesené do rodného jazyka, sú pre cudzorodé slová charakteristické konkrétne obrazy a významy, ktoré je neprípustné prekrúcať, pretože je to zlé dielo, v ktorom je utajené nejaké MEDZI-národné ľstivé dielo.²

A uvedené je nie bezcieľnom slovnou hrou vo filologickom abstrakcionizme, ale cesta prekonania súčasnej ruskej krízy, ktorá zasahuje prakticky všetky stránky života väčšiny rodín. Toto je kríza — platba za stáročnú konceptuálnu neurčitosť spoločenského riadenia, vzniknúvšiu v prázdnych slovách bez zmyslu a v slovnom bludárstve so ľstivým významom, rovnako ničivých pre život národa; keď všetko „sa rozumie samo sebou“, no *nerozumie sa jednotne.*

¹ Skratka, označujúca číselne programované riadenie.

² Podrobnejšie o problematike jazyka a zaobchádzaní s ním sa dočítate v práci VP SSSR „Jazyk náš: ako objektívna данnosť i ako kultúra reči“ (preložená do slovenského jazyka k dispozícii tu: <http://leva-net.webnode.cz/products/jazyk-nas-ako-objektivna-dannost-i-ako-kultura-reci/> - pozn. prekl.

Za príkladmi takéhoto druhu slovného a myšlienkového bludárstva netreba ďaleko chodiť, ale stačí sa vrátiť k už citovanému úryvku z akoby pravej a patriotickej „Mladej gardy“, Č.2, 1995, str. 147:

«Čo znamená Rusko v opozícii Kresťanského a Moslimského sveta — sa úplne očividne odhaľuje teraz. Je to jediná krajina, ktorá dokáže zadržať islamský fundamentalizmus. Hrozbu zo strany arabských moslimov zakúšajú dnes už vo Francúzsku. Rusko, a nie USA, bude nútené hrať úlohu hlavného regulátora vzťahov medzi kresťanskou Európou a moslimskou Áziou. Na to nestačí mať silný VPK, je potrebná mocná ideológia».

Tak sa podarilo, že v krivom zrkadle citovaného výroku sa skoncentrovali a prekrútili skutočne dôležité otázky, na ktorých odpovede i slovom i činom určujú budúcnosť globálnej civilizácie i všetkých regionálnych civilizácií; a zvlášť budúcnosť regionálnych civilizácií Západu a Ruska.

Predovšetkým je potrebné rusky (samozrejme slovensky a česky)* objasniť význam filologického strašidla «islamský fundamentalizmus», zavlečeného do našich jazykov sociálnou mágiou, planým prorokovaním, aby bola psychika ruských (a všetkých nielen slovansko-jazyčných) ľudí zakódovaná na nepriazeň a nepriateľstvo ku všetkému, spojenému s Islamom.

Arabi chápu svoje rodné slovo «islam», ako život a konanie ľudí v pokore každého pred Bohom podľa svedomia; Realizácia Islamu v živote spoločnosti je prospešná — je blahom, lebo vo svetonázore veriaceho je Boží Zámer **dozaista pre všetkých** nepopierateľným blahom. «Основание (základ, podstata)» je ruský (slovenský) ekvivalent mŕtveho latinského «fundament». Základom každej činnosti je schopnosť Rozlíšenia rôznych javov, ich obrazov, kvalít, množstva, zmyslu a pod. počas samotnej činnosti; inými slovami — v tempe rozvoja situácie.

V súlade s tým, aby človek zotrval v Islame — v arabskom chápaní tohto slova — je nutné predovšetkým Rozlišovať, čo v činnosti človeka a spoločnosti sa Bohu páči, a čo sa Bohu protiví a je schopné vyvolať Jeho hnev: «*Ó, tí ktorí uverili! Ak sa budete vystrihať vyvolávať hnev Boží, On vám dá Rozlíšenie a očistí vás od vašich zlých skutkov a odpustí vám. Skutočne, Boh je nositeľom veľkej milosti!*» — Korán, 8:29.

To jest, ak neprekrúcame zmysel cudzojazyčných slov «islam»-ský «fundament»-alizmus ich používaním výlučne v negatívnom kontexte, aby sa nimi malo na mysli objektívne opačné voči ich pôvodnému zmyslu, tak je možné pochopiť, že ideály islamského fundamentalizmu, ako spôsobu života spoločnosti, sú v ruštine vyjadrené v slovách *Kráľovstvo Božie na Zemi*.

Veriacemu je jasné, že najmocnejšou ideológiou je ideológia Súbornosti ľudí v Kráľovstve Božom na Zemi. Z tohto dôvodu jej *neprekonateľne vzdorovať* nie je možné, hoci dočasné opojenie ilúziou bohoručajúceho úspechu možné je. Pre neveriaceho «Kráľovstvo Božie na Zemi» sú prázdne slová, avšak **majúce význam ako idiom**, jednoznačne chápaný v prenesenom zmysle slova, v ktorom je vyjadrená historicky reálna túžba mnohých generácií ľudí po spravodlivosti, panujúcej v živote spoločnosti.

Pretože väčšina ľudí by život podľa spravodlivosti uprednostnila pred umrtvujúcim všetko-sidovňovaním podľa zákona i mimo neho, tak na priame vyhlásenie: «My chceme, aby Rusko všetkou svojou mocou prekázalo rozšíreniu Kráľovstva Božieho na Zemi» stúpencov tohto diela niet kde zobrať – ani medzi veriacimi, ani medzi neveriacimi; ba naopak, všetci odporcovia tohto durackého nápadu sa zomknú. Preto jeho majitelia sú nútení sa pretvarovať a chytračiť, zaťahujúc do zlého diela emocionálne nevyvážených ľudí *planým prorokovaním namiesto poznania jazyka*, a používať na zaklínanie sociálneho živlu filologické abstrakcie, ktoré si každý ozmyslí z mu podsunutého kontextu, ak nepochopí, v čom je podstata diela, ku ktorému ho vyzývajú ľstivými slovami.

A na pochopenie nepriateľstva Západu, nasmerovaného proti Islamu, je potrebné venovať pozornosť tomu, že Koránická kultúra v Ázii v dnešné dni je historickou dannosťou. „Kresťanská Európa“ (a tým viac Amerika) v dnešných dňoch je filologickou abstrakciou, za ktorou sa historicky reálne skrýva mnohými túžená „občianska spoločnosť“, v ktorej politika je akoby „sama o sebe“, a vierovyznanie (alebo bezviera) je akoby „súkromnou vecou“ každého a tiež „samé o sebe“, hoci aj v Európe, aj v Amerike existujú tí, ktorí chápu ich bezperspektívnosť a úprimne hľadajú alternatívu.

„Občianska spoločnosť“ Euro-amerického biblicko-marxistického konglomerátu nie je filologickou abstrakciou, ale je spôsobom existencie ľudí v jednom z regiónov planéty. Vznikla z vieroučenia historicky reálnych — neidealizovaných „kresťanských“ cirkví a synagógy, ktoré vzájomne konceptuálne sa dopĺňajú, robia jedno a to isté, ich spoločným ľstivým majiteľom vlastné dielo. Keď s vyhlásením „slobody svedomia“ sa od povrchovej šupky slov vieroučení, preda len

brániacich notorickému všetko-si-dovoľovaniu a cynizmu, upustilo, tak dovtedy skryté bezbožie vo vieroučení minulých vekov sa jednoducho **obnažilo** i v ideológii „deidologizácie“, i v činoch dnešnej „občianskej spoločnosti“.

Synagóga počas stáročí úporne zotrúva v propagande rasovo-„elitárnej“ doktríny židovského panovania nad všetkými národmi na základe ešte v staroveku prekrúteného Starého Zákona, talmudicky odmietajúc Ježiša ako Mesiáša (eur.), Krista (gre.), Pomazaného Božieho (rus.). A historicky reálne cirkvi sa stali dominujúcimi až potom, keď zavrhlí Kristovo učenie, zameniac ho vo svojom vieroučení nikejsko-kartagénskym kánonom. Toto odpadlivosť sa prejavilo aj v ich spoločenskom konaní: inkvizícia, jezuiti, kolonializmus a otrokárstvo, mnohopočetné vojny v Západnej civilizácii a jej úžernícka parazitická agresia — to sú svedectvá jej odpadlivosť od Boha a jej anti-Kresťanstva. Hierarchie cirkví Kristovho mena, napriek Jedinému Zákonu, ktorý v spoločnosti obnovil Ježiš v jeho časoch, nanucujú paseným ovciam hierarchiu osobných a klanových lokajsko-pánskych vzťahov ako obraz Kráľovstva Božieho na Zemi. Kvôli tomu do Kristovho rangu – Pomazaných Božích — ľudskou svojvôľou nastoľovali korunované osoby a služobníkov cirkvi; a Božieho človeka Ježiša prehlásili za «Bohočloveka», odhlasujúc, ako v pléne ÚV, (218 — «za», 2 — «proti») na Nikejskom koncile v roku 325 vnesenie podstaty védicko-magickej (znacharskej démonickej) kultúry do formy *relígie jednobozia*, ktorú učil Ježiš. Podriadenie akoby kresťanského sveta rasovo-„elitárnej“ doktríne pánov synagógy, zabezpečujú cirkvi nanucovaním paseným ovciam názorov o posvätnosti a nemennosti textov Starého Zákona, ležiacich v základoch biblickej kultúry.

Keď úroveň energovyzbrojenosti a technologických poznatkov umožnila poskytnúť v hojnosti „chlieb a hry“ množstvu bezstarostne bezmyšlienkovitým individualistom Západu, tak anti-Kresťanstvo pánov obidvoch rodín biblických kultov získalo *možnosť nezahaľovať* svoj koristnícky despotizmus autoritou Boha, Jeho prorokov a písem, nazývaných „svätými“.¹

Koránická kultúra, *takisto majúca globálny význam*, je prekážkou pre tento spôsob existovania parazitov a ich rozumom lenivých, domýšľavých poddaných. Práve preto „občianska spoločnosť“, ktorá nalieha na to, že „religiózne presvedčenia sú súkromnou vecou každého“, sa snaží zjednotiť všetkých individualistov-„súkromníkov“ na boj s Koránickou kultúrou, odmietajúc svojim členom v ich akoby súkromnom práve kázať a vyznávať Islam, líčiac ho ako sociálne nebezpečenstvo globálneho významu.²

No okrem rozporov v otázkach etiky, charakteristickej pre relígiu človeka a Boha («religia» je spojenie v preklade z latinčiny), rozporov o úklade o život ukrižovaním Krista a rozporov ohľadom dogmatiky („Trojica“) a pod. pre majiteľov „občianskej spoločnosti“ Západu existujú aj všedné každodenné príčiny, aby ešte raz po 1300 rokoch sa nejako pokúsili zničiť problém islamského fundamentalizmu.

24.07 — 08.08.1995

(Upresnenia: 29.12.1995; 26.01.1999)

¹ Týmto dnešná civilizácia Západu nastúpila a opakuje cestu starovekej Atlantídy, kde takisto jej vládcovia a mágovia po dosiahnutí technicko-technologického pokroku nastúpili cestu ateizmu a bezbrehej svojvôle voči vlastnému obyvateľstvu a iným civilizáciám vtedajšej Zeme. Toto bezbožie a všetko-si-dovoľovanie voči všetkému a všetkým skončilo záhubou Atlantídy. Skončí takto aj terajšia civilizácia biblického Západu, alebo sa stihne spamätať a odvrátiť blížiacu sa katastrofu sebazáhuby? – pozn. prekl.

² Je však potrebné rozlišovať (podobne ako medzi pôvodným kresťanstvom – učením Ježiša, a historicky sa vyskladavšími mocensko-parazitickými hierarchiami „kresťanských“ cirkví) medzi pôvodným koránickým učením Islamu, a imánmi prekrútenou dnešnou podobou „islamského“ spiatocníctva, ktoré je podobne. ako tzv. kresťanské cirkvi súčasnosti, skutočnou hrozbou globálneho významu. Avšak, aj tu treba pamätať, že za zvrátením koránického Islamu do dnešných despotických kvázi-islamských režimov (napr. wahhabizmus Saudskej Arábie, alebo radikálny „islam“ afgánskeho Talibanu) sa skryte tiahne ruka majiteľov biblickej koncepcie civilizácie Západu. – pozn. prekl.

11.4. „Občianska spoločnosť“: kriminalita a psychopatia

V každodennosti je pre majiteľov „občianskej spoločnosti“ neprijateľný nie „bohoslovecký fanatizmus“ islamistov, ale obsah Koránického učenia o organizácii života ľudí v spoločnosti a, predovšetkým, o ich hospodárskej činnosti, ktorá je základným prostriedkom uspokojenia potrieb ľudí vo všetkých súčasných regionálnych civilizáciách.

Takto sa historicky reálne vyskladalo, že Korán je jedinou z vieroučných kníh, preživších stáročia, v ktorej sa všestranne a konkrétne hovorí o tom, čo sa v podstate akoby aj samo sebou rozumie natoľko pravdivým, žeby možno o tom ani nebolo treba hovoriť, ak by to skutočne pravdivé nebolo odvrhované celým obrazom existovania civilizácie Západu a v svojej sociologickej náuke jeho „*inteligencia*“ by sa nepokúšala potvrdiť ako pravdivé, prirodzenosti odporujúce názory. A táto osobitosť regionálnej civilizácie Západu, aspirujúcej učiť ako žiť druhých, pridáva Koránu jedinečný význam v kultúre celého ľudstva. No prv, než budeme o tom hovoriť, je nutné zreteľne uvidieť, že v podstate je civilizácia Západu s jej „občianskou spoločnosťou“ s Koránickou kultúrou v rozpore – stojí proti nej.

Ak máme pomenúvať veci svojimi menami, tak „občianska spoločnosť“ Západu je životubíjajúcim monštrum, vzniknuvším z dvojadresného biblického vieroučenia.

ADRESA PRVÁ — židom:

«Nedávaj na úrok svojmu bratovi (t.j. židovi) ani striebro, ani chlieb, ani nič iné, čo je možné dávať na úrok; cudzincovi (t.j. nežidovi) dávaj na úrok; ale bratovi svojmu nedávaj na úrok, aby hospodin boh tvoj ťa požehnal vo všetkom, čo sa robí tvojimi rukami na zemi, do ktorej ty ideš, aby si ju ovládol» (to sa týka nielen staroveku a starovekým židom obetovanej Palestíny). «I budeš panovať nad mnohými národmi, ale oni nad tebou panovať nebudú», — Deuteronomium. «Vtedy synovia cudzincov (t.j. nasledujúce pokolenia nežidov, ktorých predkovia upadli do dlhov voči úžerníckym klanom plemena spoluvercov) budú budovať hradby tvoje (takto teraz mnohí arabi-palestínčania závisia na možnosti cestovať za prácou do Izraela) a ich králi budú tebe slúžiť („Ja som žid kráľov!“ — námietka jedného z Rottschildov na nepodarený kompliment na jeho adresu: „Vy ste kráľ židov!“); lebo v hneve mojom ťa porážam, no v blahosklonnosti mojej budem k tebe milostivým. I budú otvorené tvoje brány, nebudú sa zatvárať ani vo dne, ani v noci, aby bol k tebe prinášaný majetok národov a privádzaní ich králi. Lebo národy a kráľovstvá, ktoré ti nebudú chcieť slúžiť, zahynú, a takéto národy budú úplne vyhladené» (Izaiáš).

Vo svojej podstate je vyššie uvedené propagandou parazitického všetko-si-dovoľovania židovského rasizmu, propagandou dobyvačných snáh panovať nad všetkými národmi Zeme a propagandou genocídy vo vzťahu k tým, ktorí nesúhlasia s parazitickou rasou pánov. Vo výsledku je to propaganda kozmopolitného totalitného útľaku všetkých, vrátane aj samotnej „rasy pánov“.

To jest, toto sú činy, uvedené v trestných zákonníkoch väčšiny „občianských spoločností“ v štátoch Západu, a takisto v TZ RF¹ a str.74, predovšetkým.

Touto propagandou, rozširujúc Bibliu v ich vlastných vydaniach, sa profesionálne zaoberá synagóga a zdanlivo-Kresťanské cirkvi. No „posvätnosť“ Biblie a tradičnosť pod jej jarmom znetvorenej kultúry robí túto plne protinárodnú agitpropagandu netrestateľnou a právne sa nezodpovedajúcou, na rozdiel od mnohých počas stáročí jej odporujúcich ľudí. Toto je dvojitý morálny štandard: jasné pokrytectvo a vyložená faloš, charakteristické pre biblickú kultúru a ňou zrodeného netvora — „občiansku spoločnosť“.

Keď niečo podobné, no na adresu globálnej synagógy a rôznorejazyčného židovstva, vyhlasovali hitlerovci, tak pochybnosti o zdroji doktríny hitlerizmu nemali ani veriaci, ani ateisti. A preto: *Nenávisť oficiálneho Západu k hitlerizmu a trúchlenie nad jeho obeťami je (navonok)* ušľachtilé, avšak (v podstate)* pokrytecky falošné.* V podstate v nich západní obyvatelia, a rovnako aj politickí „lídri“, prejavujú prísahu loajálnosti tým, ktorí počas dvoch tisícročí „mäkko“ a kultúrne na osnove Deuteronomia (Tóry)² robia to, čo prehlásil Hitler, ktorého Nemcom nastrčili ako „führera“ s cieľom realizácie ukázkovo príkladného slávnostného výprasku nemeckého národného ducha, aby si druhé národy nezvykli protiviť sa medzinárodným „tajným“ doktrinárom alebo ohrozovať ich globálny, „elitárny“ monopol tyranizovať všetkých. „Mein Kampf“ je v porovnaní s vysoko profesionálnym

¹ Podľa stavu v roku 1994.

² V origináli: в-топо-законные – v doslovnom preklade v-zákone-tóry. – pozn. prekl.

sociálnym veštením a šamanizmom Biblie iba fušerským výrobkom bábkového diletanta. 70 rokov bez biblického jarma a 10 rokov bez marxistického — to je plne dostatočná doba na uvidenie a pochopenie uvedeného.

V zhode s Koránom sú uvedené citáty z Deuteronómia a Izaiáša despotizmom, vyjadrujúcim koristnícky vlastný výmysel skrývajúcich sa majiteľov judaistických vieroučiteľov; Božie požehnanie *stratégie stáročnej studenej*, t.j. svojou podstatou informačnej vojny za nastolenie svetovej vlády parazitického všetko-si-dovoľovania obyčajného rasizmu a požehnanie genocídy všetkých, ktorí s ním nesúhlasia, nebolo, nie je, a ani nebude. Pripisovať Bohu požehnanie nespravodlivej ohavnosti je, v našom chápaní, bohorúhačstvom, od ktorého dávajúc ruky preč sme prijali pravopis v citovaných biblických fragmentoch, odlišný od kánonov.

DRUHÁ ADRESA Biblie sú takzvaní „kresťania“ Ich psychika je taká istá, ako psychika židov — je programovaná na prijatie Biblie ako textu, v ktorom sú Božie predurčenie spoločenského usporiadania a napomenutia ľuďom vyložené bez chýb, zlomyseľných výňatkov (v zmysle vymazania určitých častí pôvodného textu)* a začlenenia despotizmu, prekrúcajúcich zmysel Zvestovaní. Vnútrospoločenské správanie zdanlivých kresťanov je programované v súlade s vyššie uvedenými starozákonnými citátmi na obsluhovanie „rasy pánov“, realizujúcich v režime „zombie“ úžerníckú agresiu s cieľom nastolenia svetového panovania ich majiteľov, a takisto na ju sprevádzajúcu genocídu voči ľuďom, protiviacim sa tejto „tajnej“ doktríne, ktorá je preukázateľne realizovaná:

«Nemyslíte si, že ja som prišiel narušiť zákon alebo prorokov: Nie narušiť som prišiel, ale naplniť. Lebo pravdivo vám hovorím: dokiaľ neskončia nebo i zem, ani jedno slovo, ani jedna čiarka nezmlžne zo zákona, pokiaľ sa všetko nenaplní». Pri uznaní posvätnosti Biblie a neprekrútení Zvestovaní v nej, je to potvrdenie rasovo-„elitárnej“ doktríny „Deuteronómia-Izaiáša“ ako Bohom danej. «Neprotiv sa zlému. Ale kto ťa udrie po tvom pravom líci, nastav mu aj druhé. A ak sa niekomu zachce s tebou súdiť a vziať ti tvoj plášť, daj mu aj vrchný odev...» «Nesúďte, aby ste neboli súdení...» — Toto je kódovanie psychiky na podriadenie sa doktríne „Deuteronómia-Izaiáša“.

Takto kánon Nového Zákona a nikejské vieroučenie dopĺňajú starozákonne-talmudický judaizmus v biblickej civilizácii, a preto nie sú ochranou pred alkoholicko-úžerníckou agresiou a tyraniou majiteľov všetkých bez výnimky biblických kultov. Práve z tohto dôvodu sa skutočné bezbožie biblického Západu obnažilo v „občianskej spoločnosti“, keď sociálna mágia na základe televíznych programov — ako oveľa efektívnejšieho prostriedku vymývania mozgov bezstarostne namyslených spotrebiteľov, než chrámová služba — nahradila rituálne veštestvo cirkví a synagógy.

Je rozdiel medzi lokajstvom i kompromisom so zlo-dejstvom a dlhotrpiacou Lúbosťou, neoblomne ničiacou zlo cnosťou a dobročinnosťou.¹ Preto pravoslávna hierarchia a „inteligencia“ (ako aj ostatní zdanliví kresťania) buď sú zámerne pokryteckí, alebo klamú sami seba vo svojej domýšľavosti, keď začínajú rozprávať o osobitej úlohe pravoslávia v boji so svetovým Zlom. Oni sami sú spoluúčastní v jeho rozširovaní a potvrdzovaní, po prvé – uveriac autorite už v staroveku prekrúteného „svätého písma“, a po druhé – (ako dôsledok) programujú psychiku ich autorite (a nie Bohu) dôverujúcich nás „prostého národa“; programujú jedných na úslužné trpenie tyranie s cieľom jej mlčanlivej podpory, a druhých na spoluúčasť v tyranstve.

A ako následok tejto spoluúčasti majú cirkvi rozdvojenú myseľ, a, ako každý človek s dvojitémi myšlienkami, sú nepevné vo všetkých svojich cestách (List Jakuba, 1:8). Jedným je predkladané veriť, že kresťanské cirkvi neponúkajú dogmy v otázkach spoločenského života (o ich neexistencii priamo píše vo svojom „Pravoslávnom“ katechizme episkop (biskup Pravoslávnej cirkvi)* Alexander Semonov Tian-Šanskij). Táto neprítomnosť jednotných dogiem v otázkach organizácie života ľudí v spoločnosti a ich hospodárskej činnosti, t.j. konkrétnych, kresťanmi všeobecne uznaných noriem, ktorých prestúpenie je *objektívne antispoločenské a antibiosférne*, odkrýva cestu zavedenia do života doktríny parazitického všetko-si-dovoľovania starozákonne-talmudického rasizmu, snaživšieho sa PRÍSNE DISCIPLINOVANE o svetovú vládu skrz clonu „pluralizmu názorov“ tých, ktorí sa považujú za kresťanov, humanistov, komunistov, demokratov a pod. Úspech expanzie tejto doktríny tkvie v konceptuálnej neurčitosti riadenia, zrodenej nikejskými cirkvami na úrovni vedomia lži-

¹ To však neznamená, že „Kto do teba kameňom, ty doňho chleбом!“, ale ani oplácať zlo zlom nie je cestou k riešeniu. Konať treba dobro, no zároveň je potrebné sa aj zlu postaviť a nedovoliť mu ubližovať jak sebe, tak ani okoliu. – pozn. prekl.

kresťanov. Tento úspech sa zrodil mlčanlivým (t.j. na úrovni podvedomia) prijatím a kompromisom s judaisticko-totalitárnou dogmatikou ohľadom otázok spoločenského života, ktorú Ježiš odmietal.

A v súlade s podvedomým mlčanlivým kompromisom so starozákonne-talmudickým všetko-si-dovoľovaním cirkvi vedome rozširuje učenie o hierarchičnosti osobností ľudí, ktorá sa iba prejavuje v titulovaní od «čí poddaný? — pýtam sa», mójajúc „vysokoblahorodie“ a „výsosť“ do „veličenstiev“ rôzneho druhu, „eminencií“ a „svätostí“.

Keď po roku 1917 bola „posvätnosť“ Biblie odmietnutá štátnosťou civilizácie Ruska, hierarchia cirkvi a inteligencia začali podliehať súdnej a trestnej zodpovednosti (preslulá str. 58 o kontrarevolučnej činnosti) za nanucovanie národu *darebáckeho učenia* o lokajsko-pánskych vzťahoch v hierarchii osôb v spoločnosti, založených na rasovej výnimočnosti, ako o obraze Kráľovstva Božieho na Zemi napriek jasne Kristom povedanému:

«Vy viete, že kniežatá národov panujú nad nimi a veľmoži im vládnu; no medzi vami nech tak nie je: a kto bude chcieť byť medzi vami veľkým, nech vám bude sluhom; a kto bude chcieť byť medzi vami prvým, nech vám bude otrokom; tak ako Syn Človeka nie preto prišiel, aby ste Mu slúžili, ale aby poslúžil a oddal dušu (alebo život?) Svoju na vykúpenie (alebo spasenie?) mnohých» (Matúš, 20:25 — 28).

Toto, prikázané vyslancom Božím, „pravoslávie“ odstraňuje „bájkami“ svojich starcov o „treťom Ríme“ — „elitárno“-nevoľníckom Rusku, nevnímajúc ani varovania Evanjelia o odstránení prikázaní Božích podaniami starcov (Matúš, 15:1 — 11), ani represie stalinizmu, ktorého nezaujímalo, kto zasieva mrzkosť davo-„elitarizmu“ do duší ľudí zo zákernosti, a kto z hlúposti. A tí, i druhí boli podľa skutkov svojich priradení k *tváram nepriateľov národa*.

V katechizme episkop A. Semenov Tian-Šanskij píše: «Nakoniec, netreba zabúdať, že Kráľovstvo Božie „nie je z tohto sveta“ (Ján, 18:36) (to je čistý podvod, vid'. Ján 18:36 (naš postreh)) a že na zemi nie je možné jeho konečné víťazstvo». Toto — to je priamy a jasný prejav hierarchom cirkvi jeho vyznania anti-Kresťanstva, pretože Kristus učil: *«Otče náš, jestvujúci na nebesiach! Nech sa svätí Meno Tvoje; nech príde Kráľovstvo Tvoje; nech bude vôľa Tvoja aj na Zemi, ako na nebi»*, a na inom mieste: *«Nepriđe Kráľovstvo Božie viditeľným obrazom»*. Z toho je možné pochopiť, že pre ľudí cesty do Kráľovstva Božieho na Zemi sú bežmála 2000 rokov otvorené, no Boh nenúti Svoju všemocou nikoho, a že následkom toho Kráľovstvo Božie príde nebadane, t.j. bez revolučných otrasov.

Byzantské pravoslávie, príduc na Rus a nazvúc sa ruským, uspelo za 1000 rokov v ohováraní Boha a ohlupovaní Rusov s cieľom privedenia ich spôsobu života k potrebám starozákonne-talmudickej doktríny rasového „elitárno“-otrokárskeho usporiadania, v ktorom je pre Rusov prihotovená maštal' a údel pracujúceho dobytká.

Stáročná sejba v dušiach ľudí bezvýchodnosti pozemských trápení, vyplývajúcich z kompromisu s biblickými zákernosťami, vydala svoje plody nevyriešenosti života a odrazila sa v trúchlivom porekadle nevoľníkov «Kristus trpel a nám prikázal».

No Kristus neprikazoval darebáctva nezmyselného trpenia a podriadenosti zlo-dejstvu jednych a vykorisťovaniu trpiavšich druhými. On **neprikazoval**, ale učil úplne iné: «Od týchto čias sa Kráľovstvo Božie zvestuje, a každý doň úsilím vchádza».

A práve tomuto vchádzaniu do Kráľovstva Božieho úsilím samotných ľudí snažia sa zabrániť „tajní“ doktrinári, konajúc prostredníctvom im podriadených hierarchií osobných vzťahov a zasvätení vo všetkých kultúrach bez výnimky. A ak cca za 2000 rokov biblická civilizácia nevstúpila do pre ňu otvoreného Kráľovstva Božieho, oslobodiac sa od maniakálneho blúznenia o svetovej všemocnosti „rasy pánov“, tak je to preto, lebo úsilie všetkých biblických cirkví a nimi pasených oviec sa premárňuje v zhone momentálneho koristenia pre seba podľa možnosti každého, na úkor znečitľovania iných v ich živote. Slepota a tuposť tejto koncepcie spoločenského samoriadenia je zjavovaná globálnou biosféricko-ekologickou krízou — zjavenia proroka Jonáša, ak vychádzame z úplnosti Kristových pokynov ohľadom neho: kniha Jonáš, Matúš, 12:39 — 42; Múdrosti Šalamúnove, 2:22. Nesúhlas s uvedeným je slepotou a pokrytectvom, analogickými so slepotou a pokrytectvom Laodikijskej cirkvi (Apokalypsa, 3:14), vyplývajúce z namyslenej pýchy a rituálne dokonalého farizejstva.

A v súvislosti s uvedeným je treba spomenúť a ozmysliť reálny historický fakt: v zemi civilizácie Ruska sa Korán objavil o storočie skôr, než byzantská hierarchia západniarov, keď v roku 889 povolžskí Bulhari uznali Mohammeda za proroka a prijali islam v jeho historicky k tomu obdobiu sa vyskladavšej podobe. Takto vtrhnutie „tajných“ doktrinárov pod maskou byzantského pravoslavia do zeme civilizácie Ruska bolo predikované Zhora. Vďaka tomu na všetko nariekanie ruskojazyčnej inteligencie o katastrofickosti histórie Ruska v minulosti a perspektívach do budúcnosti existuje odpoveď v kultúre samotnej civilizácie Ruska:

A ako môže byť inak, ak boli porušené a pokračuje porušovanie všetkých Koránických zákazov a odporúčaní ohľadom zveľaďujúceho usporiadania vnútrospoločenských vzťahov ľudí a ich vzťahov s biosférou planéty a Bohom?

Práve preto, že Koránické učenie odmieta úžernícku agresiu rasizmu (doktrínu „Deuteronómia-Izaiáša“) a nikejsko-novozákonný kompromis s ňou a podriadenie sa jej, Koránická kultúra je neprijateľnou pre majiteľov civilizácie Západu. Ona je alternatívou zlomyseľne a zločinne vypestovanej psychopatii „občianskej spoločnosti“. Preto zverejnenie Koránického učenia mimo tradičné regióny islamu je prekážkou pre „tajných“ doktrinárov, túžiacich po svete. Z toho istého dôvodu So-L Ž E-nicin, nastrkovaný medzi ruských *prorokov majestátu* len „tretieho Ríma“, je za rozkol civilizácie Ruska na princípoch pravoslávno-moslimského rozhraničovania.

26.07 — 15.08.1995.

(Upresnenia: 03.12.1995; 27.01.1999.)

11.5. Otázka pre každého:

Váš život je v Jedinom Zákone alebo pod „Tajnou“ doktrínou?...

Všetko, čo môže vykonať jedinec v živote, patrí do troch kategórií činností:

- činy, ktoré vo všetkých prípadoch bez výnimky sú činmi na podporu tej či onej „Tajnej“ doktríny útlaku jedných druhými a všetkými spolu — biosféry Zeme;
- činy, ktoré vo všetkých prípadoch bez výnimky vyjadrujú Božiu dŕžavu, odmietajúcu všetky bez výnimky „Tajné“ doktríny;
- činy, ktoré v závislosti od okolností, ich adresácie, nastavenia (v zmysle: v akom usporiadaní psychiky sa nachádza konateľ, ich konajúc) jedinca, môžu buď podporovať tú či onú „Tajnú“ doktrínu, alebo vyjadrovať Božiu dŕžavu, alebo sú zmesou jedného i druhého.

Takže, čo osobne Vy robíte počas každého dňa a noci svojho života?

11.6. Svetonázorový samotest

I. Boh:

1. Existuje: t.j. idea Boha — Tvorcu a Všedržiteľa — je odrazom skutočnej Božej existencie a Všedržiteľnosti v kultúre.

- Jeden Boh
- Mnoho bohov a systém vzťahov medzi nimi
- Jeden boh v mnohých „funkčne“ rozličných podobách

2. Neexistuje: t.j. idea boha v kultúre je výplodom kolektívnej „umeleckej“ tvorivosti ľudí.

II. Je historicky reálne množstvo učení o stelesnení boha:

- Krišna
- Budha
- Ježiš
- P.K. Ivanov
- Vissarion (hlava «Cirkvi Posledného Zákona», priňavší tento pseudonym)
- Maria-Davis-Kristos a iní.

Skutočne:

Alternatíva: Všetky učenia o stelesnení/zhmotnení boha sú lživé, t.j. Boh sa nevtel'uje medzi ľuďmi, no existovali ľudia — Vyslanci Boží, Jeho poslovia, ktorých druhí ľudia povýšili na úroveň bohov z vlastnej vôle a kvôli nevedomosti.

Predovšetkým: Ježiš: Váš výber:

- mýtická bytosť;
- samozvanec;
- Skutočný Vyslanec.

III. Váš výber: SÚ PRAVDIVÉ:

- Svedectvá Nového Zákona o ukrižovaní a vzkriesení Ježiša; ALEBO
- Koránické svedectvo o pozdvihnutí na zamedzenie ukrižovania (4:156), potvrdzujúce pravdivosť biblickým kánonom odmietnutého proroctva Šalamúna (Premúdrosť Šalamúnova, 2:22);
- Rozchádzanie sa v názoroch na túto otázku nemá žiadny význam.

Vylúčené, t.j. považované Vami za lživé v zozname I — III určuje Vaše videnie satanizmu, kvôli nemožnosti množstva vzájomne sa vylučujúcich právd o Božom Zámere v jednoznačne sa uskutočnivejšej histórii.

IV. Relígia je:

- Osnovou ľudského života, pretože v nej je schované spojenie duše človeka a Boha, uvedomované si človekom mierou jeho rozvoja.
- Čistá strata času.
- Jeden z mnohých systémov autosugescie a programovania psychiky iných, a preto je to osobná vec každého.

V. Profesionálne duchovenstvo v spoločnosti:

- Sú záväzní prostredníci medzi človekom a Najvyšším.
- Sú nanajvýš učiteľmi viery — ochrancami religióznej tradície v kultúre.
- V prípade dogmatizácie LŽIVÉHO písma ako Svätého — sú to satanisti.

VI. Rituál je:

- Jedným z prostriedkov obnovovania osobnej religióznosti v kultúre spoločnosti pri zmene pokolení.
- Vonkajší viditeľný prejav religióznosti, no samotná osobná religioznosť každého človeka je nerituálna.

- Fundament relígie, následkom čoho mimorituálna (mimokonfesiálna) religióznosť nie je možná.

VII. Biblia. Výber:

- Všetko je pravdivé a sväté.
- Všetko je lživé a despoticko-koristné.
- V jej základe je Pravda Zhora, no historicky reálne je prekrútená a oblepená lžou a koristníckym despotizmom.

Posledné privádza k úlohe: Rozlíšte *konkrétne* a vymedzte lož a Pravdu v biblických textoch a doplňte cenzúrované výňatky v nich podľa Vášho chápania skutočne Božej Pravdy.

VIII. Satan je:

- Reálne padnuvší anjel.
 - Výmysel.
 - Vytvor samotných ľudí, t.j. nejaký egregor, duch kolektívneho zla, nahromadivšieho sa v kultúre spoločnosti.
- On je „kniežaťom celého sveta“:
- skutočne?
 - alebo je to mámenie s cieľom nahradiť ním a vlastnými výmyslami Kráľovstvo Božie v spoločnosti ľudí?

IX. Mágia, ako systém „nefyzického“ vplyvu človeka na okolitý svet a iných ľudí:

9.1. Nie je možná (inými slovami je to „mystika“, v zmysle náhodnej zhody rôznych náhod).

9.2. Je nielen možná, ale objektívne existuje, ako element kultúry:

- Je Bohom zakázaná pre ľudí a je elementom satanizmu;
- V osvojení magických možností človeka je vyjadrené Božie predurčenie rozvoja kultúry, a satanizmom je bránenie osvojenia si tohto potenciálu možností.

X. Slobodná vôľa človeka je:

- Čo chcem — to aj robím, pretože človek sa má stať bohom v prírode, lebo Boh skutočný, transcendentálny všetko aj tak niekedy odpustí?
- Výber vlastnej osobnej zodpovednosti a samodisciplíny v naplňaní Božieho predurčenia vo vzťahu k Zemi?

XI. Smrť: Koniec všetkého alebo prechod do inej kvality?

- Po nej je neexistencia.
- Súd Boží a určenie Ním ďalšieho osudu každého.
- Stanie sa človeka bohom medzi bohmi prírody.

XII. Váš vzťah k samotestu:

- Nachádzate otázky, ktoré nemajú pre Vás životný význam?
- Nemáte konkrétny názor na ne, no chápete, že úprimné odpovede na otázky skrze evanjelické «Podľa viery vašej sa vám stane», (analogické koránické «Boh nemení to, čo sa deje s ľuďmi, pokiaľ ľudia nezmenia svoj obraz myšlienok») tak či onak predurčujú budúcnosť toho, kto sa s nimi stretol vo VŠETKO ZAHŔŇAJÚCOM Božom predurčení.

Čo sa týka nášho názoru, tak *všetko zahrňajúci-jediný* dôkaz Svojej Existencie dáva Boh každému Človeku Sám, odpovedajúc podľa viery jeho v súlade so zmyslom modlitieb zmenou štatistiky množstva, zdalo by sa, vzájomne nesúvisiacich náhod. Pritom nevedomosť zčasti sníma z človeka zodpovednosť pred Najvyšším. No potom, ako je človeku predložená nejaká informácia na ozmyslenie, začína sa Zhora odpočet termínu, po vypršaní ktorého sa človek začína stretávať s dôsledkami zhmotnenia v živote jeho zámerných i prázdnych myšlienok, pred ktorými predtým, keď bol v nevedomosti, ho Zhora chránili:

Situácia zaväzuje... Ak situácia nezaväzuje, tak ona zabíja: zo začiatku duchovne, a potom fyzicky. Zabíja tým rýchlejšie, čím menej je človek zviazaný (v zmysle plnenia nejakých povinností, vyplývajúcich z danej situácie)* v objektívne jemu vlastnej situácii alebo ohľadom situácie, o zaujatie ktorej sa on snaží.

VAROVANIE:

V prípade použitia samotestu ako testu v sociologických výskumoch sú možné sprievodné následky, ak sú pritom neúmyselne alebo zámerne porušené etické normy: «Nesúďte, aby ste neboli súdení, lebo akým súdom súdite, takým budete súdení» (Evanjelium), tým sa má na mysli aj vykonanie rozsudku ohľadom tých, čo súdia nespravodlivo, lebo «Kto nesúdi podľa toho, čo zoslal Boh (t.j. podľa Ním danej pravdy), — ten je falošným» (Korán).

SAMOTEST NIE JE HRAČKOU, ANI SAMOPAŠOU !!!

Konkrétnosť názorov je základom etiky — vzájomných vzťahov tých, čo majú rozum. Človek nemá budovať svoj život na nezmyselných klebetách a na v kultúre prežívajúcich drístochoch. Toto sa týka aj viery človeka Bohu.

Príloha

VYSVETLIVKY K PRÍLOHE

Podstatná časť tejto práce svojim obsahom má prevažne ekonomický charakter a výberovo-fragmentálny charakter vo všetkých mimoekonomických otázkach kvôli obmedzenosti objemu predkladanej publikácie. Preto mnohé závažné témy z nej jednoducho vypadli. Prajúc si, aby čitateľ mal celostnú predstavu o koncepcii, považovali sme za účelné zaradiť do celkovej zostavy *Krátkeho kurzu...* aj *Prílohu*, ktorá bola predtým samostatnou prácou, neraz publikovanou v rokoch 1993 až 1996. Príloha má názov „*Teoretická platforma všetkých mysliacich strán*“. Bola predkladaná vedeniu, ak nie všetkých, tak najviac aktívnym z viac než 140 politických strán Ruska (LDSR, KSRF a ostatným „komunistom“, demokratom rôznej farby) a všetci stranícki lídri sa tvária, že predkladaná platforma neexistuje, alebo tvrdia, že je príliš zložitá a národ im neporozumie, ak budú z nej vychádzať, preto napriek všetkým kladom je predkladaná platforma záležitosťou d'-a-á-álekej perspektívy (naša generácia sa toho nedožije...).

Naše praktické skúsenosti ukazujú, že všetko je presne naopak: prostý národ ju chápe rýchlejšie a lepšie, než „elita“, vrátane vedenia všetkých strán. No rozšírenie v národe pohľadov, vyjadrených v platforme, ponechá stranícke vedenie bez straníckej masy, čo je pre stranícke vedenie a jeho zákulisných majiteľov neprijateľné. „*Teoretická platforma všetkých mysliacich strán*“ je vo vydání z roku 1999. Predchádzajúce vydania sa považujú už za neaktuálne.

Dve ďalšie prílohy, ktoré boli v predchádzajúcich vydaniach „*Krátkeho kurzu...*“, ktoré takisto mali spočiatku samostatný charakter, sú v tomto vydaní zaradené do základnej časti: prvá — zahrnutá do Predslovu, druhá — Kapitola 10.

3. februára 1999

Teoretická platforma všetkých myslicích strán.

Vo vydání z januára — februára 1999.

Koncepcia bezpečnosti spoločnosti v globálnom historickom procese

Pohyb ľudstva k spravodlivému usporiadaniu života spoločnosti, v ktorej je realizovaná reálna rovnosť možností slobodného všestranného rozvoja každej osoby, je Zhora predurčené smerovanie toku globálneho historického procesu. Konkrétne takéto smerovanie spoločenského rozvoja je pozorované od staroveku, kedy prebiehal vznik globálnej civilizácie terajšieho ľudstva, jeho relígií a vieroučení, spôsobu života spoločenských a všetkých výdobytkov duchovnej a hmotnej kultúry, osvojených rôznymi národmi k dnešnej dobe.

1. Terajšia civilizácia v globálnom historickom procese: retrospektíva a perspektívy

Biosféra planéty čerpá energiu pre svoj rozvoj z Kozmu a, predovšetkým, zo Slnčného systému. Napätie fyzických polí, nesúcich energiu Zeme vo všetkých frekvenčných pásmach, je podriadené rytmike slnečnej aktivity a vzájomného vplyvu jak planét, tak aj Slnka, ktoré, čo sa toho týka, sú podriadené galaktickým rytmom. Biosféra ako celok i jej elementy sú *otvorené* frekvenčné systémy, nachádzajúce sa vo vzájomnej interakcii medzi sebou a okolitým prostredím. Energetická závislosť Zeme na energeticko-informačných rytmoch Kozmu objektívne podmieňuje charakteristiky rôznych frekvenčných procesov jak v biosfére, tak aj v ňou podmienených sociálnych systémoch.

Ľudstvo je jedným z množstva biologických druhov, preto jeho existencia na planéte je možná jedine V LADE s biosférou a Zem obopínajúcim Kozmom.

Súčasná civilizácia je technokratická. To znamená, že, po prvé – ona nemôže existovať bez ňou zrodenej technosféry a, po druhé – ona neriadi technosféru pre seba bezpečným spôsobom, následkom čoho je jej otrokom, a v podstate rukojemníkom ňou vytvorených pomerov. «Technokratia» — to je moc techniky a technológií nad spoločnosťou, a nie početné alebo mocenské prevládanie „technokratov“ v politickej činnosti nad právnikmi a ostatnými „humanitármi“.

Najbližšou úlohou je prechod k technologickej civilizácii, v ktorej je riadenie technosféry organizované spôsobom, bezpečným pre biosféru aj spoločnosť.

No toto nie je konečným cieľom: my proste nevidíme spôsob priameho prechodu k biologickej civilizácii, oslobodenej od technosféry, bez toho, aby sa podarilo vyhnúť katastrofe spoločnosti pri úplnom ukončení technicko-technologickej činnosti a na nej založenej výroby pri terajšom stave videnia sveta, mravnosti a duchovnej kultúry väčšiny.

Materiálnym základom života v civilizácii technokratického a technologickeho typu je výroba rôznorodej produkcie, spotrebúvanej spoločnosťou, zo surovín, mechanicky dolovaných z prírody.

Takáto výroba je nemožná bez spoločenského zjednotenia špecializovanej práce¹ množstva ľudí, sprevádzajúceho technologické rozdelenie operácií a výrobnú tovarovú výmenu. Hlavnou črtou tohto spoločenského javu je profesionalizmus, t.j. systematické, a nie od prípadu k prípadu, vyplňanie ľuďmi konkrétnych — úzko špecializovaných — druhov činností, z ktorých sa skladá spoločenské zjednotenie práce.

Podľa „publicistiky“ tradičné rozdelenie práce na prácu „duševnú – psychickú“ a prácu „manuálnu - fyzickú“ v princípe necharakterizuje tento spoločenský jav: každý druh práce nie je možný bez čo i len minimálnej psychickej činnosti a čo i len minima svalovej. V spoločenskom zjednotení práce je **d ô l e ž i t é** iné: objektívne vydelenie profesionálnej riadiacej činnosti, bez ktorej nie je možná

¹ Marxistický termín «spoločenské rozdelenie práce» prekrucuje predstavu a chápanie tohto javu spoločenského života.

priama výrobná profesionálna činnosť ani v sfére „materiálnej“¹ výroby, ani v sfére spracovania informácie (veda, umenie, vzdelávanie a pod.). Bez každej z týchto sfér je nemožné jestvovanie civilizácie za súčasného stavu jej *duchovnosti, ku ktorej zaradujeme, predovšetkým, ideály mravnosti, skutočnú mravnosť a svetonázor*, určujúce reálne správanie sa jedincov v živote.

Rozvoj spoločenského zjednotenia práce — to je ďalšie drobenie a špecializácia profesií; rast minimálnej kvalifikačnej úrovne v každej z nich, počínajúc z ktorej spoločnosť uzná profesionalizmus človeka, prestane ho považovať za nevzdelanca-diletanta, ktorý sa zaoberá tým, čím nemá; a takisto je to proces osvojenia si niekoľkých profesií, dopĺňaný migráciou členov spoločnosti podľa sfér profesionálnej činnosti.

V civilizácii, ktorej život je podmienený výrobou, dôležitou charakteristikou spoločenského zjednotenia práce je úroveň produktivity celkovej spoločenskej práce vo sférach materiálnej výroby a spracovania informácie, sledovaných oddelene od sféry profesionálneho riadenia.

Úroveň celkovej produktivity spoločenskej práce je určená nielen úrovňou produktivity individuálnej práce, ale aj kvalitou riadenia množstva špecializovaných druhov činnosti a množstva procesov, prebiehajúcich jak v technosfére, tak *aj v živote celej spoločnosti*.

Na určitej etape rozvoja spoločnosti tempá rastu celkovej produktivity spoločenskej práce (*ako aj mnoho iného*) sa stávajú podmienené kvalitou riadenia jednotlivých druhov činnosti v spoločnosti a procesov v technosfére, pretože tempá rastu celkovej produktivity spoločenskej práce a individuálnej práce začínajú byť určované úspechmi a neúspechmi fundamentálnych a praktických vedeckých výskumov, realizovaných spoločnosťou ako celkom na základe kolektívnej činnosti. Vedecko-technický progres a jeho výsledky sú podmienené smerovaním zmien duchovnej kultúry *celej množiny jedincov* v spoločnosti: ich mravnými ideálmi, skutočnom mravnosťou a svetonázorom.

Riadiaca práca a práca priamo výrobná v sférach materiálnej výroby a spracovania informácie sú kvalitatívne rozdielne. Individuálna výrobná práca v spoločenskom vymedzení profesionalizmu sa zriedka kedy stáva prácou celospoločensky významnej úrovne. Takúto dôležitosť môže získať až následne, často vo veľmi vzdialenej dobe od života pracovníka.

Riadiaca práca v spoločenskom rozdelení profesionalizmu sa **nevyhnutne** stáva, počínajúc z určitej úrovne podriadenosti profesií v usporiadaní života spoločnosti, prácou celospoločensky významnej úrovne, *už počas realizácie riadiacej činnosti človekom*.

Kvôli tomu sa celá spoločnosť ocitá v závislosti od pomerne úzkeho kruhu riadiacich pracovníkov *celospoločensky* významnej úrovne. V staroveku profesionálna špecializácia práce a práve pomenované špecifické kvality riadiacej práce a priamej výrobnéj práce, pod vplyvom v tých časoch pre spoločnosť charakteristickej duchovnej kultúry, zrodila jej triedne rozvrstvenie.

Riadiaca činnosť vo vzťahu k celkovému spoločensko-ekonomickému systému vyžaduje ovládanie mnohých znalostí z rôznych oblastí vedy a praxe, nahromadených **nie jednou generáciou** v ich následnosti; *alebo vyžaduje priamu reprodukciu týchto znalostí a praktických návykov Duchom Svätým v tempe rozvoja okolností*, nezávisle na tom, či oni predtým boli v kultúre známe alebo nie. Pretože v získavaní darov Ducha Svätého má terajšia civilizácia *od začiatku* veľké problémy, tak v sfére riadenia na celospoločensky významnej úrovni je ovládanie *znalostí mnohých generácií* počas celej jej histórie rozhodujúcim faktorom, ak skúmame tento proces v dlhodobom rozvoji, zahŕňajúcom život mnohých generácií.

V súlade s tým v technokratických a technologických civilizáciách je hlavným princípom organizácie vnútrospoločenského riadenia «Poznanie je MOC!»²

To isté sa týka aj spoločností, kde je dôležitá mágia: tam to všetko isté určujú osvojené znalosti, no iného druhu v porovnaní s technickými civilizáciami. V súlade s tým VLÁDA EUDU, demokracia

¹ Presnejšie by bolo napísať v sfére spracovania hmoty, no termín «materiálna výroba» sa stal už ustáleným rečovým zvratom, napriek počiatočnému nezmyslu pri objavení sa tohto termínu, pretože ľudstvo matériu opracováva, a nie vyrába. Samozrejme, k takýmto termínom je možné sa stavať podľa princípu «hoc aj hrncom nazvi, len na pec nedávaj», no zaručene sa niekto nájde, kto, uvidiac nadpis «hrniec», ho položí na pec alebo doňho vykoná potrebu, takže najlepšie je nazývať veci a javy im náležiacimi menami.

² «Knowledge is power», — výrok F. Bacona (1561 — 1626), ktorý sa dá dvojako preložiť. V ruštine sa vžila, dajúc názov populárnemu časopisu, varianta prekladu «Poznanie je sila».

v jej podstate, v takýchto civilizáciach — to je **reálna rovnoprávnosť** jedincov pôvodom z akejkoľvek spoločenskej vrstvy v získaní a využívaní vzdelania tak vysokej úrovne, akú si len dokáže daný jedinec osvojiť. A ak pritom vedomosti, dávané systémom *povinného vzdelania*, vyjadrujú všeobecné zákony existencie Stavby Sveta a Objektívnej reality, vrátane zákonov existencie ľudstva, a ich objem je postačujúci pre ich pochopenie, tak celospoločenská dostupnosť takéhoto Poznania otvára ľudstvu cestu k Božej dŕžave, v ktorej moc nemôže byť tyranskou vo vzťahu k jednotlivcovi a ľudstvo je schopné sa oslobodiť od technosféry, na základe duchovnosti, kvalitatívne odlišnej od teraz jemu vlastnej.

Na začiatku rozvoja terajšej civilizácie nízka úroveň celkovej produktivity spoločenskej práce neumožňovala zabezpečiť reálne rovnaký prístup pre potomkov všetkých rodín k všetkým kultúrou spoločnosti nahromadeným vedomostiam: aby menšina získala všetky riadiaco-nevyhnutné vedomosti, musela väčšina pracovať bez oddychu od svitu do mrku. Okrem toho, riadiaca činnosť v tých časoch zabezpečovala vyššiu úroveň osobnej bezpečnosti, než priama výrobná činnosť, čo s následným striedaním pokolení, prekonajúc lenivosť, *zvieracie* inštinkty („lásky“ dospelých jeden k druhému a k deťom, a takisto sebazáchovy), viedlo k formovaniu „elity“, majúcej monopol na prístup k Poznaniu, spomedzi ktorej, *z pokolenia na pokolenie*, vychádzajú riadiaci pracovníci s kompetenciou celospoločenskej úrovne.

Obraz života terajšej civilizácie je podmienený vládou konkrétnych — v množine rôznorodých možných variantov — typov *usporiadania psychiky* osoby druhu Človek Rozumný.

Podstata otázky o rozdieloch *usporiadania psychiky* jedincov a dominancii jedného z možných usporiadaní psychiky v spoločnosti je v tom, že správanie osoby biologického druhu, teraz nazývaného Človek Rozumný (občas bez akýchkoľvek k tomu dôvodov v správaní väčšiny predstaviteľov tohto druhu), sa vytvára na základe interakcie:

- vrodenných inštinktov a nepodmienенých reflexov,
- bezduchého automatického odpracovania kultúrne podmienených zvykov a obyčají a osvojených návykov správania v podnecujúcich situáciach,
- rozumového vypracovania svojho správania na základe zapamätanej a novovstupujúcej informácie,
- intuície, presahujúcej hranice toho, čo je inštinktívne, tradičné a rozumové, ktorej odporúčania môžu byť následne pochopené rozumom.

Hoci v psychike všetkých, ľuďmi nazývaných, toto všetko, tak či onak, existuje, tak u rôznych jedincov tieto komponenty vzájomne medzi sebou pôsobia rôzne. V závislosti od toho, ako všetky tieto komponenty sú hierarchicky organizované v psychike jedincov, je možné hovoriť o usporiadaní psychiky každého z nich. Je možné odhaliť nasledujúce základné typy usporiadania psychiky jedincov:

Existujú osoby, ktorých správanie je podriadené inštinktom a rozum len obsluhuje inštinktívne potreby a snaží sa prispôbiť tejto službe aj intuíciu.

Existujú osoby, ktorých rozum slúži inštinktom, no ktoré systematicky odmietajú svoje intuitívne podnety alebo intuíciu nemajú.

Existujú osoby, ktorých rozum nie je otrokom inštinktov, ale, opájajúc sa svojou nezávislosťou na nich, odmietajú intuitívne podnety alebo intuíciu nemajú.

Existujú osoby, ktorých rozum sa vo svojom rozvoji opiera o inštinkty, ktorí počúvajú intuitívne podnety a tvoria svoje správanie na tomto základe.

No toto ešte nie je všetko. Pre jedincov, ktorí spolu tvoria spoločnosť aj jej podmnožiny, je charakteristické vytvárať kolektívnu psychickú činnosť a táto kolektívna psychická činnosť môže byť, vo všeobecnosti, dvojaká:

- v jednom prípade sa k chybám, vykonaných jedným jedincom, pridávajú chyby, vykonané inými. Balvan množstva ich chýb narastá a ťaží spoločnosť do tých čias, pokiaľ ona nezhyne pod jeho váhou, alebo, pokiaľ nezačne tvoriť kolektívnu psychickú činnosť druhého typu.
- v druhom prípade chyby, vykonané jedným jedincom, sú odstraňované a kompenzované inými jedincami, no pritom — to je to hlavné — každý sa snaží o to, aby sám robil čo najmenej chýb, aby nezaťažoval druhých nutnosťou odstraňovania ich následkov.

No, okrem toho, jedinci sa môžu odlišovať aj podľa interakcie ich individuálnej psychiky s nimi zrodenu kolektívnou psychikou. Pritom jedinec:

- je buď podriadený kolektívnej psychickej činnosti, a vtedy je to stádovitosť („ja“ ako všetci);
- alebo on je slobodným spoluúčastníkom určitej kolektívnej psychickej činnosti.

No aj v prípade slobody ohľadom kolektívnou psychikou zrodenej stádovitosti on, možno, vystupuje vo vzťahu k nej ako „vlk“ alebo „pastier“, či iný utláčateľ, súc neslobodným v nejakom inom aspekte, kvalite. Takže treba mať na zreteli, že aj «stádovitosť» aj «kolektívna sloboda», v závislosti od charakteru informačných procesov v nich, môžu vytvárať jak «lavínu nešťastí a chýb», tak aj určité bezchybné fungovanie kolektívu ako celku.

Tieto odlišnosti ukazujú, že teoretické vedomosti a osvojené praktické návyky (teoreticky formalizované i neformalizované), ktorých prednostným osvojením sa „elita“ odlišuje od ostatného obyvateľstva je iba dodatkom k usporiadaniu psychiky jedinca.

Inými slovami, všeobecná dôstojnosť osoby človeka je vyjadrená nie vzdelaním, vedomosťami a návykmi, ale konkrétnym usporiadaním psychiky.

Takisto je rôznorodá aj účasť každého z jedincov v nimi vytvorenej kolektívnej psychike: sú jedinci, ktorých vklad do kolektívnej psychiky je vždy smerovaný k tomu, aby ju premenili na «lavínu chýb a nešťastí» nezávisle na ich vôli a zámeroch; sú jedinci, ktorí vždy pracujú na podpore bezchybného ladu; sú jedinci, pre ktorých je charakteristické to aj to — v závislosti od ich nálady v danom okamihu, od vonakjších podmienok a personálneho zloženia ich okolia.

Z nášho pohľadu je *pre usporiadanie psychiky človeka* normálne, ak vrodené reflexy a inštinkty sú základom, na ktorom sa buduje tvorivo rozumové správanie; je normálne, ak intuícia ponúka informáciu, ktorú je možné pochopiť pomocou intelektuálnej činnosti; je normálne, ak v prúde «celkového intuitívneho vedenia» sú vyčleňované zložky, v ktorých sa prejavujú:

- informačné prúdy, zrodené podvedomými úrovňami psychiky samotného jedinca;
- prúdy, zrodené kolektívnou psychickou činnosťou;
- rôznorodé vonkajšie mámenia, s cieľom skaziť alebo si podriadiť slobodnú vôľu človeka;
- Božie vedenie Duchom Svätým.

V ideále musí byť človek oslobodený od posadnutosti (inými bytosťami a stádovitosťou v kolektívnej psychike), a všetko ostatné — inštinkty, zvyky, rozum a intuícia — v jeho psychike musí prebývať vo vzájomnom súlade a napomáhať jedno druhému v zabezpečení správania človeka v živote tak, aby nebol v konfliktoch s Božím zámerom¹.

V súlade s tým, ak rozum odmieta intuíciu alebo slúži ako otrok inštinktom, tak to nie je človečie ale zvieracie usporiadanie psychiky.

Takisto aj usporiadanie psychiky *biorobota-zombie na základe bionosiča druhu Človek Rozumný* sa odlišuje od človečieho tým, že v správaní z rôznych jak vonkajších, tak aj subjektívnych príčin sa stráca sloboda v narábaní s informáciou, následkom čoho jedinec len odpracováva pod vplyvom podnecujúcich situácií do jeho psychiky preniknúvší program² správania alebo nie je v stave zabrániť vonkajšej aktivizácii jemu vlastných návykov a kvalít druhými ľuďmi podľa ich svojvôle. Okrem toho, zombirujúce programy môžu byť hierarchicky dôležitejšie v správaní jedinca, než vrodené inštinkty, následkom čoho, na jednej strane, v určitých situáciách zombie neprejavuje inštinktívno-zvieracie reakcie na podnety a zdá sa človekom na rozdiel od nositeľov zvieracieho usporiadania psychiky, ktorí sa ani nepokúšajú ovládnuť zvieracie pudenie; na strane druhej je možný konflikt v psychike zombie medzi inštinktívnymi programami správania, zombirujúcimi programami správania a ostatnými komponentami jeho psychiky.

Takisto pomerne často vidíme, ako rozum a vôľa, prevládnuce nad inštinktami a programami správania, podmienenými tradíciami, sami seba vyvyšujú a snažia sa popierať intuitívne odhady a dokonca úplne vytlačujú intuíciu z psychiky a zavrhujú Vyšší zámer v prúde «intuície ako takej», následkom čoho sa jedinec stáva obeťou ním samotným neprekonateľnej obmedzenosti a posadnutosti. Toto sú vlastnosti démonického usporiadania celkovej psychiky.

¹ Ekvivalent pre ateistov: nepíliť konár, na ktorom sedíš. Inými slovami: nenarúšať objemnejšie systémy v Objektívnej realite, o existencii ktorých závisí existencia každého jedného človeka i ľudstva ako celku.

² Možno mnohovariantný; alebo k nemu sa dostávajú fragmenty programov, patriacich jak k celostnosti kolektívneho vedomia i nevedomia spoločnosti alebo jeho nejakých častí.

Hlavnou vlastnosťou démonizmu je motivovaná (zámerná) alebo nemotivovaná (neúmyselná) snaha jedinca odosobniť sa od Boha. To jest, *démonizmus všeobecne* je širším javom, než zosatanelosť, ak pod zosatanelosťou chápeme vedomý vstup do hierarchie démonických bytostí, cieľavedome odporujúcich Božiemu zámeru, a podriadenie sa tejto hierarchii. *Démonizmus všeobecne, okrem osatanelosti*, zahŕňa aj individuálny démonizmus (zvyčajne sa sám nazýva individualizmom), ktorý môže byť zameraný jak na dobro, tak aj na zlo (podľa vzťahu k chápaniu dobra a zla v živote); a takisto kolektívny démonizmus typu Laodikijskej cirkvi¹ («ani studený, ani horúci, ale teplý», „neutralita“, «moja chata skraja — ničoho neznaja»). No vo všetkých prípadoch problémy démonizmu pramenia z jeho samoľúbej mienky o svojej sebestačnosti a vo svojej podstate spočívajú v popieraní Božieho zámeru a Všedržitelnosti démonizmom, čoho dôsledkom je jeho vlastná obmedzenosť, vyvolávajúca pre jeho stúpcov nepredpovedateľné následky, kedy zábery démonizmu nevchádzajú do Vyššieho predurčenia, ktoré *sa nevyhnutne realizuje v jeho úplnosti, zmetajúc a pretínajúc všetko mu cudzie, keď tomu príde čas*. To, že časť démonických osôb vytvára hierarchie, z ktorých hlavnou je otvorený satanizmus, a určitá časť démonických bytostí koná individuálne, je druhotným javom ohľadom osobnej neúčasti démonických bytostí na Vyššom predurčení alebo ich nespokojnosti s Bohom.

Všetky inštinky, reflexy, zvyky a závislosti v správaní nositeľov zvieracieho usporiadania psychiky a usporiadania psychiky zombie sa spúšťajú podvedome automaticky pri kontakte jedinca s príslušnými vonkajšími podnetmi, situáciami; v mnohých situáciách démonizmus, v dôsledku svojej uzavretosti a obmedzenosti, sklzáva vo svojom správaní na úroveň zombie alebo zvieratá.

Okrem toho, (nad čím sa sociológovia zriedkakedy zamýšľajú) sú inštinky osôb druhu Človek Rozumný podmienené pohlavnou príslušnosťou osoby a normálne sú nosičmi programov zachovania druhu v následnosti pokolení tak, ako všetky ostatné životné druhy v biosfére planéty.

V súlade s funkčnou odlišnosťou pohlaví a špecifičnosťou druhu Človek Rozumný, ženské inštinky sú orientované nielen na počatie a pôrod, ale aj na obsluhu dieťaťa v počiatkových štádiách jeho života, a žena pod ich vládou v jej správaní je podriadená potrebám dieťaťa. Inštinky muža sú orientované na obsluhu ženy a potomstva, následkom čoho je muž psychologicky skrze inštinky pohlavného pudu a pod. podriadený žene.

Názory o aktívnosti muža v pohlavných vzťahoch sú ilúziou: u muža pohlavný pud *vyvoláva k sebe žena*; mužská reakcia je odvetnou, druhá vec je, či žena prijme tento odvetný pud alebo nie. Nevyhnutnosť prekonať ženské vzdorovanie a neželanie prijať ňou vyvolaný inštinktívny pud k nej zrodila pri povrchnom pohľade názor o aktívnosti mužského princípu v pohlavných vzťahoch v spoločnosti.²

Pri početnej prevahe nositeľov zvieracieho usporiadania psychiky, spoločnosť ako celok žije psychicky v matriarcháte nezávisle na tom, že organizačne môže vyzeráť ako zjavný patriarchát. Prevládajúca väčšina žije podriadená inštinktom, obsluhujúcich pokračovanie rodu.

Avšak Lúbosť, na rozdiel od inštinktov a kúziel-mámení, nezotročuje, ale dáva slobodu výberu na základe zodpovednosti a starostlivosti o všetkých, ktorých — podľa jeho predurčenia Zhora — má človek Lúbiť.

Pretože inštinky sú nosičmi krátkodobých programov správania; kultúra, určujúca správanie zombie, je nosičom dlhodobých programov; démonizmus, na základe vôle a tvorivého úsilia, je schopný prekonať v mnohých prípadoch aj inštinky, aj automatické odpracovanie tradičných automatizmov zombie, tak v dlhodobých (v rámci života pokolenia) časových intervaloch sa vytvára štatistika hierarchie podriadenia psychologických typov: démonické osoby programujú správanie zombie; zombie pasú osoby so zvieracím usporiadaním psychiky („ovečky“ ovčanov)*.

Usporiadanie psychiky jedinca sa môže viackrát meniť počas života jedinca. Zmena usporiadania psychiky môže byť nezvratnou i vratnou. Pri vratnej zmene usporiadania psychiky sa ona môže meniť v závislosti od nálady a okolností dokonca niekoľkokrát za deň, a nie len že počas celého života.

¹ Apokalypsa, kap. 3:14 a ďalej.

² O tom, že v tejto otázke mali naši predkovia jasno a mali na danú problematiku rovnaký názor ako autori tejto práce, svedčí aj ľudová múdrosť, síce trochu drsná, ale pravdivá: „Keď suka nechce, ani pes neskočí!“, alebo s podriadenosťou muža žene súvisiace: „Kam čert nemôže, pošle ženu.“, či „Muž je hlava rodiny, ale krkom, ktorý ju otáča, je žena.“ a pod. – pozn. prekl.

Pretože všetkým im je Zhora dané byť ľuďmi podľa psychologickéj skladby v skôr určenom (uvedenom) zmysle usporiadania psychiky, tak určitá časť obyvateľstva v každej historickej epoche nevratne prechádza k človečiemu usporiadaniu psychiky a cieľavedome napomáha všetkým ostatným k premene na skutočných ľudí.

Spoločenský progres a regres sa prejavujú v zmene zložiek *štatistiky nositeľov* každého z odhalených — objektívne rozličných — typov usporiadania psychiky, a vôbec nie vo výdobytkoch „materiálnej“ kultúry, umenia, štátneho usporiadania a tomu podobných ľahko rozlíšiteľných demonštratívnych atribútov tej-onej spoločnosti.

Takáto, v hlavných črtách, je psychická zápleтка súčasnej civilizácie počas celého minulého priebehu jej histórie: utajený matriarchát pod diktátom zvieracích inštinktov a všeobecnou kontrolou démonických osôb, opierajúcich sa vo svojej činnosti o pastierov-biorobotov.

Obratiac sa k téme vzniku prvých regionálnych civilizácií terajšieho ľudstva, je potrebné mať na pamäti aj archeologické a geologické fakty, nezapadajúce do historického mýtu, ktorý je propagovaný v systéme povinného vzdelávania terajšej civilizácie. Ich ozmyslenie privádza k nasledujúcemu záveru, popierajúcemu tradičnú koncepciu globálnej histórie o vzniku terajšieho ľudstva, javiaceho sa prvým ľudstvom na planéte, zo zvierat a postupnom samostatnom vzostupe od primitívnosti kamennej doby do súčasných „zázrakov“ vedy a techniky:

Epoche kamennej doby na začiatku cesty rozvoja terajšej globálnej civilizácie predchádzala globálna geofyzikálna katastrofa, zničivšia predošlú globálnu civilizáciu¹: jej materiálnu i duchovnú (štruktúry polí kolektívnej psychiky: egregory) kultúru. Posledná okolnosť — zánik egregorov — fakticky znulovala pamäť väčšiny preživších, čo vyústilo do zdivočenia.

Prvotnopospolné spoločenstvá (*technologická epocha* kamennej doby), sformovavšie sa po ukončení katastrofy a vstupe procesov v prírodno-geografickom prostredí do stabilného riečišťa, boli riadené šamansko-starešinovskou štruktúrou. No nebolo to *výlučne samostatné* riadenie: nie všetci preživší katastrofu zdívali do kamennej doby a zvieracieho stavu. Časť zostavších nažive zobrala na seba civilizačnú misiu ohľadom zdivočených. To bolo o to viac nevyhnutné, ak katastrofa nebola neočakávanou, ale bola predpovedaná, následkom čoho boli zavčasu prijaté opatrenia na vybudovanie základní a centier v rôznych regiónoch planéty, o ktoré opierajúc sa bolo by možné začať obnovu zvyčajného spôsobu života.

Ak hovoríme o tom spôsobe života, ktorý sa predpokladalo obnoviť po ukončení katastrofy, tak jeho obraz povstáva zo starovekých mýtov a legiend rôznych národov. Bola rasa pánov, mágov, ktorí, aj keď neboli telesne nesmrteľní, tak prevyšovali ostatných mnohonásobne v dĺžke života, následkom čoho boli ostatnými považovaní za nesmrteľných, pretože ich život zahŕňal niekoľko generácií prostých smrteľníkov. Rasa pánov žila v regiónoch planéty s najmiernejšou a najprijemnejšou klímou. Ostatné regióny boli regiónmí hospodárskej činnosti. Boli prísne obmedzenia na použitie technogénnej energie otrocko-pracovnou silou, čo zabezpečovalo ekologickú bezpečnosť planéty. Vzťah medzi pánmí a otrocko-pracovnou silou bol taký, že rasa pánov mala prakticky všetko, čo si len zaželala, a žila v svojráznom komunizme na účet ostatných. Kultúra rasy pánov obsahovala v sebe mocnú vetvu toho, čo sa teraz nazýva jógou a mágiou. A sociálna organizácia civilizácie bola taká, že v nej udržateľne z pokolenia na pokolenie vládli nositelia démonického usporiadania psychiky, rozdrvivšie mágiou a „extrasenzorickou“ slobodu vôle otrocko-pracovnej sily, čo vylučovalo osobný rozvoj prevládajúcej väčšiny obyvateľstva Zeme. Tento bezvýhodiskový stav ľudstva bol Zhora zmarený globálnou geofyzikálnou katastrofou potom, čo démonická vládnuca „elita“ nevnímala presvedčivé apely na ňu prorokov jej epochy.

¹ Z literatúry, vydanej v ruštine na túto tému v posledných rokoch, možno vymenovať nasledujúce publikácie:

T.N. Drozdova. E.T. Jurkina. „V hľadání obrazu Atlantídy“. Moskva: «Strojizdat». 1992.

I. Velikovskij. „Stretnutie svetov“ (prekl. z angličtiny). Rostov na Done: «Fénix». 1996.

B.N. Demin. „Tajomstvá ruského národa“. Moskva: «Veče». 1997.

G. Hancock. „Stopy bohov. Hľadanie počiatkov starovekých civilizácií“ (prekl. z angličtiny). Moskva «Veče». 1997.

Tí, ktorí nesúhlasia s vysvetlenými názormi v týchto i iných knihách o katastrofe, zahubivšej predošlú civilizáciu, budú musieť — na potvrdenie svojej rozumnosti — nejakým spôsobom interpretovať autormi uvádzané fakty alebo dokázať ich nepravosť.

Niektoré mýty dovoľujú uvažovať o tom, že neobmedzená absolutistická vláda rasy „pánov“ nad celou planétou nebola, t.j. nie všetky regióny boli ňou pokorené, ale existovali regióny aj so svojbytným spoločenským riadením, no toto upresnenie podstatu vecí nemení.

V procese triedneho rozvrstvenia terajšieho ľudstva sa šamanstvo jak samostatne, tak aj pod opaterou misionárov-civilizátorov, pôvodom z predošlej civilizácie (o ktorých *rovnako* hovoria mýty a legendy väčšiny starovekých civilizácií v rôznych regiónoch planéty), transformovalo na žrečeské štruktúry — *hierarchie zasvätení*, stojavšie vo väčšine prípadov nad aristokratickým štátnym („elitárnym“) *aparátom (riadiacou štruktúrou)* a prenikajúce do štruktúry štátnosti.

V triednej (spočiatku stavovsko-kastovej¹) spoločnosti malo žrečestvo monopolný prístup k poznaniu všetkého druhu a *určovalo vybudovanie systému výučby a tematiku vzdelávacích programov v spoločnosti*, v dôsledku čoho bolo nositeľom vyššej **vnútrosociálnej** moci — konceptuálnej moci, *vyjadrujúcej morálku vlastnej vôle jej nositeľov a podľa vlastnej vôle* určujúcej ciele, cesty rozvoja spoločnosti a prostriedky ich dosiahnutia.

V.G. Belinskij definoval *dav* ako *«zhromaždenie ľudí, žijúcich podľa tradície a rozhodujúcich sa podľa autority»*. Všeobecnosť *špecifickej* tradície, ktorá môže byť akokoľvek úmyselne i neúmyselne klamlivo vysvetlená v porovnaní s Objektívnou realitou, čoho príkladom je panujúci historický mýtus, je faktorom organizácie na vnútrospoločenskej úrovni, združujúcim dav do jedného celku (stádovitosť v kolektívnej psychike) a umožňujúcim rozlišovať davy medzi sebou.

„Rozhodovanie sa“ podľa autority — *intelektuálne príživníctvo* — je hlavnou charakteristikou davu: prejavuje sa v ňom snaha davu žiť podľa hotových receptov, ktoré rozďajú mu podsunuté autority, avšak vlastným umom riešiť svoje problémy (jak ním vytvorené, tak aj zdedené od takých istých predkov), dav nechce a, súc rozčarovaný jednými vodcami, okamžite začína očakávať nových. Následkom tejto vlastnosti dav nasleduje vodcu bezducho, bezstarostne a nezodpovedne (bez pochybností veriac v správnosť vodcu); nasleduje kamkoľvek fakticky *mafiu*², pasúcich vodcov, dokonca na bitúnok za privoňanie k tabaku.

Aristokratická „elita“, zaoberajúca sa sférou štátneho riadenia, a *národné masy* („čern“, „spodina“), *pracujúce v sfére výroby triedne antagonistickej spoločnosti*, sú dvoma davmi. No okrem nich v triednych spoločnostiach existuje tretia sociálna skupina *znacharov* — monopolných ochrancov, zhromažďiteľov a rozdeľovačov sociálne dôležitej informácie. Svojou *vnútrosociálnou* funkciou sú znachari *podobní* žrečestvu epochy vzniku starovekých civilizácií. Ak žrečestvo, namiesto toho, aby podporovalo smerovanie rozvoja spoločnosti k dominancii objektívne človečieho usporiadania psychiky, podporuje démonické snahy k premene veľkej časti obyvateľstva na biorobotov a pracujúci dobytok, tak sa ono mení na démonické znacharstvo a stáva sa tretím davom.

Rozdiel medzi znacharstvom a žrečestvom je v tom, že *znacharstvo je existenciou pre seba na účet využitia okolia pre svoje záujmy; žrečestvo je činnosťou pre život spoločnosti, odmietajúcou egoizmus.*

Každý dav, a predovšetkým znacharstvo, nechápe túto odlišnosť žrečestva od znacharstva, nazývajúc znacharstvo «žrečestvom» a myslí si, že v spoločnosti existujú iba dve sociálne skupiny: „elita“ a „spodina“. „Elita“ sa zaoberá riadením a „vyššími“, „čistými“ druhmi činnosti. „Spodina“, považovaná „elitou“ za nemysliaci dav, pracuje vo sfére výroby a v „nečistých“ druhoch činnosti. „Elita“ si myslí, že „žrečestvo“-znacharstvo je časťou „elity“, ale „znacharstvo“ všetkých, ktorí nepatria do jeho *legitímnych* hierarchií osobných vzťahov, zaraďuje k davu – je jedno, či sú predstaviteľmi „elity“ alebo spodiny.

Toto je dôvod na to, aby všetky spoločensko-ekonomické formácie, v ktorých existuje vnútrospoločenská hierarchia osobných vzťahov, boli nazývané davo-„elitárnymi“.

V davo-„elitárne“ štruktúrne organizovanej spoločnosti tretia spoločenská skupina — *znachari* — realizuje vyššie vnútrospoločenské riadenie metódou v predstihu ponúkaných dvom druhým davom — „spodine“ i „elite“ — vedomostí, pre nich potrebných v ich profesionálnej činnosti a *bežnej životnej každodennosti*. Okrem toho, vplývajúc na pestovanú ideológiu (vieroučenia), znacharstvo formuje morálku, prejavujúcu sa v štatistike masového správania sa ľudí v obidvoch davoch.

¹ Kasta — súbor rodov, klanov, uzavretý voči iným kastám.

² V doslovnom zmysle slova — akoby neexistujúca sociálna kategória.

V dôsledku toho je spoločnosť súčtom dvoch „pyramíd“: pyramídy chápania vedomostí, formovanou systémom vzdelania; a pyramídy nechápania svojich i cudzích podvedomých automatizmov, vznikajúcou vplyvom prostriedkov masovej informácie – informačných médií (v najvšeobecnejšom zmysle tohto slova) a masovej štatistiky samostatnej činnosti ľudí po spracovaní objektívnej informácie a rozšírení v spoločnosti svojich subjektívnych názorov na základe nevšímavosti a bezstarostnej bezmyšlienkovitosti

Vo výsledku: v davo-„elitárnej“ spoločnosti každý príslušník davu, *mierou svojho chápania*, pracuje na seba, a mierou nechápania — na tých, ktorí chápu viac.

Následkom formovania týchto „pyramíd“ znacharstvom vopred, v predstihu, dva druhé, *nevnímajúce a tradične podľa tradície a autority „mysliace“* davy — „elita“ a „spodina“ — nevidia proces ich riadenia zvonku. Tomu napomáha aj monopol znacharov — akoby-žrečestva — na *kultúru pestovania svetonázoru*, rodiacu v nových pokoleniach konkrétny typ duchovnosti a, predovšetkým, kultúru myslenia, vyjadrenia myšlienok, t.j. filozofickú kultúru, metodológiu, umožňujúcu spojiť roztrieštené poznatky čiastkových vied do celostného obrazu sveta, dajúcemu možnosť rozlišovať nové poznatky a viesť prognostickú činnosť, bez ktorej nie je možné nič riadiť. Avšak, existujú hranice, za ktorými znacharstvo stráca schopnosť riadiť spoločnosť kvôli svojej démonickej obmedzenosti, narážajúc na reč života, realizujúcu v spoločnosti Božiu Vše-držiteľnosť.

Silou rôznych príčin (od nedostatku voľného času na to, aby sa zaujímali o spoločenské záležitosti – veci verejné -, až po najvycibrenejšie metódy odstavenia ľudí od Poznania, ktorí ho životne potrebujú) pracujúci vo výrobnjej sfére v davo-„elitárnej“ spoločnosti sú zbavení prístupu k Poznaniu a nedokážu nahradiť „elitu“ v sfére riadenia bez toho, aby — v prípade odstránenia „elity“ — nedošlo na pomerne dlhé obdobie k strate kvality riadenia v spoločenskom zjednotení práce.

Kvalifikovaných riadiacich pracovníkov celospoločensky *významnej úrovne* je možné organizovať do brigád kamenárov, drevorubačov, pastierov, posadiť k veslám na galeje a pod., a riadiaci pracovníci si s tým poradia – zvládnu to. No kvalifikovaní umelci, artisti, kamenári, i „slobodomurári“, „pastieri“ nedokážu — **bez získania zodpovedajúcich vedomostí a návykov** — nahradiť riadiacich pracovníkov celospoločensky *významnej úrovne* bez toho, aby neviedli politiku, od ktorej by sa neotriasala celá spoločnosť, dokonca aj pri všetkej ich dobromyseľnosti.

Rozvoj spoločenského zjednotenia práce a profesionalizmu vyžaduje podporu udržateľného riadenia na všetkých úrovniach *spoločenského usporiadania života* mnohých ľudí. Toto je základom rastu produktivity spoločenskej práce, a takisto aj úrovne bezpečnosti celej spoločnosti a každého človeka v nej. Udržateľný rast produktivity spoločenskej práce mení kvalitu života (sociálnu organizáciu, spoločenské usporiadanie, uvoľňuje čas pre osobný rozvoj podľa vlastnej vôle), zvyšuje úroveň spotreby a zabezpečuje **dôveru v zajtrajšok**¹... avšak, v rôznej miere v rôznych spoločenských skupinách (kastách, triedach, národoch pri spoločnom prebývaní na jednom území, mafiách). S «v rôznej miere» je spojený termín o vykorisťovaní človeka človekom a termín o spravodlivosti, prirodzene, *vnútrosociálnej spravodlivosti*.

Spoločenské zjednotenie práce — to je aj tovarová výmena jednotlivých čiastkových druhov činnosti v súlade so spoločenskými potrebami, tradíciami a *možnosťami*. V tejto tovarovej výmene sa účastní aj produkt riadiacej práce: kvalita riadenia (tempá rastu produktivity spoločenskej práce, od ktorej závisí objem voľného času, potrebného na to, aby si jedinec uvedomil ideál človeka a seba zmenil primerane ideálu; úroveň bezpečnosti členov spoločnosti a celej spoločnosti a pod.) a prostriedky, na jej dosiahnutie. Pri *všeobecnom nedostatku produkcie* sa proporcie jej výroby a nedostatku prejavujú v cenách produkcie a služieb. V podmienkach monopolu „elity“ na vzdelanie, potrebné pre realizáciu riadenia, cena produktu riadiacej práce je monopolne vysoká, lebo celá spoločnosť je závislá na monopole „elity“ na zabezpečenie kvality riadenia dostatočne vysokej úrovne, a „elita“, kvôli svojej zlej morálke, sa nedokáže obmedziť v spotrebe produkcie, vyprodukovanej *na základe spoločenského zjednotenia práce*, na úroveň potrieb nie vyššiu než priemer v spoločnosti.

Primárny monopol „elity“ na prístup k vedomostiam jej umožňuje stanoviť tento sekundárny spotrebiteľský monopol, ktorý je uzákonený vládnuou „elitou“ a je videný ostatnou spoločnosťou ako vyššia „úroveň života“ rodín, patriacich do sféry riadenia. Pretože v spoločenskom zjednotení

¹ Dôležitá kvalita, charakteristika života spoločnosti.

práce sú zúčastnené všetky triedy, ale len „elita“ účtuje spoločnosti monopolne vysokú cenu za produkt svojej práce, tak všetci, ňou utláčaní, to vnímajú ako vykorisťovanie človeka človekom, utláčanie života väčšiny, to jest, ako nespravodlivosť.

V termíne «vykorisťovanie človeka človekom» v sfére výroby a spotreby je skrytá monopolne vysoká cena za produkt riadiacej práce, režijná monopolne vysoká cena.

Vo všeobecnom zmysle je vykorisťovanie človeka človekom použitím-spotrebou možností, daných Zhora inému človeku, proti jeho vôli a *objektívnym* životným záujmom jak jeho samotného, tak aj druhých, aj vrátane následných generácií.

Monopolne vysoká cena vzniká vo väčšine prípadov kvôli v spoločnosti umelo vytvorenému toho či onoho deficitu, hoci mechanizmus vzniku nedostatku si spoločnosť môže aj neuvedomovať. Prírodný nedostatok čohokoľvek — dôsledok neočakávaných živelných pohrôm, pri ktorých sa škody odvrátiť nedá — je krajne zriedkavý.

Veľká časť deficitov a nekomfortnosť v spoločnosti je dôsledkom zlého riadenia.

Behom historického rozvoja terajšej civilizácie vládnuce spoločenské skupiny — pod tlakom okolností — boli nútené viac-menej vedome a pohotovo umožňovať prístup ku čoraz vyššiemu vzdelaniu čoraz širším vrstvám obyvateľstva. To vytváralo sociálnu bázu pre rozšírenie „elity“, z ktorej boli čerpané kádre pre riadiaci korpus s kompetenciami na celospoločenskej úrovni. Sociálna báza mana-žerov je širšia, než buržoázia; buržoázia je širšia, než služobná šľachta; šľachta je širšia, než rodová titulovaná aristokracia; aristokracia, spravidla, je širšia, než sociálna báza *vyššieho* znacharstva. V procese *rozšírenia sociálnej bázy sféry riadenia pri zmene pokolení* sa prejavuje spoločenská potreba zlepšenia **kvalitatívneho zloženia** riadiaceho korpusu. Ak dovtedajšia dedičná „elita“ nie je schopná zabezpečiť spoločensky potrebnú početnosť riadiaceho korpusu s dostatočne vysokou kvalifikáciou a tomuto procesu bráni, tak tento proces ju zmetie; v závažných prípadoch zmetie spolu so spoločnosťou, nositeľkou *kultúry útlaku jedných ľudí druhými*, s vytrvalosťou hodnou lepšieho využitia.

Životná potreba následného zvýšenia kvality riadenia v spoločnosti nevyhnutne vedie k rozšíreniu sociálnej bázy sféry riadenia až na hranice celej spoločnosti cestou realizácie **reálne** rovného, a nie *deklarovaného, no neuskutočiteľného*, prístupu k ľubovoľne vysokej úrovni vzdelania pre ľudí pôvodom zo všetkých spoločenských skupín, všetkých rodín. Toto je predpokladom, východiskom k zničeniu davo-„elitarizmu“ preto, lebo vedie k odstráneniu jak tradične mlčky priznávanej, tak aj uzákonenej „elitárnosti“ tých či oných spoločenských skupín; a takisto „elitárnosť“ dopĺňajúcej umelo vytvorenej reálnej alebo zdanlivej ničotnosti, úbohosti ostatných ľudí.

Avšak úplné odstránenie davo-„elitarizmu“ sa nedosahuje progresom systému vzdelávania, pretože v základoch davo-„elitarizmu“ leží zvrátená morálka a dominancia nečlovečích typov usporiadania psychiky v spoločnosti, o čom bolo už skôr hovorené: jedni si myslia, že oni sú lepší, než druhí, následkom čoho oni majú akoby právo si podriaďovať ostatných a viesť neusporiadaný život podľa vlastnej nezodpovednej chtivosti; a druhí sú povolní, zhovievaví voči všetko-si-dovoľovaniu tých prvých — to by bolo ešte ako-tak v poriadku vo vzťahu k sebe samému; no vo vzťahu k druhým im takéto právo byť povolní, zhovievaví — nikto nedával¹. Davo-„elitarizmus“ bude odstránený morálnou premenou, vrátane religióznej stránky života, všetkých davov do podoby Človeka, vo výsledku čoho sa človečie usporiadanie psychiky stane v spoločnosti absolútne a nezvratne dominujúcim.

2. Boj o globálne riadenie výrobných síl ľudstva

Analýza globálneho historického procesu ukazuje, že počas neho prebieha koncentrácia riadenia, a to predovšetkým výrobných síl, ako základu existencie ľudstva v technokratickej civilizácii. Proces koncentrácie výrobných síl vo svete je jav objektívny, avšak jeho riadenie je subjektívne ako každé riadenie. V subjektivizme spoločenského riadenia sa prejavuje skutočná, a nie predstieraná morálka množstva ľudí, sformirovávajú sa v objektívne sa vyskladavších konkrétnych historických

¹ Inými slovami: dá sa to ešte akceptovať, ak sú ľudia zhovievaví ohľadom všetko-si-dovoľovania niekoho voči sebe samému, ale ak je to všetko-si-dovoľovanie dotýčnej osoby voči iným, tak zhovievavosť, tolerancia toho už je nemiestnou, a doslova pvzbudzujúcou dotýčného vo všetko-si-dovoľovaní. Takže známe „Čo ťa nepáli, nehas!“ je potrebné trocha upraviť: „Čo teba nepáli, ale páli iných, uhas zavčasu, lebo neskôr môže spáliť aj teba!“ – pozn. prekl..

podmienkach. Uzavretosť v kruhu v živote spoločnosti: *objektívna dannosť historických podmienok* — *v nich formovanie morálky množstva ľudí* — *mravne podmienená subjektívna vlastná vôľa, prejavujúca sa v procese objektívneho riadenia (vrátane zákonodárstva)* — *subjektivismom vytvorené riadenie objektívnej dannosti konkrétnych historických podmienok*, je mnohými vnímaná ako diabolský kruh pozemského zla, z ktorého niet východu.

No v tomto do kruhu uzatvorenom procese spoločenského života je možné vidieť dva spôsoby rozšírenia sféry, kontrolovanej ľubovoľným konceptuálne samostatným centrom riadenia: po prvé, priama vojenská agresia s okupáciou teritória a prerozdelením vyrábaného produktu v záujmoch víťaza; po druhé, agresia metódou „kultúrnej spolupráce“, pri ktorej sa vládnucej „elite“ obeť agresie nanucuje kultúra, cudzia voči samobytnej kultúre národa, následkom čoho „elita“ — akoby samotná — mierou svojho chápania riadi v záujmoch svojho národa, a mierou svojho nechápania — v záujmoch „kultúrnejšieho“ agresora. **Druhý spôsob prináša časovo udržateľnejšie výsledky, pretože vo vedomí porobených je poroba maskovaná ako blaho.**

Staroegyptské žrecstvo ako prvé pristúpilo k profesionálnemu použitiu metódy agresívnej „kultúrnej spolupráce“, a týmto sa zmenilo na démonické znacharstvo. Po ňom nasledujúce globálne pseudo-žrecstvo znacharských klanov biblickej doktríny počas posledných troch tisícročí si zachováva monopol na tento druh vojny za absolútnu vládu nad celou planétou metódou „kultúrnej spolupráce“. Zbraňou agresie staroegyptského otrokárstva bola Biblia, ktorej rozširovanie medzi národmi bolo sprevádzané zánikom národných žrecstiev v štruktúrach národných spoločenstiev a formovaním euro-amerického sionizovaného konglomerátu plemien, národov, kultúr a štátov. **Podstata biblickej koncepcie riadenia ľudstva spočíva v poškodení geneticky predurčenej normálnej psychiky väčšiny.** V informačnom vzťahu je Biblia v kultúre ľudstva analogická informačným vírusom v počítačových systémoch: ničí *objektívne predurčené* normálne vnímanie sveta a kultúru myslenia, duchovne zotročujú všetkých, ktorí prijímajú tento despotizmus ako *neskreslené, neprekrútené* Zvestovanie Zhora. Súčasná globálna kríza ľudstva (ekológia, politika a pod.) je zrodená Euro-americkou civilizáciou: jej príčina je v tom, že Biblia antagonizuje medzi sebou rozličné úrovne v hierarchickom usporiadaní psychiky človeka, a tým ničí jednotu emocionálneho a zmyslového usporiadania duše, s ktorým väčšina novorodencov vstupuje do života. Toto je prostriedkom zotročenia sveta v prospech úzkej nad-„elitárnej“ skupiny znacharov, predstavujúcich *svetové spol(o)čenstvo*¹, démonicky sa staviacich proti *svetovej spoločnosti* ľudí, t.j. proti ľudstvu. Takto svetová komunita znacharov už niekoľko tisícročí buduje globálnu „elitárno“-otrokársku civilizáciu — pyramídu potláčania slobodného osobného rozvoja ľudí v spoločnosti.

Aby bolo možné doniesť agresiu do duchovne nezotročenej spoločnosti, je potrebný nástroj kultúrnej spolupráce. Takýmto nástrojom sa stalo židovstvo — umelo vytvorené počas „Sinajského pochodu“ pseudoetnické vzdelanie (Genesis, Exodus, Levitikus, Numeri — knihy Biblie obsahujú mnohé dôležité svedectvá o tom, ako to bolo robené), na ktoré bola naložená misia vnesenia *zámerne* živých Zvestovaní Zhora do národných spoločenstiev ako osnovy ich kultúry.

Judaizmus a kresťanstvo, *v ich historicky reálnej podobe*, sú informačne, vzájomne sa dopĺňajúce podsystémy prostriedkov tejto agresie, zosúladené takým spôsobom, aby kresťanská a postkresťanská svetská kultúra bola podriadená, *takisto neslobodnej*, kultúre židovstva v jej ľubovoľnej podobe. To zabezpečovalo po stáročia rozšírenie sféry kontroly prostredníctvom systému-prostredníka (interface) — Biblie — výrobných síl ľudstva nadžidovského konceptuálneho komanda znacharov; pritom, oddeľiac sa od ľudí zástenou Biblie a hierarchiou služobníkov biblického kultu, sa samotní znachari stali pre spoločenstvá veriacich v Bibliu neviditeľnými. Následne islamský región bol takisto zavlečený do sféry žido-kresťanskej správy skrze formovanie logiky sociálneho správania na základe biblických podobenstiev a výkladov Koránu v súlade s princípmi davo-„elitárneho“ spoločenského usporiadania.

Následkom toho je židovská otázka mimo sféry národných vzájomných vzťahov.

Najuspokojujúcejšie definovanie termínu «národ» do dnešných dní je dané J.V. Stalinom:

¹ Termín «svetové spoločenstvo», ktorý je všeobecne používaný v súvislosti s medzinárodnými vzťahmi, je potrebné chápať presne takto. (spoločenstvo – spol(o)čenstvo – spolčenstvo – od slova spolčiť sa proti niekomu, ničomu. Svetové spolčenstvo, t.j. svetové spiknutie, sprisahanie proti celému ľudstvu.)*.

«Národ je historicky sa vyskladavšie udržateľné spoločenstvo ľudí, vzniknútšie na báze jednoty jazyka, teritória, ekonomického života a psychického usporiadania, prejavujúceho sa v jednote kultúry... Iba prítomnosť všetkých znakov spolu nám dáva národ.»

V súčasných podmienkach k tejto definícii zostáva doplniť:

- národ ovláda z generácie na generáciu všetky profesie, potrebné na zabezpečenie výroby a prerozdelenia pri dosiahnutej úrovni rozvoja výrobných síl v regióne svojho pobytu;
- pri súčasnom pobyte rovnoprávných národov na jednom teritórii v hraniciach ich spoločného štátu existuje tendencia likvidácie etnického rozdelenia práce v sférach vedy, umenia, vzdelania, riadenia a v industriálnych (priemyselných) odvetviach; v sfére poľnohospodárskej výroby etnické rozdelenie práce môže byť zachované, pretože v ľubovoľnej *národnej spoločnosti* má „profesionálny strom“ korene v *rodnej Zemi*, hoci „koruny“ rôznych „stromov“ sa môžu zrášťať (vzájomne prerásť jedna do druhej). Ale ak existuje národný útlak, tak on sa prejavuje aj v etnickom rozdelení práce, pri ktorom utláčajúci národ (alebo pseudoetnická skupina)¹ vytvorí podmienky pre svoju vyššiu vzdelanostnú úroveň a uchvacuje sféru riadenia, vedy, umenia, vzdelania, vytlačujú utláčaných do sféry materiálnej výroby na ťažké a zdraviu škodlivé práce.

Židovstvo nezodpovedá ÚPLNÉMU SÚBORU znakov národa na rozdiel od všetkých národov: Rusov, Kazachov, Nemcov atď.; práve kvôli tejto príčine židovstvo nie je národom. Na toto priamo poukázal K. Marx:

«Chimérická národnosť žida je národnosť kupca, vo všeobecnosti peňažného človeka». (...človeka peňazí, financií.)*

Avšak, vyslovivac túto pravdu, natoľko príjemnú v súčasnosti pre mnohých nacionál-marxistov, K. Marx, ako je povinnosťou ortodoxného rabína, nemajúceho národnú príslušnosť, v článku „O židovskej otázke“ odvieďol čitateľa od posúdenia starozákonnno-talmudickej ideológie k posúdeniu obvyklého utrpenia, k návraďe, tak vlastnej mnohým, čím vykonal užitočnú vec pre sionistický rasizmus.

Prajúc si „spraviť“ zo židovstva národ, podobný iným, druhý ideológ siono-internacizmu — T. Herzl — uskutočnil sebaurčenie BANDY, mafie, v pre ňu charakteristickej činnosti, maskujúcej sa pod národ-naciu-etnos:

«Skupina ľudí so spoločnou históriou minulosti a všeobecne priznanou príslušnosťou v súčasnosti, zomknutá kvôli existencii spoločného nepriateľa».

Ak nepriateľa niet, tak zjednotenie ľudí do národa, podľa Herzla, je nemožné, a aby bol národ vytvorený, je predtým potrebné vybrať nepriateľa a následne proti nemu viesť po celý čas vojnu.

Nacionálnosť, národnosť je príslušnosť k historicky reálnemu, a nie chimérickému, národu. Preto národnosť človeka je reálne určená spoločnosťou, vychádzajúc z priznania alebo odmietania národnej samoidentifikácie osoby, trvajúcej na svojej konkrétnej národnej príslušnosti. Spoločenské určenie je nadzákonné a, prejavujúc sa v štatistike názorov, môže, jak priznávať, tak aj odmietať aj osobné sebaurčenie národnej príslušnosti, aj právne stanovené. Spoločenské určenie národnosti je nepodplatiteľné, pretože je realizované prevládajúcou väčšinou tých, ktorí z pokolenia na pokolenie žijú v súlade s normami národnej kultúry a nepochybujú ani o svojej národnej príslušnosti, ani o geografickom sídle svojej historickej Vlasti. Konfliktnosť národných vzťahov nie je Zhora predurčená, a preto následkom spoločenského, mimoprávneho určenia národnosti sa mnohí sionizovaní podľa krvi ne-židia spoločensky realizujú ako židia, t.j. v podstate ako mafíáni, a sionistickými zákernosťami nezaťaženi pokrvní židia sú vnímaní väčšinou populácie ako Rusi, Ukrajinci a predstavitelia iných historicky reálnych, a nie chimérickych, národov. Svojou definíciou národa-bandy T. Herzl potvrdil prednosť spoločenského určenia národnej príslušnosti človeka *podľa jeho podstaty* pred jeho osobnou sebaidentifikáciou.

Ak čítame Bibliu bez presvedčenia o jej svätosti a neomylnosti autorov, ponechajúc načas stranou mysticko-religiózne aspekty, a skúmame ju ako element v systéme riadenia vnútrospoločenských vzťahov ľudí, poznajúc pritom históriu, tak židovstvo je staroveké spoločenstvo ľudí, nesúce umelo vytvorenú *kultúru agresie* „metódou spolupráce“, predstavenú formou rodovej plemennej relígie a predávanú na základe mafíánsky uzavretej klanovej organizácie, čo zabezpečuje biologickú a sociálnu uzavretosť židovstva vo vzťahu k národným spoločnostiam a podporu v ňom vedomého alebo bezduchého prejavu rasovej výlučnosti vo všetkom ich správaní. Všetko v tejto kultúre je

¹ V rámci biblickej civilizácie sa má na mysli predovšetkým svetové židovstvo – pozn. prekl..

podriadené orientácii na dosiahnutie svetovej vlády nad všetkými národmi — vid', predovšetkým, Deuteronomium, 23:19, 20.

Siono-internacizmus je vo svojej podstate historicky ojedinelý jav, pre charakteristiku ktorého také termíny, ako *najstarší nacizmus*, existujúci v rôznych formách (judaizmus, politický pseudovedecký sionizmus, marxizmus-trockizmus atď.), a jemu podobné termíny, nie sú úplne správne, pretože stotožňujú historicky umikátny pseudonacionálny jav s historickými javmi v živote množstva národných spoločností.

Ideológia siono-internacizmu v jej historicky rôznorodých prejavoch je výtvorom jedného z názorových prúdov znacharskej démonickej magickej kultúry starovekého Egypta, ktorého klanoví potomkovia a pripojení nasledovníci sa ako predtým rvú k absolútnej vláde nad národmi a planétou. Silou osobitostí zostrojenia doktríny agresie siono-internacizmu sú židia z pokolenia na pokolenie jeho kádrouv bázou. No nie každý Žid (Hebrej) je siono-internacista, a nie každý siono-internacista je Židom (Hebrejom)¹.

Svetonázorovo kultúrny a mravne zdravý človek nemôže v sebe pestovať „elitárne“ ambície v akejkoľvek forme, vrátane byť siono-internacistom. Táto odlišnosť nie je podľa národných alebo pokrvných príznakov, ale podľa morálky, vnímania sveta, kultúry myslenia a nazerania na svet, ktoré sú pre usporiadanie psychiky jedinca charakteristické.

Ak vedome nedisponujete metodológiou poznania; ak Vaše nazeranie na svet nezodpovedá Objektívnej realite, následkom čoho sa mýlite častejšie, než máte pravdu; ak máte defekty mravnosti a nezamýšľate sa nad tým, s akým usporiadaním psychiky kráčate životom, tak pokrve ruský (adekvátne podľa čitateľa slovenský alebo český)* siono-internacista bude Vaším priateľom, a Žid-Hebrej, vykorenivší v sebe siono-internacistické blúznenia, bude vo Vašom vnímaní prekliatym a vycibreným nepriateľom.

A Vy sami budete v tom prípade biorobotom, riadeným obídením kontroly Vášho vedomia prostredníctvom objektívnej pomýlenosti Vašej morálky, svetonázoru, usporiadania psychiky, a kvôli tejto príčine budete pracovať zo všetkých síl a lepších pohnútok na ciele, určené majiteľmi siono-internacizmu.

Keď príde reč na sionizmus, tak väčšina židov nechápe, čím vinní sú „**biedni židia**“. Odpoveď je prostá. Ich vina je dvojaká: pred ne-židmi sú vinní tým, že pomáhali, hoc aj nevedomky, *bohatým židom* okrádať a utláčať ne-židov; pred vyšším biblickým znacharstvom, vyšším rabinátom, bohatými židmi sú vinní tým, že to robili tak nešikovne, že ne-židia začali badať, kto je najhlavnejším z množstva ich utláčateľov; sú vinní v tom, že nedokázali zabezpečiť riadenie „gójov“ finančne-„demokratickými“ metódami. A „antisemitizmus“ je pre biblickú doktrínu charakteristický prostriedok potrestania za neschopnosť viesť zotročenie národov spôsobmi „kultúrnej spolupráce“; a rozptýlenie Židov-Hebrejov je prostriedkom vytvorenia možností vedenia takejto informačnej vojny, a nie smutný dôsledok „zoologického antisemitizmu“² národov. Všetko „židomorstvo“ (antisemitizmus, židofóbia)* v histórii bolo organizované siono-internacistickým vyšším vedením, vychádzajúc z cieľov globálnej expanzie „elitárno“-otrokárskeho usporiadania.

Takisto sa umelo pestuje „antisemitizmus“ aj u nás v krajine. Jeho zrná padajú do nezrelého svetonázoru mládeže a dospelých a nachádzajú odozvu, pretože značná časť obyvateľstva začala badať, že riadenie sa nachádza v rukách sionistickej lobby, konajúcej na základe odporúčaní činiteľov

¹ Súčasná ruština nerozlišuje medzi pojmami žid (príslušník pseudoetnickej skupiny v zmysle definície T. Herzla) a Hebrej (príslušník starovekého národa Hebrejov, vyššie v texte ako žid podľa krvi, t.j. národným pôvodom Hebrej). Súčasný ruský jazyk v oboch prípadoch používa jednotnotné slovo **еврей**. Situáciu a rozlíšenie komplikuje aj to, že ruština príslušníkov národov, na rozdiel od slovenčiny, nepíše s veľkým začiatočným písmenom. V tejto vete je Žid napísaný veľkým začiatočným písmenom a v zátvorke je navyše oproti originálnemu textu uvedené aj slovo Hebrej. V prípadoch, ak sa má na mysli žid, ako príslušník pseudoetnickej skupiny, zásadne je písané malým počiatočným písmenom. – pozn. prekl..

² Ak pripustíme, že v národných spoločnostiach prevláda zvieracie usporiadanie psychiky, tak «zoologický antisemitizmus» je termín, ktorým v znacharmi umelo vytvorenej kultúre biorobotov pomenúvajú antipatiu živého voči človekupodobnej duchovnej mŕtvoľe. (Pritom reálne sú najzarytejšími antisemitmi samotní židia, obyvatelia Izraela a k židovstvu sa hlásiaci jedinci rozptýlení v iných krajinách. Podľa tradície sú semitské národy potomkami Noahovho (Noah = Noe) syna Shema – odtiaľto názov Semiti. A k semitskej skupine národov patria všetci Arabi a aj Palestínčania – pôvodom starovekí Hebreji. A kto je v permanentnom konflikte s Arabmi a kto realizuje palzivú genocídu palestínskeho obyvateľstva? – Židia!!!)*

sionistickej vedy a umenia. Útrapy (domáceho nežidovského obyvateľstva)* sú umelo prihrievané, a pritom tí židia, ktorí ešte nie sú aktívnymi sionistami, sú zámerne obetúvaní, aby sa ostatní stmelili umelým vytvorením pre nich spoločného nepriateľa.¹ Z tohto dôvodu, narozdiel od predstaviteľov národov, žid nemá možnosť pristupovať k tomuto problému neutrálne: ak uzná siono-internacizmus (stane sa jeho stúpencom)*, tak je biorobotom-mafiánom; ak je mu ľahostajný, tak v perspektíve je bezbrannou obeťou; a jedinou ochranou pred jedným aj druhým je aktívna, to neznamená ukazovaná, ale efektívna činnosť, nasmerovaná na likvidáciu expanzie biblického satanizmu.

V mnohonárodnom štáte vzniká pre všetky etnické skupiny spoločná integrujúca, všetkých spájajúca, a preto mnohonárodná kultúra, zahŕňajúca v sebe NAJLEPŠIE výdobytky a mravné ideály všetkých národov. Sionointernacizmus zámerne ničí a prevracia tieto integračné procesy, čo je zreteľne vidno v histórii ZSSR, na teritóriu ktorého stáročia prebiehal udržateľný proces formovania takejto integrujúcej kultúry. Kultúra širokých pracujúcich mas, odlišujúca sa od ľubovoľnej „elitárnej“ kultúry, hoc aj sa prejavovala vo formách pravoslávia, islamu, budhizmu, kontrolovaných národnými „elitami“, osedlanými judaizmom, tak napriek tomu vždy vzdorovala biblickej koncepcii biorobotizácie obyvateľstva na základe umelo skonštruovaných prekrútení Zvestovaní v Biblii a Talmude. Historicky duchovnými piliermi SÚBORNEJ pospolitosti národov Ruska-ZSSR sú:

Žiť v rodine v súlade niekoľkých generácií, vážiť si starších a vychovávať mladších. Zdediť skúsenosť predkov s porozumením, snažiť sa o skutočnú pravdu, aby bol súlad so Svetom a Bohom. Zachovávať s blízkymi aj cudzími súlad v pravde. Spájať sa s pravovernými na obranu pred zlými. Pracovať spoločne, svedomite zo štedrosti duše, a nekonať cudzie dielo za úplatu alebo zo strachu, napriek svedomiu. Žiť, chrániac Otčinu, sväto ju obraňujúc pred zotročovateľmi, no preukazovať pohostinnosť hosťom. Opoprvovať zradcami a vyhladzovať ich samotných i ich diela zo života, no byť milostivým k mýliacim sa a kajúcim sa.

V podmienkach davo-„elitárnej“ organizácie spoločnosti sa riadenie Západnej regionálnej civilizácie, pri posudzovaní na vnútrospoločenskej úrovni, realizuje vyšším slobodomurárstvom — majiteľmi „klubu miliardárov“ a globálneho bankového systému, požierajúcimi blahobyt nielen žijúcich, ale aj ešte nenarodených generácií úžernickým parazitizmom, pretože úrokové percento je vždy vyššie než tempá rastu výroby v nemenných cenách. Pokračovanie v tejto globálnej úžernickej agresii je pre ľudstvo samovražedné, pretože v nej z generácie na generáciu dominujúca optimalizácia činnosti množstva ľudí podľa kritéria «maximálny zisk v prepočte na úverový kapitál» vedie k zničeniu spoločnosti a biosféry.

Riadenie výrobných síl Ruska po roku 1953 je takisto dosiaľ naviazané na nadštátne štruktúry majiteľov úžernickej bankovej korporácie konglomerátu štátov Západu. Pri moci v krajine sa vzájomne striedajú „elitarizovávajúce sa“ režimy, odmietajúce v nimi realizovanej politike ideály spravodlivosti, vlastné mravnosti všetkých národov, následkom čoho oni realizujú riadenie v súlade s koncepciou globálneho davo-„elitárneho“ usporiadania existencie národov pod absolútnou kontrolou klanov západných znacharov.

Rozvoj spoločenského zjednotenia práce v polovici 20. storočia viedol k vybudovaniu globálneho hospodárstva celého ľudstva na základe viac či menej výraznej špecializácie regionálnych hospodárstiev v hraniciach rôznych štátov a kontinentov. Tento proces bol sprevádzaný prevzatím kontroly globálnymi nadnárodnými štruktúrami slobodomurárstva nielen nad svetovým bankovým systémom, ale aj nad surovinami, prírodnými zdrojmi a demografiou v rôznych regiónoch. V polovici 1980-tych rokov sa čoraz zreteľnejšie začala prejavovať kríza riadenia svetového hospodárstva na osnove starých úžernických metód, pretože získanie štátnej samostatnosti bývalých kolónií nezbavilo

¹ A toto je podstatou a príčinou holokaustu, aj toho doteraz posledného počas Druhej svetovej vojny. Nakoľko v medzivojnovom období väčšina v Európe rozptýlených bežných jednoduchých Židov-Hebrejov nemala majiteľmi Biblickej koncepcie zotročenia ľudstva žiaduce sionistické zmýšľanie, tak hrozilo, že títo majitelia, skrytí za oponou, prídu o potrebný nástroj agresie metódou „kultúrnej spolupráce“, kvôli postupnému splývaniu Židov-Hebrejov s domácim obyvateľstvom. Spoločný nepriateľ bol vytvorený veľmi rýchlo – nemecký nacizmus na čele s A. Hitlerom, paradoxne Židom podľa krvi. A to, že sa v konečnom dôsledku A. Hitler zversky vyvršil na vlastných súkmeňovcoch, je dielom provokácií a provokačných vyhlásení vyššieho a nižšieho židovského rabinátu, ktorý sám v tichosti zavčasu opustil horúce teritórium Európy. A obraz spoločného nepriateľa je jedným z hlavných tmelítok súčasného Izraela – permanentný boj proti všetkým v susedstve. V tomto prípade však bude tmelítkom, ktorý ich všetkých spoločne privedie do záhuby – definitívneho holokaustu. „Vyvolený národ“ už totižto stratil technicko-technologický a psychický náskok pred inými národmi. Ak chce prežiť, musí sa naučiť so susedmi bratsky spolunažívať, a nie voči nim viesť permanentne agresiu, či už horúcou vojnou, alebo „kultúrnou spolupracou“... – pozn. prekl.

ich národy biedy a útlaku zo strany majiteľov prikrmovanej „zlatej miliardy“ bezstarostných tupcov, žijúcich v „rozvinutých“ krajinách: v tomto je podstata neokolonializmu.

Pod tlakom týchto okolností okultné špičky židovských úžerníckych klanov, majúcich monopol na bankové dielo, a nimi kontrolované transregionálne výrobné korporácie, MMF, Medzinárodnú banku pre obnovu a rozvoj (IBRD), Bilderbergský klub, Trojstrannú komisiu, začali prostredníctvom systému organizácií OSN vnucovať štátom v rôznych regiónoch Zeme plán vybudovania „nového svetového poriadku“ (NWO). Jeho podstata je v nasledovnom:

- Štátne hranice musia byť odstránené, aby bola zabezpečená spojitosť funkčných priestranstiev TNK (všeobecne prijatá skratka pre označenie transnacionálnych korporácií).
- Sloboda pohybu pracovnej sily musí zničiť národné kultúry, a ju sprevádzajúce zmiešanie genofondu rôznych národov musí viesť u množstva ľudí k vzniku nesúladu medzi fragmentami ich genetických kódov, zdedených od *mnohých* rôznoplemenných predkov v rade generácií. Toto je stratégia formovania jednotného otrockého stáda, v ktorom sú osoby odsúdené na geneticky znížený potenciál rozvoja, a ktorému stačí uspokojenie fyziologických potrieb a zmyslových pôžitkov, pohlavných zvráteností, aj vrátane na základe počítačovej a ostatných súčasných technológií, až do neprerušenej masovej zombifikácie obyvateľstva prostredníctvom bytovej techniky a technických prostriedkov masovej informácie a medicíny. Inými slovami, aby sa stali globálnou „elitou“, sú zameraní vytvoriť množstvo nezvratných nedoľudkov, s vnútorne antagonisticou genetikou a, ako dôsledok toho — s chybnu psychikou.
- Starý limit ľudstva na prežitie ohľadom zabezpečenia prírodnými zdrojmi a produkciou sa zachováva, no „zlatá miliarda“ sa nesortuje v „rozvinutých krajinách“ ako dnes, ale v rámci celej Zeme sa formuje pomerne rovnaká davo-„elitárna“ spotrebiteľská stratifikácia jedincov, vedúcich medzi sebou boj za zvýšenie svojho osobného statusu v pyramíde spotreby bláh civilizácie. Konceptcia dostala názov „planetárny humanizmus“, aj keď je v podstate koncepciou rozšírenia hierarchie „elitárno“-otrokárskych osobných vzťahov starovekého otrokárstva na súčasnej technickej osnove na celú planétu.

Aby to nebolo len o prázdnych slovách, uvedieme nedávny dokument Ekonomickej a Sociálnej Rady OSN — Č. E/1990/100, str. 3 — 4:

«Súčasná kríza vo svete ešte viac podkopáva úroveň života, vyvolávajúc zbedačenie čoraz širších vrstiev obyvateľstva, a predstavuje hrozbu do budúcnosti. V mnohých krajinách je na kartu stavená nielen stabilita demokratických režimov, ale aj prežitie systému sociálnej ľudskej existencie i samotná životaschopnosť týchto (...) dôjde k rýchlemu pádu reálnej úrovne miezd, k zníženiu priemernej spotreby produkcie na osobu, k zvýšeniu tempa inflácie (...) Toto všetko je dôsledkom štrukturálnej prestavby sveta TNK (transnacionálnymi korporáciami)».

No hierarchia biblických znacharov Západu nie je jediným aspirantom na to, aby dala ľudstvu nejaký „nový svetový poriadok – NWO“. V samotnom Západe je pre nich reálnym konkurentom scientologická cirkev. Znacharské klany Východu, využívajúc krízu západnej kultúry, predovšetkým svetonázorovú, aktívne infiltrujú do spoločností krajín Západu svoju radovú periferiu a nechávajú vyrásť radovú masu, čo sa navonok prejavuje prudkým nárastom záujmu o východnú mystiku a bojové umenia. Takým obrazom prebieha v súčasnosti nové geopolitické prerozdelenie v minulosti už nie jedenkrát deleného sveta — boj o moc nad štátmi a národmi i prírodnými zdrojmi. V ekonomike je to, predovšetkým, boj TNK euroamerického konglomerátu, TNK Japonska a Juhovýchodnej Ázie, proti islamskému svetu a Číne (nevzdávajúcej sa socialistickej voľby) o vládu nad celosvetovým hospodárstvom.

Boj sa vedie o zavedenie do života iba jednej koncepcie, z množiny možných, na základe ktorej bude realizované riadenie celej planéty a, samozrejme, výrobných síl celého ľudstva.

„Jablkom sváru“ sú územia, prírodné zdroje a obyvateľstvo (vo význame pracujúceho dobytká) bývalého Ruského impéria, ZSSR, SNŠ (a v podstate všetky slovanské krajiny v Európe, takisto krajiny Afriky)*, ktoré sú považované na Západe, niektorými politickými silami aj v iných regiónoch Zeme (vrátane Ruska), za zóny, kde je obyvateľstvo neschopné samostatného spoločenského riadenia, a z tohto dôvodu je ich kolonizácia jedným z prostriedkov zabezpečenia globálnej bezpečnosti všetkých ostatných. Vojska o nastolenie svetovej vlády sa vedie všetkými prostriedkami: od rozširovania informácií, cez použitie mutagénnych prostriedkov v zložení do

iných krajín dodávaných produktov výživy, kozmetiky a pod., až po priame vojenské silové zásahy.

Príkladom toho je „potrestanie“ Iraku, zaželanšieho si samostatne disponovať ropou niekedy v minulosti od neho odtrhnutej provincie (Kuvajt)¹, pri úplnej zhovievavosti voči Izraelu, v propagande ktorého na niektorých mapách hlavné mesto toho istého Iraku — Bagdád — sa nachádza v rámci „Veľkého Izraela“. TO SÚ PLÁNY DO BUDÚCNA. No debilná OSN si dokonca ani nespomenie, že Izrael sa už dávno rozšíril za niekedy preňho OSN stanovené hranice, nehovoriac už o tom, aby ho k OSN zriadeným jeho hraniciam priviedlo naspäť vojenskou silou. Dôvody, okrem odkazov na Bibliu, na to nie sú.

Ľudstvo sa dostalo na hranicu voľby: buď život na základe koncepcie riadenia globálneho významu, alternatívnej voči davo-„elitárnym“ (biblickej, svetskej trockistickej, scientologickej)²; alebo — smrť vo vzdorovitej snahe zachovať davo-„elitárnu“ civilizáciu, nenásytnú v spotrebe materiálnych a nemateriálnych bláh, majúcej tendenciu mierou rastu energovýbroje a Poznatkov narúšať, kvôli v nej vládnucemu démonickému usporiadaniu psychiky, normálny tok čoraz širších, hlbších a energeticky silnejších prírodných procesov.

To posledné aktivuje celoprírodné faktory podpory udržateľnosti objektívneho toku udalostí (súbyťi) vo Vesmíre, ktoré démonizmu sa podriadiť ľudstvo „dajú do lavy“ – ukážu mu, kde je jeho miesto. V horšom prípade ľudstvo vyvolá globálnu ekologickú katastrofu, ktorá zničí súčasnú biosféru a ľudstvo ako jej súčasť. V tom lepšom prípade dôjde ku katastrofe kultúry bez zničenia biosféry, ktorá zmetie zvyčajnú sociálnu organizáciu i ju nesúcu civilizáciu (možno, že len jednu alebo niekoľko zo všetkých regionálnych civilizácií, a nie celú globálnu). Dokonca, aj keď sa biologický druh Človek rozumný uzdraví, následky katastrofy kultúry budú strašné.

Človek, vykrmený technokratickou civilizáciou, ochránený pred prírodným životným prostredím spoločenským zjednotením práce a vytvoreným umelým prostredím, v Prírode hynie, nemajúc potrebné návyky, stratiac sociálnu ochranu, zabezpečovanú kvalitou (typom) kultúry a úrovňou jej rozvoja.

Alternatívou tomuto je prijatie všetkými regionálnymi spoločnosťami novej koncepcie samoriadenia, rozrušujúcej davo-„elitarizmus“ v globálnych rozmeroch v historicky krátkych termínoch. Táto koncepcia musí prameniť z nevyhnutnosti žiť v súlade s existujúcou biosférou v každom regióne planéty.

Súčasná globálna kríza je prejavom pádu kvality riadenia v spoločnosti s davo-„elitárnou“ organizáciou jej existencie. Jeho príčina tkvie v neprimeranosti k Stavbe Sveta morálky a logiky sociálneho správania davo-„elitárnej“ spoločnosti, v ktorej vládne snaha väčšiny nositeľov nečlovečích typov usporiadania psychiky vystúpiť na vrchol pyramídy mamonárstva a spotreby materiálnych a nemateriálnych bláh, nehľadiac na škodu, spôsobovanú hnaním sa za konzumom ostatným členom spoločnosti a biosfére planéty. Táto snaha, v prípade jej uspokojenia, nedávajúca šťastie a radosť dokonca ani na samom vrchole davo-„elitárnej“ pyramídy, je veľmi hriešna a odsúdená k zničeniu spolu s jej vzdornými nositeľmi a propagátormi. To bolo známe už v časoch písania Biblie, formujúcej najdôslednejšiu logiku sociálneho správania davo-„elitárnych“ spoločností — otrokov hierarchie osobných lokajsko-pánskych vzťahov (viď. Bibl. kniha Ekleziastes (Kazateľ), hl. 2).

Híbková historická analýza logiky sociálneho správania vypadla z okruhu záujmu sociológie a všetkých stranických programov. Jednako len podotkneme najdôležitejšiu príčinu, spôsobujúcu neprimeranosť biblickej koncepcie riadenia davo-„elitárneho“ ľudstva v súčasných podmienkach.

Objektívnosť času spočíva v jeho objektívnej merateľnosti, a nie v objektívnej nepoznatelnosti «priestorovo-časového kontinua», vymysleného A. Einsteinom a stúpenkami všeobecnej teórie relativity. Meranie času je založené na výbere nejakého kmitavého procesu ako etalónu frekvencie

¹ Za Kuvajt bol Irak len „potrestaný“ (tzv. Druhá vojna v Perzskom zálive). No tým, že si neskôr Irak dovolil predávať svoju ropu nielen za doláre, ale aj priamo za Euro, čím priamo ohrozil svetovú hegemoniu USA, založenú na petrodolári, tak tým si jeho prezident Saddám Husain podpísal rozsudok smrti a Irak sa stal okupovanou zničenou krajinou trosiek (tzv. Tretia vojna v Perzskom zálive). – pozn. prekl..

² Sú to len „rôzne strany tej istej mince“, vzhľadom na to, že v pozadí všetkých týchto davo-„elitárnych“ koncepcií sú tie isté sily – znacharské klany Západu. Inými slovami, je to jedna a tá istá koncepcia, len prikrýťá rôznou ideológiou. – pozn. prekl..

a na výpočte čísla kmitov v ňom. V hierarchicky organizovanom systéme je možné na každej úrovni jeho organizácie vybrať vlastný etalón frekvencie času. Tok informačných procesov v takomto systéme ako celku bude určený vzťahom etalónových frekvencií času na všetkých úrovniach jeho hierarchie.

V súlade s tým je vo vzťahu k ľudstvu možné zaviesť pojmy biologického a sociálneho času. Logika sociálneho správania v historicky dlhých časových intervaloch je objektívne podmienená pomerom frekvencií objektívnych procesov v biosfére a v spoločnosti, ktoré je možné zvoliť ako etalóny biologického a sociálneho času.

V každej genealogickej línii, štatisticky priemerne, majú rodičia raz za 15 — 25 rokov prvé dieťa. Doba aktívneho života trvá približne takú istú dobu. Za frekvenciu etalónu biologického času môže byť prijatá $f_6 = 1/(25 \text{ rokov})$. Ona charakterizuje rýchlosť obnovy informácie v genofonde populácie a počas celej histórie sa v porovnaní s etalónovou frekvenciou sociálneho času málo menila.

V živote technokratickej civilizácie dominuje nepretržitý proces vytlačania zastaravších technológií a technických riešení novšími, no toho istého určenia. Preto je možné považovať za štatisticky priemernú dobu obnovy celého technologického a ostatného sociálneho poznania T_c . Ako etalón frekvencie sociálneho času je možné vziať frekvenciu $f_c = 1 / T_c$. Ona charakterizuje rýchlosť obnovy sociálne dôležitej informácie, geneticky nepredávanej cez fyziológiu, ale predávanú z generácie na generáciu skrze kultúru, ktorej nositeľom je spoločenské usporiadanie (sociálna organizácia). Táto frekvencia f_c v priebehu histórie neprestajne narastala: v časoch faraónov a Ekleziastu, keď sa formovala biblická koncepcia riadenia, jej hodnota bola $1 / (\text{stovky rokov})$, t.j. bola oveľa nižšia než f_6 ; v súčasnosti etalónová frekvencia sociálneho času je $1/(10 \text{ rokov}) \div 1/(5 \text{ rokov})$, t.j. je vyššia než f_6 , ktorá je nemenne rovnaká $1/(50 \text{ rokov}) \div 1/(25 \text{ rokov})$.

Došlo k zmene pomeru etalónových frekvencií biologického a sociálneho času, čo nevyhnutne prináša zmenu logiky sociálneho správania.

Žijeme v historickom období, keď zmena pomeru etalónových frekvencií biologického a sociálneho času už prebehla a dochádza už k formovaniu logiky sociálneho správania, zodpovedajúcej novému pomeru etalónových frekvencií. No nastolenie novej logiky sociálneho správania ako určujúcej život civilizácie sa ešte nezavrášilo.

A každý podľa svojej vlastnej vôle, podmienenej jeho mravnosťou, má možnosť vedome, zodpovedajúc za následky, vybrať pre seba ten či onen štýl života.

Pri biblickom pomere etalónových frekvencií, aké vedomosti získal človek k 25. roku svojho veku, tak s takýmito vedomosťami aj umieral.¹ Získanie nových praktických vedomostí mu dávalo a/alebo jeho potomkom možnosť postúpiť v stupňoch sociálnej pyramídy davo-, „elitizmu“ a stabilne si udržať toto postavenie, aj keby emigroval do inej krajiny, ak by v jeho rodnej krajine majitelia davo-, „elitárnej“ pyramídy nedokázali preňho nájsť voľné „koryto“.

Znacharstvo (pseudožreectvo), stojace nad „spodinou“ a „elitou“, monopolne vládnuce predovšetkým METODOLOGIOU odkrytia nových poznatkov, dávkovalo rozširovanie a prerozdeľovanie praktickej faktológie. Silou dlhej periódy zastarania praktickej faktológie pri biblickom pomere etalónových frekvencií času u väčšiny obyvateľstva otázka o metodológii poznania a jej úlohe v živote spoločnosti proste nevystala, čo zabezpečilo udržateľnosť davo-, „elitárnej“ pyramídy a možnosť rozšírenia biblického svetového poriadku počas mnohých storočí, vo výsledku čoho sa sformoval euro-americký konglomerát plemien, národov, štátov a kultúr, ovládajúci štyri kontinenty.

Po zmene pomeru etalónových frekvencií biologického a sociálneho času získanie nových praktických faktologických vedomostí negarantuje zabratie stabilného postavenia na najvyšších stupňoch davo-, „elitárnej“ pyramídy spotreby dokonca ani pre predstaviteľov jednej generácie, a nie to ešte ich potomkom, pretože praktická faktológia nie jedenkrát zastaraje počas aktívneho života jedného človeka. To vyvoláva nielen rozčarovanie v živote množstva jedincov, ale aj masový záujem o príčiny neudržateľnosti životného stavu osôb, rodín a spoločenstiev, stavia otázky, na ktoré niet

¹ Túto vetu je potrebné chápať nie v tom význame, že človek sa učil len do veku 25 rokov a potom už sa nemusel, ale v tom význame, že podstata znalostí sa počas jeho života výrazne nezmenila, a ak určitú znalostnú problematiku si stihol celú naštudovať a osvojiť už v mladom veku, tak v podstate s ňou vydržal až do smrti, lebo nič nové, prevratné, v danom obore počas jeho života nepribudlo. Záležalo len na každom jednotlivcovi a okolnostiach jeho života, či sa majstrom svojho oboru stal už v mladosti, alebo jeho celú problematiku obsiahol až v neskoršom veku. – pozn. prekl..

odpovedí v „elitárnej“ „politológii“ a psychológii davo-„elitárnych sociálnych systémov, a vyvoláva pravdepodobnostne predurčený masový záujem o otázky metodológie poznania.

To posledné je ekvivalentné rozšíreniu sociálnej bázy žrečstva na celú spoločnosť.

Ak sa sociálnou bázou žrečstva, ktoré je nositeľom plnosti vnútrospoločenskej moci vo všetko zahrňajúcej Božej dŕžave, stane celá spoločnosť, tak žrečstvo, získavšie túto vlastnosť, nepotrebuje podporovať hierarchiu osobných lokajsko-pánskych vzťahov, ktorými sú dlávené davo-„elitárne“ spoločnosti. No ak sociálnou bázou žrečstva je celá spoločnosť, tak takáto spoločnosť nepotrebuje ani znacharov-utláčateľov.

Inými slovami, po zmene pomeru etalónov frekvencií biologického a sociálneho času vznikajú objektívne historické podmienky, predurčujúce uhasínanie davo-„elitarizmu“, likvidáciu monopolne vysokých cien na produkt riadiacej práce v spoločenskom rozdelení profesionalizmu a špecializácie národných hospodárstiev rôznych krajín. To vedie k nemožnosti vykorisťovania človeka človekom vo všetkých jeho formách v globálnych rozmeroch a vedie k vybudovaniu spravodlivej spoločnosti; brániť tomuto procesu znamená: *vyčiarknuť sám seba z knihy budúceho života.*

Ľudstvo sa už nachádza v kvalitatívne novom informačnom stave, ničiacom davo-„elitárny“ spôsob riadenia spoločnosti na základe ukrytia (hermetizácie) vedomostí a ich prekrútenia s cieľom ztročiť okolitý Svet.

3. Vnútorne príčiny krachu štátnosti Sovietskeho zväzu a vzniku SNS — zbúraniska nefunkčných štátikov.

Sú známe tri príznaky, súhrn ktorých umožňuje vyčleniť triedu v spoločnosti:

- podľa miesta a historicky sa vyskladavšieho systému spoločenskej výroby;
- podľa vzťahu, ukotveného väčšinou v zákonoch, k výrobným prostriedkom;
- podľa úlohy v spoločenskej organizácii práce, spôsobov získania a podielu spoločenského bohatstva, ktorým oni sami disponujú.

Z toho je zrejmé, že už dávno pred začiatkom „perestrojky“ v roku 1985, sa byrokracia ZSSR sformovala ako spoločenská trieda:

- pracujúca v sfére riadenia;
- postavenie ohľadom výrobných prostriedkov zaujala osobité: „nomenklatúru“ bolo možné iba pochovať alebo poslať do penzie, no nie odstrániť zo sféry riadenia;
- zvedomila samú seba ako „elitu“, zaoberajúcu sa zvlášť dôležitými dielami, a preto vymáhala monopolne vysokú cenu za produkt svojej činnosti priamo i pomocou prednostného prístupu k „elitárnym“ fondom korporatívnej spotreby, vyňatej zo spotreby spoločnosti „špeciálnymi odbermi“ rôzneho druhu.

To posledné znamená, že byrokracia v ZSSR sa stala vnútornou vykorisťovateľskou triedou. Prirodzene, že sa u nej našli spoločné záujmy s vonkajšími vykorisťovateľmi. To vytvorilo základ pre agresívne preniknutie do krajiny transregionálnych monopolistických zoskupení metódou „kultúrnej spolupráce“, čo dostalo názov „studená vojna“. Prestavba (perestrojka) je posledná etapa studenej vojny, zrada záujmov národov krajiny stranicko-štátnou a hospodárskou (riaditeľským korpusom) „elitou“, vstúpivšej na cestu reštaurácie kapitalizmu v ZSSR, no už nie v mnohonárodnostno-štátnych formách (ako sa rozvíjal kapitalizmus v Rusku do roku 1917), ale formou sionisticko-internacistickej úžernickej diktatúry nad všetkými národmi, ponížených do stavu finančných otrokov.

V prospech tohto tvrdenia hovorí pokles tempa ekonomického rozvoja ZSSR a degradácia kultúry v dôsledku ekonomických reforiem z roku 1965, ktorých ideológom bol E.Liebermann¹; politika alkoholicko-nikotínovej genocídy proti vlastnému národu; diskreditácia sovietskej štátnosti v „spoločenskej mienke“ davu karikatúrnymi kultmi Chruščova a Brežneva; sabotáž riadenia činnosti spoločnosti ohľadom splnenia Programu strany, prijatého na jej XXII. zjazde, vyšším vedením bývalej KSSZ.

¹ Ako môže čitateľ pochopiť z kapitoly 6 „Krátkeho kurzu...“, reformy roku 1965 antagonizovali plánovanie v naturálnych a hodnotových ukazovateľoch medzi sebou: či bol E.G.Liebermann hlupák alebo zákerák — význam nemá. (E.G.Liebermann, narodený v Slavute na severozápadnej Ukrajine, cca 250 km východne od Ľvova. Žid narodený v liahni banderizmu – žeby opäť len „náhoda“?, alebo príklad agresie „kultúrnou spolupracou“ v praxi?)*

Tempá sociálno-ekonomického rozvoja ZSSR v 1940 — 50-tych rokoch hovoria o tom, že Program strany, prijatý na XXII. zjazde KSSZ v roku 1961 a predpokladajúci znulovanie prejskuranta vnútorného trhu začiatkom 1980-tych rokov, bol úplne reálny.¹ No pritom, keď Direktívy ÚV KSSZ a Rady ministrov ZSSR boli po desaťročia nezodpovedne nevyplňané, tak v súčasnej dobe² bola splnená Direktíva CIA USA 20/1 z 18.08.1948: „Ciele USA vo vzťahu k Rusku“, predpokladajúca rozdelenie krajiny a porobenie jej národov, no civilizovaným spôsobom — metódou „kultúrnej spolupráce“, t.j. ich vlastnými rukami kvôli ich hlúposti a prekrúteniu chápania toho, čo prebieha, sociálno-ekonomickou a historickou vedou a prostriedkami masovej informácie počas studenej vojny. (Obširne výňatky z tejto direktívy sú publikované v knihe „CIA proti ZSSR“ N.N. Jakovleva, Moskva 1985, a v časopise „Mladá garda“ Č. 2, 1990 a Č. 1-2, 1992). To poukazuje na podriadenú pripojenosť „elitarizovanej sa“ štátnosti ZSSR-Ruska na mozgové trusty transregionálnych korporácií.

Proces reštaurácie kapitalizmu a neokolonizácie ZSSR prebieha v súlade s biblickou koncepciou riadenia a nezodpovedá objektívnemu smerovaniu k zámene davo-„elitárnej“ logiky sociálneho správania človečou logikou sociálneho správania. Následkom toho predstavuje nebezpečenstvo nielen pre národy našej krajiny, ale aj pre celé ľudstvo.

Tento proces začal pred desaťročiami odstránením J.V. Stalina a uchvátením mocenských štruktúr v strane a štáte prekrucovačmi ideálov spravodlivosti v živote spoločnosti. Počas neho rubel', kapitálové vklady a pracovná mzda sa rapídne znehodnotili, oddeľujúc sa od reálnych objemov výroby. To viedlo v podmienkach štátneho ohraničenia rastu cien k nerovnováhe množstva tovaru a peňazí, a kreditno-finančný systém už viac nebol schopný plniť funkciu prostriedku regulácie výroby a spotreby na základe zrovnávajúcej a prognózovanej evidencie. Osobitú úlohu zohralo pri fixovaných cenách vovedenie do obratu peňazí, nekrytých tovarom a službami. Na pozadí tohto sa propagovala užitočnosť rastu peňažných úspor obyvateľstva, v podstate predstavujúcich neobmedzený rast vnútorného dlhu. Rozvíjal sa systém sporiteľní, rozširovali sa anonymné vklady na vkladné knižky na doručiteľa, ktorých anonymita bola anonymitou pred národom, pretože na tieto prostriedky bola smerovaná tieňová ekonomika, a oni samotné, viac než 90-timi percentami celkových súm, sa skoncentrovali v rukách menej než 3 percent obyvateľstva krajiny. Tak sa vytváral prvý potenciál tieňového kapitálu, ktorý potreboval privatizáciu na pokrytie prostriedkami výroby a rozkošou súm, nekrytých tovarmi národnej spotreby. Prebehlo *klanové* spájanie mafiánskeho biznisu a stranícko-hospodárskej nomenklatúry, čo získalo pomenovanie „tieňová ekonomika“.

K roku 1985 tento proces došiel do takého štádia, že všetkým majiteľom nekrytých peňazí sa zachcelo „demokracie“ a kapitalizmu. Sformovavšia sa trieda zločineckej buržoázie ovládla obchod, zablokovala realizáciu predmetov národnej spotreby v pevných štátnych cenách, zoberúc pracujúcej väčšine životne potrebnú úroveň kúpyschopnosti rodín zlodejskými cenami divokého tržného kapitalizmu. Začalo dominovať prerozdelenie podľa kapitálu, vytlačiac prerozdelenie podľa pracovnej kvalifikácie a profesionalizmu. Trieda buržoázie získala dostatočnú silu, aby prešla k priamemu nastoleniu „svojej“ štátnosti na spôsob úžerníckych rasovo-mafiózných diktatúr Západu.

Prechod ZSSR k štruktúrálnej prestavbe výroby a prerozdelenia so sprievodnou triednou prestavbou spoločnosti bol predurčený ešte v roku 1983 Svetovou bankou a MMF. Jej zmysel tkvie v tomto:

1). *Privatizovať podniky v zrýchlenom programe — odovzdať ich do rúk novopečených buržujov a medzinárodnému kapitálu. Pred novými vlastníkami stojí úloha: maximálne ťažiť a spracovávať suroviny na polyfabrikáty na teritóriu ZSSR s využitím jeho svetovo lacnej pracovnej sily, zničiť všetko ostatné obyvateľstvo ako nepotrebné prevažne prostriedkami ekonomickej a drogovej genocídy, ktoré dav nepovažuje za prostriedky napadnutia (zbrane).*

2). *Zaviest' v krajine trhové vzťahy pri zámerne zvyšovanej inflácii, s cieľom rozbitia štruktúry národného hospodárstva, a integrovať jeho úlomky do ekonomiky Západu, ktorý bude riadiť prerozdelenie surovinových zásob a energonosičov a zásobovať „aborigéncov“ podľa miery západnej nevyhnutnosti produktami „vysokých“ technológií.*

¹ Inými slovami: reálny komunizmus pre všetkých, t.j. uspokojovanie demograficky podmienených potrieb obyvateľstva zadarmo. — pozn. prekl.

² V dobe písania prvej verzie „Krátkeho kurzu...“, prvá redakcia bola v apríli 1992, ZSSR sa rozpadol v roku 1991. — pozn. prekl.

3). *Maximálne obmedziť spracovanie surovín na finálnu produkciu na území ZSSR. Spracovateľské a potravinárske odvetvia musia byť rozvinuté iba v takej miere, aby udržali biednu existenciu pracujúceho dobytka, nanovo získaného svetovým spol(o)čenstvom znacharov.*

Toto všetko sa stalo možným, pretože formovaniu duchovnej kultúry, pri ktorej je spoločnosť schopná žiť v socializme a za Sovietskej moci, úprimní stúpenci realizácie ideálov spravodlivosti nevenovali potrebnú pozornosť a nevypracovali si v sebe sebadisciplínu a neoblomnosť.

Silou, schopnou odporovať a čeliť po Zemi sa rozliezajúcemu zlo-dejstvu, sa môže stať mnohonárodná strana, ktorá nutne musí nadobudnúť novú kvalitu, odlišujúcu ju od tých predošlých i súčasných strán, obsluhujúcich systém znacharského útlaku života ľudí v davo-„elitárnej“ spoločnosti.

4. Metodológia poznania — prostriedok zjednotenia konceptuálne silnej strany

Lubovoľná politická strana obháji svoju existenciu v mienke ostatného národa, ak je schopná sformovať a zaviesť do života koncepciu spoločenského samoriadenia, vylučujúcu vykorisťovanie človeka človekom (alebo hoc i len znižujúcu mieru útlaku väčšiny členov spoločnosti vládnuou démonickou menšinou).

V opačnom prípade svoju existenciu v očiach národa môže ospravedlňovať „mafia“ — právnický nezaregistrovaná, byrokraticky štruktúrne neformalizovaná, no plne funkčná politická strana, ktorá v živote stelesňuje nádeje národa na zbavenie sa útlaku. Osud minulých utlačateľov v tomto prípade nikoho, okrem nich samých, ich poskokov a zombie, znepokojovať nebude, no on (osud) je predurčený tým, do akého stupňa morálneho a etického úpadku vládnucci režim dovedol národ k momentu svojho pádu.

Po tomto je to, čo bude nasledovať, určené tým, nakoľko vzniknúvši nový systém spoločenského samoriadenia bude ochránený pred obnovou v ňou samom démonického davo-„elitarizmu“.

Všetky strany v spoločnosti (t.j. časti, fragmenty celkovej spoločnosti) sa tvoria na osnove spoločného svetonázoru-videnia sveta ich členov. Pretože rozdelenie spoločnosti podľa typov usporiadania psychiky je objektívne, tak práve ono sa prejavuje v straníckych doktrínach.

Preto, ak strategickým cieľom strany je spoločenský progres vo význame nezvratného vykorenenia vlády nečlovečích typov usporiadania psychiky a prechod k civilizácii na základe človečieho usporiadania psychiky, tak jednou z najzávažnejších otázok budovania strany je otázka o vedomom vysvetlení toho svetonázoru, ktorý najlepším spôsobom zodpovedá cieľom strany a zabezpečuje ju prostriedkami ich realizácie.

V opačnom prípade je strana nútená ospravedlňovať sa slovami «*chceli sme čo najlepšie, a dopadlo to ako vždy*», t.j. **veľmi zle**, pretože nečlovečie typy usporiadania psychiky prevážili nad blahými zámermi aj preto, že «všetko sa samo sebou rozumie», no rôzne každým z účastníkov straníckej práce. Vo výsledku takejto straníckej práce na základe «samo sebou nedorozumenia» za neexistencie jednoty chápania a nečlovečieho správania straníkov, ovládaných inštinktmi, zombírujúcimi osobnými návykmi a spoločenskými tradíciami a démonizmom, si niekto naplnil vrecká, obabúc druhých, vrátane väčšiny straníkov a sympatizantov strany.

Reč nie je o tom, aby sa jednotne naprogramovala psychika straníkov názorom vyšších hierarchov otvorených straníckych štruktúr alebo hierarchov tajných štruktúr vnútornej „strany v strane“, ale o opaku: ako nedopustiť také programovanie psychiky, vo výsledku ktorého sa strana jednomyselných pretvára na bezduchú mašinu boja za všetko-si-dovoľujúce ziskné záujmy vnútrostraníckej démonickej „elity“.

Reč je o nevyhnutnosti vedomého vysvetlenia svetonázoru-videnia sveta, osvojac si ktorý-é, by každý straník dokázal sám vypracovať najlepšie (alebo blízke najlepšiemu) riešenie o charaktere činnosti jak seba osobne, tak aj strany ako celku, a následne ho realizovať v súlade so svojimi presvedčeniami o správnosti svojho diela.

Silou toho, že najlepšie riešenia vo väčšine prípadov sú jedinečné alebo patria do málopočetnej množiny nie veľmi sa vzájomne odlišujúcich variantov, tak jednota názorov v súvislosti s nimi je

podmienená, po prvé, metódami ich hľadania na osnove všeobecne známej informácie a, po druhé, pre všetkých členov strany jednotou mravných ideálov, a nie straníckou disciplínou, vyjadrujúcou princíp bezpodmienečného sa podriadenia vyšším straníckym hierarchom, ktorí akože viac vedia a chápu, všetkých, čo stoja nižšie, nezávisle na ich vlastnom názore.

Stranícka disciplína musí vyplývať z princípu, že nikoho neslobodno nútiť konať napriek jeho vlastnému presvedčeniu a pochopeniu o účelnosti, ktoré sú jeho vlastným názorom.

Takýto prístup k chápaniu straníckej disciplíny oslobodzuje stranícke vedenie od úlohy pastierov stúpcov straníckej doktríny, ponechajúc pracovníkom straníckeho aparátu jednu jediná funkciu: udržiavať kanály informačnej výmeny, aby cez ne každý straník mohol dostať informáciu, potrebnú pre svoj osobný rozvoj a činnosť podľa svojej vlastnej vôle na základe jemu známej straníckej doktríny. V opačnom prípade stranícky aparát vedome, a zčasti podvedome, bude napomáhať podpore dominovania v spoločnosti nečlovečích typov usporiadania psychiky. A čím aktívnejší bude stranícky aparát v napĺňaní pastierskych a zombifikátorských funkcií, vyžadujúc bezpodmienečné podriadenie sa nižším vyšším v hierarchii straníckych štruktúr, tým menej bude strana schopná zrealizovať v živote ňou vyhlasované ideály: slobody a rovnosti možností osobného rozvoja, slobody tvorby, sociálnej zabezpečnosti, ekologickej, technologickej a psychickej bezpečnosti jedinca.

Táto okolnosť nevyhnutelne podmieňuje metodologický charakter organizačnej platformy strany.

Anglický etnograf 19. storočia E.B.Taylor, súčasník K.Marxa a F.Engelsa sa vyjadril o *«filozofii histórie v širšom význame, ako o objasnení minulých a predpovedi budúcich javov vo svetovom živote človeka na základe všeobecných zákonov»*¹. Toto je jediná zdravá formulácia základnej otázky filozofie. A metodológia poznania, umožňujúca prepracovať pluralizmus roztrieštených čiastkových faktov do jednoty názorov o toku ľubovoľného procesu vo Vesmíre, vrátane rozvoja ľudskej spoločnosti, je jedinou užitočnou filozofiou, vzhľadom na jedinosť Objektívnej reality a mnohostrannosť jednej a tej istej skutočnej Pravdy, spoločnej pre všetkých jej obyvateľov. Preto v základoch činnosti reálne a zdravo mysliacej strany môže ležať iba osvojenie si straníkmi metodológie poznania Objektívnej reality a prognózovania ciest rozvoja ľudstva s cieľom výberu najlepšej z nich. Následkom toho práve metodológia poznania je schopná odhaľovať jedincovi poznatky, ktoré ho vedú k potrebe preskúmania jeho vlastnej morálky a etiky a k ich premene, pretože v opačnom prípade je odsúdený k záhube, a toto je preňho nepopierateľné a očividné:

Postavenie zaväzuje... Ak postavenie, ktoré kto-to zaujíma alebo plánuje zaujať, ho nezaväzuje, tak ono ho aj zabije.

Jestvujú dva typy filozofickej kultúry.

Prvý — dogmatická citovaná filozofia. V nej sa odmieta všetko, čo protirečí dogmám písem a ústnych podaní — tradícií, uznaných za „sväté“ a nespochybniteľné, a takisto kánonickým výkladom písem a tradícií. Všetko, čo „nezapadá“ do dogiem, sa odstrihne ako nožnicami z ľubovoľného poznania, ku ktorému došiel človek sám alebo získal zvonku. Preverovanie dogiem, či zodpovedajú realite, sa kvalifikuje ako zločin — podkopanie základov, pilierov. Vo výsledku dokonca skutočná pravda, *stanúc sa neposudzovateľnou a nespochybniteľnou vierou v psychike stúpcov takéhoto svetonázorového videnia sveta*, ich vovádza do sebaklamu a oni sa strácajú v reálnych životných situáciách, hoci ľahko žonglujú rôznymi abstraktno-teoretickými hlavolamami.

Takúto filozofiu scharakterizoval K. Prutkov: «Filozof ľahko víťazi nad budúcim i minulým žiaľom, no ľahko je porazený súčasným».

Druhý typ filozofie — metodologická filozofia, vychádzajúca z princípu: „Skutočná pravda, stanúc sa neposudzovanou vierou, vedie k sebaklamu“. Dobromyselné pochybnosti neničia a neponižujú skutočnú Pravdu, ale odkrývajú nové strany, potvrdzujúce skutočnú Pravdu, čo umožňuje ju lepšie vystihnúť. Preto vo filozofickej kultúre, založenej na metodológii poznania, objavenie sa nových poznatkov, ktoré nezapadajú do predošlých ustnutejších predstáv o Živote, vedie k pretvoreniu celého systému subjektívnych predstáv o Živote. A takáto filozofia umožňuje sa vyhnúť žiaľu.

¹ Vid'. jeho knihu „Prvotnospolná kultúra“, Moskva 1989. Reedícia s vyňatím jednej kapitoly ruského vydania z roku 1897, venovanej matematickým názorom v prvotnospolných spoločnostiach.

V kultúre, kde dominuje citátna filozofia, je kritérium múdrosti človeka odtrhnuté od života: «**Nieko mnoho prečítal, veľa vie a pekne hovorí**». K takýmto „múdram hlavám“ patria všetci lídri-demokratizátori. Kritérium múdrosti v kultúre s dominanciou nedogmatického svetonázorového videnia sveta, podmienené životom spoločnosti, našlo svoj aforistický prejav v seriáli Šogun¹, vysielanom na obrazovkách v Rusku v polovici 1990-tych rokov. Jedna z hlavných hrdiniek Mariko charakterizuje postavu, dajúcu názov seriálu: «Pán Taranaga je **veľmi múdry: on sa zriedkavo mylí**».

Dialektický materializmus bol spočiatku prijatý spoločnosťou ako filozofia metodologická, následkom čoho sa opozícia s jej pomocou ľahko vysporiadala s citátno-dogmatickou filozofiou cirkví a predošlých vládnucích tried. Dialektický materializmus marxizmu obsahuje množstvo chybných tvrdení, no, napriek tomu, je to historicky prvá metodologická filozofia, ktorú boli znachari nútení propagovať v celej spoločnosti ako základ celej kultúry vnímania sveta a myslenia.

Všeobecná propaganda metodologickej filozofie — to je významný medzník spoločenského rozvoja, ktorý prekonala globálna civilizácia v 20. storočí: v biblických dobách púšťali k metodologickej filozofii iba zasvätencom na vyšších stupňoch znacharskej hierarchie zasvätení, kŕmiac všetkých ostatných dogmami a citátmi. Teraz je potrebné očistiť metodológiu poznania od zámerných i neúmyselných prekrútení a chýb.

V ZSSR prevrátili hlupáci a vierolomníci metodológiu poznania a ozmyslenia, prejavivšiu sa vo forme dialektického materializmu, na mŕtvu dogmu². Celkovo iba tri generácie v našej krajine boli oboznámené s v podstate metodologickou filozofiou, a nie všetci ju prijali ako prázdne slová: niektorí našli v metodológii, nazvanej dialektika, prostriedok prejavu ich osobného spôsobu poznania Objektívnej reality a samostatného formovania svojho videnia sveta a názorov ohľadom dielčích otázok, ktorý, ako aj každý prostriedok, je možné a nutné zdokonaľovať. No takých je menšina.

Tých, ktorí nie sú schopní vnímať Svet takým, aký je, a myslieť primerane a úmerne Objektívnej realite, je ľahšie utláčať a okrádať elegantne a „kultúrne“ tak, že to ani nepostrehnú. Toho, komu je Zhora dané Rozlišovať, a toho, kto sa naučil myslieť v toku okolností, neoklameš prázdnyimi slovami a pravdepodobnou lžou. Preto, aby sa väčšina nestala nositeľmi vedomej metodologickej kultúry poznania, schopnej vyviesť každého z nich k človečiemu usporiadaniu psychiky, stúpenci davo-„elitizmu“, niektorí z vlastnej hlúposti, a vysoko zasvätení znachari zo zlého úmyslu, mlčky obchádzajú otázku o metodológii a nahrádzajú ju otázkami o ideológiach; o slobode od ideológii; o reálnych, zdanlivých a vymyslených prehreškoch tých či oných historických osobností a pod. Oni preferujú aktívnejšie omáľat túto tému, aby odvliekli pozornosť jedincov od problému možnosti realizácie jedincami slobodného výberu variantov im všetkým spoločnej, no nie jednoznačnej budúcnosti (čo už len môže vybrať ten, kto nerozlišuje a nepremýšľa?), a tým samým zachovať davo-„elitizmus“. Odstránenie z *kultúry spoločnosti* uvedomelej metodológie samostatného poznania Sveta každým na úrovni vedomia — to musí udržiavať davo-„elitárnu“ existenciu národa a závislosť obyvateľstva na vzdelanej „elite“, pripustenej znacharmi k ľubovoľnej pre nich prijateľnej citátno-dogmatickej filozofii, otvorene šírenej v spoločnosti.

Pod Rozlíšením chápeme Zhora dávanú priamo každému (obídením hierarchie znacharov a služobníkov kultov) schopnosť *rozlíšenia vo vedomí* konkrétnych javov vonkajšieho aj vnútorného sveta na celkovom pozadí udalostí v tempe priebehu situácií. Pod Metodológiou chápeme vedomý a v kultúre zaznamenaný a ustálený opis najvšeobecnejších zákonitostí toku udalostí (sú-bytí)³, odhalených v Rozlíšení. Pod ovládaním metodológie chápeme subjektívne ozmyslenie týchto najvšeobecnejších zákonitostí v ich jednotlivých a konkrétnych, *žijúcimi ľuďmi rozlišovaných*, prejavoch v toku udalostí.

¹ Takto v stredovekom Japonsku nazývali vojenských diktátorov, pod mocou ktorých imperátorská dynastia iba personifikovala vyššiu štátnu moc, ktorú reálne nemala.

Film bol natočený v USA podľa rovnomenného románu Jamesa Clavella. (Román bol v preklade vydaný aj na Slovensku a v Čechách)*.

² Spomedzi vodcov-marxistov iba J.V. Stalin, súc nie dogmatikom, ale tvorivou osobnosťou, v práci „Ekonomické problémy socializmu v ZSSR“ doviedol marxizmus do sebaopierania a odmietnutia ako teórie vybudovania socializmu a komunizmu, no zostal nepochopený davom straniekov.

³ Hĺbkový priamy význam slova «событие – sú-bytie» je bytie mnohých dielčích častí v obsahujúcom ich súhrne.

To znamená, že pre jedinca nová informácia je mu dávaná v Rozlíšení cez zmyslové orgány v binárnom kóde «to» — «to nie», a takouto cestou získaný pár «to» — «to nie» je jedincom ozmysľovaný spolu s informáciou, uloženou v jeho pamäti. Ak jedincovi Rozlíšenie Zhora dané nie je, tak v informačnom vzťahu sa neodlišuje od gramafónovej platne, CD, na ktorých je informácia zapísaná raz a navždy a iba sa stráca v takej miere, ako sa opotrebovávajú jej nositeľ.

V správaní každého človeka sa prejavuje jeho osobná kultúra zmyslov (vnímania sveta) a kultúra myslenia. Práca zmyslov a intelektu nie je jednoznačne geneticky podmienená a každému je ponúknutá určitá sloboda v stvorení seba, ktorú zďaleka nie všetci použijú. Toto všetko v súhrne vyžaduje od *toho, kto si praje byť Človekom* vychovať v sebe kultúru vnímania sveta a kultúru myslenia, t.j. cieľavedomé vybudovanie svojej osobnej kultúry informačnej výmeny medzi vonkajším a vnútorným svetom, priamej i spätnej, i medzi komponentami vlastnej psychiky (medzi vedomím a jeho podvedomými úrovňami, medzi procesno-obrazným myslením (pravej hemisféry)* a diskrétno-logickým, konkrétnym a abstraktným myslením (ľavej hemisféry)* a pod.). Straty a prekrútenia objektívnej informácie v procesoch vnímania sveta a myslenia musia byť minimálne, a to privádza k otázke o medzných zovšeobecneniach a prvotných rozdieloch, ku ktorým jedinec prechádza od pojmu Stavby Sveta, a od ktorých sa usporadúva jeho systém vzájomných väzieb pojmov medzi sebou. Iba v takomto prípade dokáže uvidieť ten stav, v ktorom sa reálne nachádza a cesty prechodu od neho k človečnosti.

Človek rozumný — aj jedinec, aj biologický druh celkovo — je časťou Vesmíru. No vnímať ho môže každý jedinec rôzne. Sú možné tri základné modifikácie nazerania na svet:

- kaleidoskop, v ktorom nič nie je s ničím previazané, a ktorý sa presýpa *okolo uvedomenia* si svojho vlastného «Ja» v takej miere, v akej mu Život podhadzuje nové fakty a otriasa ho tokom okolností. Tento typ svetonázoru je charakterizovaný porekadlom «v záhrade baza, a v Kyjeve strýko»;
- mozaikový svetonázor «Ja-centrického» typu, v ktorom je veľká časť pojmov previazaná medzi sebou, no prvotným pojmom je vlastné «Ja» ako stred Sveta. Zodpovedajú mu medzné zovšeobecnenia jednotlivostí (prvotné rozdiely v Stavbe Sveta): priestor a čas ako objektívne prázdne úložiská hmotnej Stavby Sveta, oživovanej duchom. Jeho súčasná modifikácia: časopriestorové kontinuum, zaplnené materiou v rozličných agregátnych stavoch: pevné, tekuté, plynné — hmota; plazma — plyn, v ktorom atómy stratili svoje elektróny (plazma a hmota spolu tvoria «štyri živly» starovekých filozofií); fyzické polia — dnešný názov toho, čo sa do epochy materialistického ateizmu nazývalo «duch». Tento typ nazerania na svet je charakterizovaný slovami veľmi nevšednej osoby — I. Newtona: «*Ak som aj videl ďalej, než iní, tak preto, lebo som stál na plecích gigantov*», — no aj tak existuje horizont, za hranice ktorého mozaikový «Ja-centrizmus» mierou vzdialovania sa predstavivosti na krídlach fantázie od «Ja-centrizmu» hromadí chyby — doslova a dopísmena: geocentrický systém, krištáľová nebeská klenba, zem ako pancier korytnačky a pod. Integrál rôznorodých chýb «Ja-centrizmu» stojí pred nami ako kríza terajšej civilizácie, stelesňujúcej práveže dominanciu «Ja-centrického» mozaikového svetonázoru a kaleidoskopického názoru.
- mozaikový svetonázor s odvíjaním sa pojmového systému od Zdroja existencie Stavby Sveta, nazývaného Bohom, smerom k sebe samému (t.j. od Boha k jedincovi)*.

Posledný svetonázor je naším svetonázorom. **A on je normálnym svetonázorom pre prechod k človečiemu usporiadaniu psychiky.** Je založený na inom súbore prvotných rozdielov (medzných zovšeobecnení) v porovnaní s kaleidoskopickým a mozaikovým «Ja-centrizmom».

Tvárna Stavba Sveta jestvuje ako trojjedinstvo: matéria (to, čo jestvuje) a informácia (v akej podobe jestvuje) sa menia mierou rozvoja (t.j. podľa formy — matrice možných štatisticky Bohom predurčených stavov matérie a prechodov medzi stavmi, ktorá v súvislosti s informáciou je systémom kódovania. Primeranosť a súmernosť Objektívnej reality menovite tohto svetonázoru vysvetlíme na príklade leninskej definície filozofického termínu «matéria». V.I. Lenin definoval „materiú“ takto:

«Matéria je filozofická kategória, ktorá slúži na označenie objektívnej reality, ktorá je kopírovaná, fotografovaná, je zaznamenávaná našimi zmyslovými orgánmi a existuje nezávisle od nášho vedomia».

Avšak «matéria» a «objektívna realita» sú dva termíny, spojené v jeho fráze vzťahom stotožnenia. *Objektívna realita*, čo sa toho týka, je „viac“ než celá leninská «matéria», pretože Objektívna realita — to je Boh a tvárna Stavba Sveta. Čítame definíciu ďalej:

«... je kopírovaná, fotografovaná, zaznamenávaná našimi zmyslovými orgánmi».

Jednoduchšie, objektívna realita z vonkajšieho sveta (ako aj z vnútorného) je vnímaná našimi zmyslovými orgánmi. Pre vnímanie informácie je nevyhnutné, aby úroveň signálu bola vyššia než prah citlivosti prijímača; aby bola kompatibilita prijímača a vysielača ohľadom systému kódovania a frekvenčného pásma; a taktiež, aby prijímač a vysielač boli kompatibilné s prostredím, v ktorom je signál šírený.

Ak máme vysvetliť vlastnosti leninskej «matérie» ≡ «objektívnej reality» v termínoch *medzne zovšeobecnených stotožnení* jednotlivostí, tak:

1) existuje niečo, čo vplýva na mu podobné niečo — to sú rozličné fragmenty matérie;

2) existuje niečo, objektívne existujúce, no nemateriálne, čo je predávané v procese zobrazenia (zaznamenania) z jedného materiálneho nosiča na druhý materiálny nosič, a pritom pri zmene materiálnych nosičov nemení svoje objektívne kvality — to je informácia (jednu a tú istú krajinu spoznáte aj na fotografii, aj na maliarskom plátne, aj na vlastné oči v prírode); a je prítomné ešte

3) niečo, taktiež objektívne, nemateriálne — prah citlivosti, frekvenčné pásmo, inými slovami *objektívna* miera rozlíšenia *objektívnej* informácie na jej *objektívnych* materiálnych nosičoch.

Pre celý Vesmír i jeho jednotlivé fragmenty je charakteristická všeobecná vlastnosť zobrazenia usporiadanosťi Vesmíru jeho fragmentami. Zobrazenie je prenos v určitom čase z jedného, ľubovoľného podľa lokalizácie a objemu, fragmentu Vesmíru do ľubovoľného iného (vrátane z jedného do toho istého) toho, čo v predchádzajúcom odseku bolo nazvané informáciou, objektívne existujúcou, no nemateriálnou, aj keď majúcou materiálny nosič; inými slovami sa v zobrazení predáva usporiadanosť, obraz (po slovensky) — informácia (po latinsky).

Vo vzťahu k nej sú všetky materiálne objekty nosičmi jednotného celoprirodného hierarchicky organizovaného mnohoúrovňového informačného kódu, t.j. nosičmi Меры (Miery).

Vo vzťahu k matérii je Miera (skrze «ЯТЬ») matricou jej možných stavov a prechodov z jedného stavu do stavu iného. Je to mnohorozmerná pravdepodobnostná matrica, obsahujúca čiastkové miery, z ktorých každá má vlastnosť charakteristickú pre hologramy: ľubovoľný fragment hologramu obsahuje v sebe informáciu o celom holograme. Vo vzťahu k informácii je Miera mnohoúrovňovým celovesmírnym systémom kódovania informácie. Vo vzťahu k Vesmíru je Miera Božím Predurčením jestvovania Vesmíru.

Periodický systém chemických prvkov D.I. Mendelejeva je jedným z fragmentov celovesmírnej Miery, a jedným z obrazov, v ktorom Predurčenosť bytia sa ukazuje vedomiu človeka. Pravdepodobnostný charakter Miery — matrice možných štatisticky predurčených stavov matérie v Periodickom systéme je viditeľný v pomere podielov rôznych izotopov jedného a toho istého prvku; v prítomnosti stabilných a nestabilných izotopov a prvkov, ktorých rozpad je štatisticky predurčený a popisovaný aparátom teórie pravdepodobností a matematickej štatistiky. Periodický systém prvkov — čiastkový prípad — je ľahko viditeľný prejav celovesmírnej Miery, pretože leží na hranici fyziky a chémie a nedotýka sa ničích prosperchárskych záujmov a človek pozerá naň zvonku (z nadhľadu)*.

Avšak aj na iných úrovniach v hierarchickej organizácii Stavby Sveta sa matéria vyskytuje iba v stabilných, počas určitého štatisticky Zhora predurčeného času, stavoch, majúcich konkrétne štatistické charakteristiky a usporiadanosť, (t.j. nesúcich informáciu). Miera prebýva vo všetkom a všetko prebýva v miere.

A roztrhnúť pojmovú trojjedinnosť «matéria — informácia (usporiadanosť) — miera» — znamená zmiešať v živom stotožnení objektívne rôzne kvality, a tým samotným roztrhať na kúsky celosť svojho intelektu ako procesu, celosť svetonázoru a uvedomenia si bytia.

Všetko toto sa prejavilo v leninskej — «Ja-centrickej» — definícii matérie. Stotožňujúc sa s touto definíciou, odsudzuje človek sám seba na život pod vedením neudržateľného «Ja-centricizmu», rozpadajúceho sa pri silných otrasoch na „kaleidoskop“. Kaleidoskop je fascinujúci, no na rozdiel od mozaikového vnímania trojjedinnosti Sveta — nezmyselný a nebezpečný, pretože „kaleidoskop“ vylučuje predpovedateľnosť následkov a stráca obrazy minulosti.

Stavba Sveta je jednotná a celostná. Vyčlenenie z celostnosti jednotlivých (čiastkových) javov a objektov (procesov) s nasledovným spojením obrazov v mozaikovom obraze Sveta je vlastnosťou *normálneho* vnímania sveta a jeho ozmyslenia človekom, pretože mu dávaná schopnosť Rozlišovať je založená na ohraničených, čiastkových mierach. Otázka o lokalizácii čohokoľvek v Objektívnej realite, o vyčlenení z nej jednotlivého, čiastkového procesu vo svojom svetonázorovom videní je vždy otázkou o informačných charakteristikách a miere ich rozlíšenia.

Pre jedne a tie isté objekty sa ona zakaždým rieši rôzne, v závislosti od potrieb človekom riešenej úlohy: v jedných úlohách je planéta ideálnym materiálnym bodom, nemajúcim rozmery; v druhých je pravidelnou guľou; v tretích je kozmickým útvarom, postupne prechádzajúcim do kozmického vákuu, ktoré sa svojou podstatou úplne odlišuje od ideálnej prázdnoty; atď. No, okrem toho, voľba miery je určená subjektívnou pripravenosťou človeka k riešeniu tej-ktorej úlohy. Strata miery v tomto procese mení mozaiku na kaleidoskop a, ako dôsledok, mení existenciu na nezmyselné zmätky.

Všetka matéria vo Vesmíre je usporiadaná. To, čo sa zdá chaosom, je prvkom obširnejšej štruktúry. Náhodilosť nie je bezpríčinnosť, ale pravdepodobnostne podmienený následok príčin a sama náhodilosť je príčinou iných následkov. Náhodilosť má svoje miesto v Miere. To sa prejavuje v tom, že ľubovoľný chaos je usporiadaný štatistickými zákonitosťami a môže byť opísaný aparátom matematickej štatistiky a teórie pravdepodobností. Teória pravdepodobností a matematická štatistika sa zaoberajú množinami jednotlivostí, vyčlenených zo všeobecnosti. V systéme vzťahov „známa množina jednotlivostí — ju zahŕňajúca všeobecnosť“ je teória pravdepodobností vo svojej podstate *teóriou mier neurčitosti*.

Všetky čiastkové jednotlivé procesy v Stavbe Sveta — procese-trojjedinnosti *matérie-informácie-miery* — majú kmitavý charakter. Impulzný proces je čiastkovým elementárnym javom kmitavého. Z tohto dôvodu rezonančné a autokmitavé javy hrajú osobitú úlohu, možno súc svojho rodu fundamentom Stavby Sveta. Parametre kmitania: počet plných kmitov v procese, amplitúda, frekvencia, fázové posuny rôznych *čiastkových, jednotlivých procesov* (slovensky: *sú-bytí*) vo Vesmíre sa menia s tokom času (presnejšie: menia sa v Miere; alebo v nejakom čase).

Pojem a vnímanie času vzniká u subjektu v procese zobrazenia jedného kmitavého procesu (alebo ich súhrnu) na iný kmitavý proces, ktorého frekvencia je zvolená ako etalón. Odtiaľto je vnímanie času rôzne. Meranie času je založené na výbere nejakého kyvadla a počítadla plných kmitov. Výber etalónu je subjektívny v závislosti od ohodnotenia toho či oného rozvíjajúceho sa procesu vo Vesmíre, no nie vždy býva výber vedomým, a v niektorých prípadoch etalón nie je definovaný alebo sa stráca. Odtiaľto aj čas, bežný denný, fyzický, biologický, sociálny a pod., nie je určený.

Podľa vzťahu k subjektu môže byť proces, nesúci etalónovú frekvenciu, vonkajším alebo vnútorným. Za objektívny sa považuje čas, založený na frekvenciách etalónových procesov, plynúcich jak vo vnútri subjektu, tak aj mimo neho. „Stupeň“ objektívnosti času je tým vyšší, čím všeobecnejšie pre Vesmír procesy vystupujú ako etalónové. Najobjektívnejší je nejaký celovesmírny čas, ktorý zvnútra Vesmíru vo vzťahu k nemu je nepoznatelný, pretože nedokážeme prejsť za hranice Vesmíru a pozrieť sa na procesy, v ňom prebiehajúce, z odstupu a porovnať ich s etalónom, vonkajším vo vzťahu k Vesmíru.

V Stavbe Sveta — v objektívnom trojjedinstve *matéria-informácia-miera* — existujú dva typy súmerateľnosti: jeden typ súmerateľnosti vytvára vnímanie času; druhý typ súmerateľnosti vytvára vnímanie priestoru. Objektívne vytvárať „priestor“ a „čas“ je vlastnosťou trojjedinnosti, no nie vytvárať objektívny čas a priestor — úložiská materiálneho sveta.

Toto je minimum východiskových najvšeobecnejších filozofických svetonázorových kategórií v ich vzájomných väzbách, nevyhnutné na opis Sveta a formovanie kultúry vnímania sveta a myslenia u človeka, primeranej a úmernej bytiu.

V uvedenom je iba to, čo obsahovo nič nové nie je: 25. súra Koránu má názov Rozlíšenie a v nej je uvedené: **Boh vytvoril všetky veci a rozmeral ich mierou** — (v preklade I.J. Kračkovského). V terminológii súčasnej vedy to znamená: každá vec je materiálna, má informačné charakteristiky (obraz svojho sú-bytia vo vzťahu k iným veciam) podľa pre ňu charakteristickej miery (matrice možných stavov, predurčenej Zhora, ak tento dodatok nezarmúti ateistov z vedy).

V základe toho, čo veda nazýva metodológiou poznania, leží jav, na ktorý poukazuje koránický termín «Rozlíšenie». Rozlíšenie mnohí vykladači Koránu chápu ako schopnosť rozlišovať všetko

a celé v celkovom toku udalostí. O možnosti získania človekom adekvátneho Rozlíšenia v Koráne sa hovorí *prostoducho*:

«Ak sa vyvarujete vyvolávať hnev Boží, tak On vám dá Rozlíšenie a očistí vás od vašich zlých činov a odpustí vám», — súra 8:29.

K tejto korelácii s Koránom môže každý zaujať také stanovisko, aké uzná za vhodné. Z nášho pohľadu toto zamlčať v tomto dokumente je už *eticky* neprípustné, aj keď v jeho predchádzajúcich vydaniach odkazy na Korán neboli. Čo sa týka dôkazov existencie Boha, tak ich netreba hľadať v dedičstve I. Kanta alebo niekoho iného z filozofov a bohoslovcov. Treba sa obracať k Bohu: nie je možné dostať odpoveď od toho, koho niet. A Boh dáva dôkazy svojho bytia Sám *priamo eticky*:

Životné okolnosti sa menia v súlade so zmyslom modlitieb, ak človek, pripúšťajúc ako objektívnu danosť bytie Božie a uveriac Mu ako osobe, uznávajúc právo Boha obracať sa k nemu samotnému skrze jeho svedomie, iných ľudí a «Jazykom», ktoré oznamujú zmysel okolností, sám odpovedá Bohu svojimi myšlienkami a činmi v živote, keď sa Boh obracia k nemu.

Odmietanie dôkazov takejto kvality je podmienené nie ich objektívnou neexistenciou, ale mravnou-*etickou* neprijateľnosťou ich podstaty pre subjekt, ktorému sú ponúknuté na ozmyslenie. **To jest, reálne dôkazy existencie Boha plne zodpovedajú kritériam praktickej previerky hypotetických predpokladov, navrhnutých ateistami vo filozofii dialektického materializmu.**

Potvrdenie trojjedinstva, analogické koránickému, no oveľa menej presné, je možné nájsť aj v ruskej kultúre: «Každá vec je formou prejavu bezhraničnej rôznorodosti», — K. Prutkov. V tejto fráze sú spojené stále tie isté koránické kategórie trojjedinstva: *matéria vecí — forma (miera) — obrazy*, prejavujúce sa v trojjedinstve; *bezhraničnosť* je, samozrejme, *vlastnosťou jediného Boha*.

A skutočne, ak táto súvzťažnosť trojjedinstva *matérie-informácie-miery* sa stane vedomým prejavom medzne zovšeobecňujúcich stotožnení (a rovno prvotných rozdielov), prestanúc byť prázdnu salónnou slovnou hračkou, tak svetonázor človeka získa kvalitu nezničiteľnosti (rozum mu neodchádza za žiadnych okolností).

V súlade s uvedeným Program a Organizačná platforma *spoločensky prospešnej* strany, a rovnako tak spoločensky užitočnej mafie sú povinné OTVORENE a nedvojzmyselne ukazovať každému ich čitateľovi cesty a spôsoby formovania kultúry vnímania sveta a kultúry myslenia, zodpovedajúce Objektívnej realite. Inými slovami, udržateľné zjednotenie stránkov je možné iba na **METODOLOGICKÝCH POZÍCIACH pri prvenstve Rozlíšenia, ktorého možnosť získania je podmienená skutočnou mravnosťou a etikou každého (a takisto smerovaním ich zmeny)**, pretože metodológia, prelomiac subjektivismus ideológov, dáva spoločnosti ideológii všetkého druhu, rôznorodé koncepcie a jednotlivé riešenia, prijímané alebo odmietané v rámci koncepcných a ideologických noriem; no mravnosť vyberá z celej množiny možných ideológií tu jedínú, ktorú jedinec v živote nasleduje.

V tomto svetonázore trojjedinnosti, dávaného Zhora v Rozlíšení, je vyriešený aj konflikt medzi „vedou“ a „religiou“: vo vnútorne neprotirečivom Božom zámere nemôže existovať konflikt medzi Jeho religiou a tiež Jeho vedou. Ak konflikt je, tak je nutné hľadať svedomite chyby aj v religii, neschopnej Duchom Svätým priviesť k skutočnej vede; aj vo vede, neschopnej odhaliť lživosť vieroučenia.

Disponovanie Rozlíšením a metodológiou v jednote religie a vedy je fundamentom *mravne podmienenej* konceptuálnej moci, najvyššej z druhov vnútrosociálnej moci, dajúcej vnútrospoločenskú neobmedzenú moc, schopnú postaviť sa démonizmu, *vždy skúšajúceho nedostatočnosť Rozlíšenia*, nezávisle od toho, o aký filozofický systém sa démonizmus opiera v ozmyslení Života.

Metodológia je abstrakciou, no ona je spätá s reálnou činnosťou ľudí a životom celej spoločnosti skrze všeobecnú teóriu riadenia.

DOSTATOČNE VŠEOBECNÁ TEÓRIA RIADENIA — to je popísanie rozlišovaných jednotlivých procesov (množstva udalostí – sú-bytí) vo Vesmíre, *ako proceso, riadených alebo sa samoriadiacich*. Poznanie jednotlivých faktorov, podmieňujúcich proces v objektívnom trojjedinstve Stavby Sveta, **OBJEKTÍVNE UMOŽŇUJE** v mnohých prípadoch **DOVIESŤ**

objektívne sa rozvíjajúci proces do subjektívne vybraného cieľa z množiny (v matematickom význame) pravdepodobnostne v celovesmírnej Miere predurčených objektívne možných variantov rozvoja udalostí. V aktuálnom kontexte **sú-bytie** je čiastkovým jednotlivým procesom v súhrne s ho zahŕňajúcou množinou vzájomne vložených procesov, a nie štatisticky sa udiavší fakt-udalosť, ako je charakteristické pre bežné vedomie toto slovo chápať.

V tomto vzťahu je hlavný obsah pojmu riadenia. Riadiť je možné iba objektívne procesy. Tu a ďalej termín objektívny označuje: 1) objektu (procesu) vlastný a/alebo 2) prebiehajúci bez zasahovania konkrétneho subjektu do zákonitého cyklu rozvoja jednotlivého procesu v Stavbe Sveta. Ak vznikne ilúzia objektívnosti procesu, tak rozčarovanie riadiaceho subjektu bude úplne reálne, a škoda tým väčšia, čím iluzórnejšia je objektívnosť existencie procesu, ktorý sa pokúšal niekto riadiť. Termín subjektívny treba chápať primerane termínu objektívny.

Riadenie je informačná výmena medzi objektom riadenia, riadiacim subjektom a vonkajším prostredím. Riadenie je jednotlivým čiastkovým prípadom všeobecnej vlastnosti Vesmíru a jeho fragmentov — zobrazenia informácie. Následkom toho akýkoľvek jednotlivý čiastkový proces môže byť opísaný ako proces riadenia alebo samoriadenia, v závislosti od lokalizácie riadiaceho subjektu v ňom. Spolu s tým je riadenie aj jednotnou funkciou, predstavujúcou usporiadaný súbor rôznokvalitných činov-úkonov (miera je maticou možného riadenia), aj procesom, plynúcim v čase (naplňajúcim maticu možností konkrétnym obsahom).

Vo všeobecnej teórii riadenia je možné stanovenie dvoch úloh: *Prvá*: chceme riadiť objekt bezprostredne sami - priamo; *Druhá*: nechceme riadiť objekt bezprostredne – priamo v procese jeho fungovania, avšak chceme viesť objekt do samoriadenia v pre nás prijateľnom režime.

Nastolenie ľubovoľnej úlohy z nich vyžaduje vyjasnenia, inými slovami — definície (konkretizovanie) troch usporiadaných masívov informácií (t.j. troch vektorov v najvšeobecnejšom zmysle slova «vektor»):

1. *Vektor cieľov riadenia* je informácia, opisujúca ideálne správanie sa objektu, SUBJEKTÍVNE usporiadaná v poradí zmenšovania významnosti odklonení od ideálneho režimu.

2. *Vektor stavu* je informácia, opisujúca reálne správanie objektu. Množstvo parametrov (rozmer vektora), patriacich do vektora stavu je väčšie, než množstvo parametrov, patriacich do vektora cieľov, v dôsledku zahrnutia do neho parametrov, informačne spojených s kontrolnými parametrami, tvoriacimi vektor cieľov. Okrem parametrov, identických s parametrami vektora cieľov, vektor stavu zahŕňa v sebe: bezprostredne riadené parametre, na ktoré sa vplyva priamo v procese riadenia, pri zmene ktorých sa menia aj s nimi informačne spojené parametre, patriace do vektora cieľov; bezprostredne riadené parametre tvoria *vektor riadenia*; voľné parametre, ktoré sa menia pri zmene riadených, no nepatria do zoznamu kontrolných parametrov, začlenených do vektora cieľov, a nie sú bezprostredne riadenými parametrami.

3. *Vektor chyby riadenia* je „rozdiel“ vektora cieľov a vektora stavu, ležiaci v základoch vyhodnotenia, miery kvality riadenia; inými slovami je to nejaká v každom konkrétnom prípade *miera* odklonu reálneho procesu od predpísaného ideálu.

Riadiť je v princípe možné iba objekty, udržateľné v zmysle predpovedateľnosti ich správania. To znamená, že môžeme s pre nás prijateľnou presnosťou predpovedať zmenu vektora stavu (a rovnako vektora chyby) pod vplyvom: vonkajších vzruchov, vnútorných zmien a riadenia. Prirodzene, prijateľná prognóza nesmie meškať ohľadom možností jej realizácie a riadenia na jej základe.

Udržateľnosť objektu v zmysle predpovedateľnosti jeho správania v subjektívne určenej miere, dostatočnej pre riadenie, pod vplyvom vonkajších vzruchov (impulzov), vnútorných zmien a riadenia je kľúčový pojem teórie riadenia, umožňujúci prejsť k riadiacej praxi ohľadom ľubovoľného objektu; pri riešení ľubovoľnej z dvoch úloh riadenia. KVÔLI TEJTO PRÍČINE JE METODOLÓGIA — PROSTRIEDOK POZNANIA A PROGNOSTIKY — KLADENÁ DO OSNOVY TEORETICKEJ PLATFORMY STRANY.

Koncepcia riadenia spája dokopy informáciu vektora cieľov, vektora stavu (do neho patrí vektor riadenia) a vektora chyby riadenia. Je to svojho rodu plán riadenia, scenár, mnohovariantný algoritmus, — t.j. čiastkový prípad miery. Koncepcia riadenia v každom prípade, hoc aj v tichosti v nezjavnej podobe, existuje aj v samoriadiacich sa objektoch.

Plná funkcia riadenia je celkový súhrn možností činov-úkonov rôznej kvality v procese riadenia, t.j. miera existencie objektívne možného riadenia. Zahŕňa: 1) odhalenie objektívneho procesu,

vyvolávajúceho potrebu riadiaceho zásahu, 2) definovanie cieľov riadenia, 3) vytvorenie koncepcie riadenia, zodpovedajúcej princípu udržateľnosti objektu vo význame predpovedateľnosti správania, 4) zrodenie objektívneho procesu riadenia ako takého, 5) kontrola priebehu procesu riadenia a jeho korekcia, 6) prijatie riešení o ďalšom riadení pri dosiahnutí predtým stanovených cieľov. Toto je možné rozpísať viac či menej detailne, no treba pamätať na to, že konkrétne riadenie môže byť iba fragmentom v nejakej objemnejšej ho zahŕňajúcej plnej funkcii riadenia, vloženej, čo sa toho týka, do hierarchicky vo vzťahu k nej vyššieho ju zahŕňajúceho riadenia..

Sú možné dva spôsoby riadenia. Štruktúrny spôsob, — keď pre každý cieľ alebo nejaký ich súhrn sa vytvorí špecializovaná štruktúra, ktorej architektúra je *účelová (zodpovedajúca cieľu)**. Inými slovami, dosiahnutie cieľov sa zabezpečuje architektúrou štruktúry, vybudovanej z funkčne špecializovaných elementov, a informácia sa rozširuje adresne po hierarchii elementov a štruktúr. Bezštruktúrny spôsob riadenia, — keď v systémoch, pozostávajúcich z veľkého počtu mnohofunkčných elementov, dostatočne univerzálnych a vzájomne vo väčšej či menšej miere zameniteľných, je riadenie vedené na základe bezadresného cirkulačného šírenia informácie. Pri bezštruktúrnom spôsobe riadenia sú riadenými a kontrolnými parametrami štatistické charakteristiky masových procesov. Jednoduchší príklad bezštruktúrneho riadenia je plnenie povinností konduktora pasažiermi v autobuse so „štikačkami“ cestovných lístkov.

Preto dávanie do protikladu plánovanej ekonomiky s trhovou — to je ako dávanie do protikladu koncepcie riadenia s bezštruktúrnym spôsobom riadenia; alebo ako dávanie do protikladu direktívno-adresného (štruktúrneho) riadenia s bezštruktúrnym riadením, v závislosti od pojmového obsahu slov «plán» a «trh». Protiklady takéhto druhu sú možné iba z nevedomosti. Konkrétne, v systémoch, do triedy ktorých patrí spoločnosť i jej hospodárstvo, v ktorých je možné aj štruktúrne riadenie, aj bezštruktúrne, je pre najvyššiu kvalitu riadenia charakteristické zosúladenie štruktúrneho a bezštruktúrneho riadenia do jednotného procesu.

Úlohy samoriadenia sú vždy čiastkovými úlohami v úlohách hierarchicky vyššieho, ich zahŕňajúceho, priameho riadenia (alebo samoriadenia) a môžu obsahovať vo vzťahu k nim hierarchicky nižšie úlohy riadenia a samoriadenia.

Riadenie a odporovanie mu sú úzko späté. Ak pod zbraňami chápeme ľubovoľné prostriedky boja odporujúcich sociálnych skupín (a/alebo osôb), tak priority zovšeobecnených zbraní v poradí poklesu ich účinnosti (v zmysle dosiahnutia nezvratnosti výsledkov) sú zoradené nasledujúcim spôsobom pri ich posúdení v historicky dlhodobých časových intervaloch:

INFORMAČNÉ ZBRANE

1. Informácia filozofického, svetonázorového, metodologického charakteru, ktorej osvojenie umožňuje ozmysliť procesy, rozlíšiteľné vo Vesmíre, vidieť ich hierarchickú usporiadanosť v ich vzájomnej vložnosti a mnohovariantné smerovanie toku udalostí. Je základom úplnosti riadenia.

2. Informácia letopisného, chronologického charakteru všetkých odvetví Poznania. Umožňuje vidieť vzájomné väzby faktov a budovať na ich základe modely priebehu udalostí, a takisto vzájomne porovnávať jednotlivé odvetvia Poznania. Pri disponovaní metodológiou umožňuje vyčleniť objektívne jednotlivé procesy v chaotickom vnímaní prúdu faktov (javov).

3. Informácia faktologického (fakty popisujúceho) charakteru: teistické a ateistické vieroučenia, svetské ideológie, technológie a pod.; popis jednotlivých procesov a ich vzájomných väzieb.

MATERIÁLNE ZBRANE

4. Ekonomické procesy, ako prostriedok boja, sú podriadené informačným druhom zbraní skrze peniaze, ktoré sú medzne zovšeobecným druhom informácie ekonomického charakteru, nezávisle od materiálneho nosiča informácie.

5. Genocídne zbrane, ničiace nielen žijúcich ľudí, ale aj nasledujúce generácie: jadrové zastrasovanie — hrozba použitia; alkoholická a ostatná drogová genocída, mnohé „potravinové“ prísady, konzervanty, **mnohé kozmetické prostriedky a parfuméria bezohľadne používaná ženskou polovicou obyvateľstva**, a takisto znečisťovanie prírodného prostredia — reálne použitie.

6. ostatné druhy zbraní, prevažne ničiace a kaličiace ľuďi a materiálno-technické objekty civilizácie (to, čo si väčšina klasicky pod zbraňami ako takými predstavuje)*.

Hoci absolútne hranice medzi proritami zbraní neexistujú, pretože mnohé druhy zbraní majú vlastnosti, dovoľujúce ich zaradiť k rôznym stupňom tejto hierarchie, tak uvedená klasifikácia umožňuje vyčleniť podľa účinnosti dominujúce faktory pre každý druh. Pri jednote koncepcií rozvoja v spoločnosti použitie tohto súboru informačných a materiálnych zbraní „vo vnútri“ sa posudzuje ako použitie zovšeobecnených prostriedkov riadenia. Použitie toho istého súboru prostriedkov „navonok“ pri nejednotnosti, nesúlade koncepcií riadenia je buď agresiou, alebo ochranou pred agresiou. Pri zhode koncepcií riadenia je to podpora udržateľnosti riadenia podľa spoločnej koncepcie.

Z uvedeného v tomto odstavci vyplýva, že *po vyriešení mravných a religiózno-etických neurčitostí* je metodologická príprava — seba výchova filozofickej kultúry — prioritnou povinnosťou riadiaceho funkcionára i vedecko-výskumného pracovníka, každého člena strany, zdravomysliaceho človeka všeobecne, umožňujúca im vyplňať svoj dlh voči národu aj ho splniť.

Teraz sa v krátkosti dotkneme 5. a 6. priority zovšeobecnených prostriedkov riadenia a zbraní.

Podľa piatej priority zovšeobecnených prostriedkov riadenia je treba, predovšetkým, zbaviť sa fajčenia a byť absolútne triezvym ohľadom alkoholu a ostatných narkotík, vrátane závislosti na kozmetike a parfumérii (to posledné neznamena, že treba zanedbávať hygienické požiadavky, no premýšľajte, či treba vtierať v súlade s požiadavkami módy svinstvá neznámeho pôvodu a určenia do svojho tela, ohrozujúc zdravie svojich potomkov i samotnú ich možnosť prísť na svet). V základoch normálnej duchovnosti a, predovšetkým, normálnej intelektuálnej činnosti človeka leží normálny tok fyziologických procesov v jeho organizme. Preto faktory, deformujúce normálnu geneticky predurčenú fyziológiu organizmu, a ako toho následok, vnímanie sveta, dostupnosť pamäte pre vedomie, myslenie a iné, — musia byť vylúčené.

Riadenie krajiny v nie triezvom stave je neprípustné. Je treba vedieť: na to, aby sa zlikvidovala zvrtná škoda na psychiku od 50 g vodky alebo novoročného pohára šampanského, sú potrebné 2 — 3 roky absolútnej triezvosti spolu s intelektuálnou činnosťou v riešení úloh na hranici vlastných možností.

Príkaz *absolútnej triezvosti* sa týka aj celej personálnej zostavy Ozbroyených síl, právo ochraňujúcich orgánov¹, špeciálnych služieb, členov strany, všetkých, čo sa usilujú o zdravé myslenie.

V Ozbroyených silách na piatej a šiestej prioritě je hlavnou úlohou vojenskej výstavby: podporovať dostatočne vysoký raiting Ozbroyených síl do ukončenia globálnej dominancie biblickej koncepcie a jej zámeny človečou koncepciou, pri realizácii ktorej sa stratí zdroj vojen na svetonázorovej — prvej prioritě zovšeobecnených prostriedkov riadenia svetových spoločenských procesov.

Úplné jadrové odzbrojenie Ruska je v súčasnosti neprípustné, pretože majitelia Západnej civilizácie by pristúpili ku kolonizácii Ruska, a takisto k neutralizácii svojich konkurentov v Juhovýchodnej Ázii a v regiónoch Islamu. To posledné je pre nich najvhodnejšie skúsiť zrealizovať Ruskou vojenskou mocou, ktorá podľa ich predstáv musí byť nedostatočnou na to, aby odporovala silovému nátlaku NATO; zároveň pri neutralizácii Juhovýchodnoázijského a Islamského regiónu v záujmoch majiteľov Západu sa predpokladá definitívne vyriešiť aj „Ruskú otázku“ v tom význame, ako jej riešenie chápal, no nedokázal zrealizovať A.Hitler. Na zničenie ich predstáv o bezpečnosti takéhoto scenára pre nich samotných je potrebný dostatočne vysoký vojenský raiting Ruska, vrátane jadrovej výzbroje.

Ďalej sú podrobnejšie rozoberané štyri vyššie priority zovšeobecnených prostriedkov riadenia (zbraní), osvojenie ktorých je povinné pre všetkých straníkov, vedome prijímajúcich na seba

¹ Na Slovensku tieto orgány majú nie príliš šťastne vybraný názov „Orgány činné v trestnom konaní“ — inými slovami „represívne orgány“. A žiaľ, tak to aj v praxi vyzerá: tieto orgány a inštitúcie konajú až následne po spáchaní trestného činu, a často ani vtedy nie... To jest, ich činnosť je vyslovene selektívne represívna. Ich hlavnou činnosťou v zdravo fungujúcej spoločnosti má byť však ochrana spravodlivosti, ochrana práva... práva na spravodlivosť bez rozdielu a výnimiek. — pozn. prekl.

komplexnosť konceptuálne mocnej činnosti v procese prechodu k spravodlivému usporiadaniu života spoločnosti v globálnych rozmeroch. Bez ich ovládania je možné byť iba tým, koho v predchádzajúcich rokoch boľševici nazývali súctiacimi; súctiaci takisto robia mierou ich chápania svoju časť straníckej práce, no niže úrovne konceptuálneho vládnutia. Oni nepredvídajú dôsledky svojich činov a činov strany, a preto sú bezstarostní voči koncepcii strany, a ich správanie a činy môžu byť antistranícke pod vplyvom prejavov nepriateľských koncepcií, vplyvu ktorých sú neschopní sa samostatne zbaviť, nedisponujúc potrebnou osobnou metodologickou kultúrou.

5. Prechod ku konceptuálne vyhranivšej sa spoločnosti bez útlaku jedných druhými je podmienkou ďalšieho života ľudstva

«Socializmus» je nanajvýš len slovom, no spravodlivé usporiadanie života ľudí v spoločnosti, nech by si ho akým slovom nazval, nie je výmyslom Marxa alebo predošlých provokatérov, či od života sa odtrhnuvších utopistov. Od momentu triedneho rozvrstvenia spoločnosti a vzniku triedného systému vykorisťovania väčšiny démonickou menšinou si ľudia vždy uvedomovali nespravodlivosť takéhoto spoločenského usporiadania. A vždy existovala túžba ľudí žiť v spoločnosti bez vykorisťovania, v spravodlivej spoločnosti.

Základom života spoločnosti v spravodlivosti je SVETONÁZOR, odrážajúci v spoločnosti panujúcu, a nie deklarovajúcu morálku, a vytvárajúci v živote realizovanú koncepciu riadenia spoločenských vzťahov. A spravodlivosť — to je výsledok OTVORENOSTI metodológie a historicko-spoločenskovedného i religiózneho poznania pre všetkých na základe ponuky **reálne** rovnakých možností pre každého osvojiť si akékoľvek vysoké vzdelanie a praktizovať ho v živote nech by bol pôvodom z akejkoľvek sociálnej skupiny.

Toto robí autokratizmus-absolutizmus konceptuálnej moci reálnou národnou mocou, pretože žrečestvo sa stáva komunitou vo vnútri národa, odstraňujúc tým samým závislosť množstva zdravouvažujúcich, no nevedomých ľudí na nad-„elitárnej“ mafii znacharov.

Samovláda (absolutistická vláda) v podmienkach plnej informačnej otvorenosti na úrovni prvej priority zovšeobecnených prostriedkov riadenia nemôže byť protinárodnou protiľudskou diktatúrou *svetového spolčenstva tyranov — nositeľov démonického stroja psychiky a otvorených satanistov*.

V spravodlivej spoločnosti nemôže byť koncepciou riadenia podporovaná monopolne vysoká cena na produkt riadiacej práce alebo nejakého iného druhu činnosti, pretože vedomosti, potrebné pre *riadenie na celospoločensky významnej úrovni*, sú odkryté na osvojenie pre všetkých a spoločnosť nemôže pociťovať nedostatok kvalifikovaných riadiacich pracovníkov, ktorý vytvára podmienky pre vznik monopolne vysokých cien v prípade zlovôle riadiacich kádrov. Ak civilizácia ešte zachováva technologický charakter, tak výroba sa vedie vychádzajúc z princípu *celostnosti mnohoozvetvového národného hospodárstva* zladením štruktúrneho a bezštruktúrneho spôsobu riadenia. To právnický znamená mnohotvárnosť ekonomiky pri dominancii celonárodného štátneho a družstevného vlastníctva **výrobných prostriedkov kolektívneho používania**; *súkromné — jednoosobové a „elitárne“ -korporatívne — vlastníctvo výrobných prostriedkov kolektívneho používania je zakázané*.

Prerozdelenie produktov (a služieb) sa realizuje prostredníctvom dvoch sfér: 1) sféry maloobchodu — v objeme, zodpovedajúcom fondu pracovných miezd a ostatných peňažných výplat a úspor občanov a 2) sféry fondov spoločenskej spotreby — všetkého toho, čo spoločnosť *považuje za možné* ponúknuť občanom bezplatne podľa ich potrieb, pretože to umožňuje kultúra spotreby spoločnosti a jej výrobná báza, alebo podľa spoločensky stanovených noriem.

K fondom spoločenskej spotreby zaraďujeme taktiež cielené platby spoločnosti občanom, ktoré nie sú späté s ich účasťou vo výrobe, no sú spoločensky nevyhnutné na uspokojenie potrieb rozvoja celkovej spoločnosti: platby rodinám v procese výchovy detí na podporu pre spoločnosť potrebnej pôrodnosti a úhrady všestranného rozvoja detí; platby štipendií študentom, osvojujúcim si nové profesie v súvislosti s rozvojom systému výroby a pod.; platby dôchodkov po strate zdravia a podobne. Takmer všetko vzdelanie a takmer všetka zdravotná starostlivosť v spravodlivej spoločnosti patria výlučne do sféry fondov spoločenskej spotreby a sú rovnako dostupné pre všetky sociálne skupiny. Ich kvalita nemôže závisieť na tom, kde človek žije: v meste, na dedine, v hlavnom meste a pod.

Pojem «vlastnícké právo výrobných prostriedkov» sa obsahovo vysvetľuje iba ako právo riadenia výroby a prerozdelenia produkcie buď priamo, alebo skrze poverené osoby.

Poňatie vlastníckeho práva na zem, jej nerastné bohatstvo, vodu a iné prírodné zdroje sa obsahovo otvára iba ako právo organizovať prácu ľudí na využitie týchto prírodných zdrojov; a taktiež ako právo vymedziť prístup k ich nevýrobnému využívaniu (na oddych a pod.)

Právo a hodnota sú kategórie, vlastné sociálnej organizácii, a nie prírode. Vždy sa platí za výsledok činnosti človeka: v minulosti, v prítomnosti alebo za možný v budúcnosti; prírodné zdroje hodnotu nemajú.

Pojmy súkromného a spoločenského vlastníctva sú spojené so spoločenským rozdelením profesionalizmu a jeho obnovou pri zmene pokolení v spoločenskom zjednotení práce. Obsahovo sa rozvíjajú skrze to, ako sa formuje okruh riadiacich pracovníkov.

Súkromné vlastníctvo je vtedy, ak osoba, obsluhujúca výrobné prostriedky v ich súhrne, nemá reálnu možnosť **okamžite** odstrániť z riadenia osoby, ku ktorým nemá dôveru, a najat' alebo vymenovať zo svojho prostredia nových riadiacich pracovníkov.

Spoločenské vlastníctvo je vtedy, ak riadiaci pracovníci, strativší dôveru, nezvládnuvší povinnosti súvisiace so zvýšením kvality riadenia, môžu byť **okamžite** odvolaní zo sféry riadenia z iniciatívy personálu, obsluhujúceho daný súhrn výrobných prostriedkov, čoho základom je podmienka, že sociálnou bázou riadiaceho korpusu nie je uzavretá sociálna skupina, do ktorej vstup pre predstaviteľov pôvodom z iných sociálnych skupín je uzavretý.

Spoločenské vlastníctvo na čokoľvek v *jeho riadiacej podstate* nie je možné zaviesť zákonom, pretože, ak panuje pohľad, že *spoločenské de-iure* je de-facto bez majiteľa, tak *bez majiteľa de-facto* sa stane súkromným osobným alebo korporátnym.¹ Okrem toho, odvolať riadiaceho pracovníka z funkcie môže byť užitočné, iba ak sa personál utvrdí v tom, že jedinou príčinou odvolania je neschopnosť riadiť na potrebnej kvalitatívnej úrovni a, predovšetkým, využívanie riadiacej funkcie na osobné a rodinno-klanové obohatenie. Takéto právo v rukách nemysliaceho davu a parazitujúcej spodiny spoločnosti vytlačí zo sféry riadenia najkvalifikovanejších a najsvedomitejších riadiacich pracovníkov, nahradí ich tárajmi, ktorí vlastnú funkčnú neadekvátnosť budú nazývať sabotážou podriadených a narobia nemálo škody dovtedy, než ich poženú; spoločenské vlastníctvo bude rozkmášané lumpenizovaným davom. Toto prebehlo v roku 1917 a vyvolalo rozvrat; takto vzniká v celoštátnych rozmeroch aj prestavba (perestrojka), aj „demokratizácia“.

Právo spoločenského vlastníctva vzniká zo svetonázoru spoločnosti, a nie z právnych deklarácií. Najprv musí vzniknúť *morálne-svetonázorová* báza, svetonázorová báza, meniacu **vlastníctvo výrobných prostriedkov kolektívneho využívania** na spoločenské nezávisle na jej právnom oformení, a len potom dominancia *spoločenského vlastníctva de-facto* sa prejaví aj právne. Ak existujú len právne formy, a morálne-svetonázorová báza chýba, tak „spoločenské“ vlastníctvo je odsúdené byť súkromným vlastníctvom korporácie darebáckych, podlých riadiacich pracovníkov.

Súkromné vlastníctvo môže byť jak osobné, tak aj „elitárno“-korporatívne. V tom druhom prípade môže formou vyzerat' ako spoločenské. V ZSSR „celonárodné“ štátne a družstevno-kolchoznícké vlastníctvo formálne vystupovali ako spoločenské, no kvôli „elitárnej“ uzavretosti a kontrole spoločnosti nepodliehajúcej „nomenklatúry“ byrokracie, začnúc sa samu seba obnovovat' z generácie na generáciu v dynastiách, sa všetko „spoločenské“ vlastníctvo stalo reálne súkromným „elitárno“-korporatívnym za zhovievavosti ostatného obyvateľstva ZSSR. V tomto sa prejavila reálna morálka, panujúca v nestranickej časti obyvateľstva i v KSSZ. Počas perestrojky a „demokratizácie“ tomuto reálnemu faktú začali dávat' právne odôvodnenie – právny základ.

Keďže to nezodpovedalo životným ideálom ani zďaleka všetkých, tak aj „elitárno“-korporatívna perestrojka, aj „demokratizácia“ sa dostali do slepej uličky, a navyše: sú odsúdené na krach, pretože v krajine funguje vnútorná konceptuálna moc, alternatívne-objemnejšia voči globálnej znacharsko-démonickej moci.

¹ A práve takýto pohľad na spoločenské vlastníctvo panoval v posledných desaťročiach existencie socializmu vo všetkých krajinách bývalého Východného bloku. A on bol príčinou, prečo tak ľahko sa najprv jedinci a neskôr korporácie zmocnili všetkého nášho národného hospodárstva a výrobných prostriedkov naprieč krajinou a výrobnými sektormi. – pozn. prekl.

No aj toto právo súkromného korporatívneho vlastníctva nie je neobmedzeným, pretože po roku 1953 sovietska byrokracia plne stratila metodologickú kultúru, a s ňou aj minimálnu konceptuálnu samostatnosť. V dôsledku toho riadenie na území ZSSR je vedené podľa cudzokrajných koncepcií, dodávaných prostredníctvom sionizovaných, slobodomurármi prešpikovaných, vedu a diela umeleckej tvorby z euro-amerického konglomerátu. Je to zrejme z plánovitého zničenia ekonomiky a národných kultúr za roky, ubehnuvšie od roku 1952.

Spravodlivosť v ekonomike — to je spoločenské (v uvedenom zmysle) vlastníctvo výrobných prostriedkov kolektívneho využitia na základe plánovitého vedenia národného hospodárstva, uspokojujúceho životné potreby všetkých rodín bez výnimky, zúčastnených v spoločenskom zjednotení práce, pri zosúladenosti štruktúrneho (direktívno-adresného) a bezštruktúrneho (trhového) spôsobu jeho riadenia (t.j. v koordinácii rôznych hospodárskych systémov — právnych foriem vlastníctva).

Laureát Nobelovej ceny V. Leontiev v knihe „Ekonomická esej“ (Politzdat, 1990, str. 210, 211) píše:

«Neobmedzená, celospoločenská dostupnosť poznania a ideí, vznikajúcich počas výskumov, je plne želateľnou prirodzenou vlastnosťou spoločnosti a ľudstva ako celku. Avšak ona vytvára vážny problém pre každého, kto by sa chcel zaoberať vedeckým výskumom, to jest, produkciou poznania na komerčnej báze, kvôli získaniu príjmu. Na to, aby mohla odôvodniť investície do výskumu, musí mať korporácia možnosť predávať svoje výsledky priamo alebo nepriamo, ako súčasť nejakého iného produktu, za zodpovedajúcu taxu. No, kto bude platiť za tovar, ktorý sa od momentu svojej výroby stane dostupným pre každého v neobmedzenom množstve? Prečo nepočkať, pokiaľ niekto iný zaplatí za neho alebo vloží prostriedky do jeho výroby, a potom ho získať bezplatne? Kto sa bude zaoberať pečením chleba, ak siedmimi pecňami možno nakrmiť nielen štyri tisícky mužov, žien a detí, ako o tom píše Nový zákon, ale všetkých hladných?»

V tomto nevel'kom fragmente je sústredená celá reálna morálka Západu a jeho celá sociálno-ekonomická veda. A za V. Leontievom načrtnuté hranice Západ vstúpiť nemôže, lebo na to je potrebné predtým priznať, že všetky „elitárne“ ambície sú nemravné a vyhlásiť, že **VŠEOBECNÁ, NEOHRANIČENÁ DOSTUPNOSŤ POZNANIA JE HLAVNOU PODMIENKOU VYRIEŠENIA KRÍZY KULTÚRY GLOBÁLNEJ TECHNOKRATICKEJ CIVILIZÁCIE, drvenej nekontrolovateľnosťou technosféry, A JEDINOU ŠANCOU ĽUDSTVA DOSTAŤ SA DO SÚLADU S PRÍRODOU**, vyhnúc sa katastrofe kultúry a katastrofe celej súčasnej civilizácie.

A v súlade s dvoma typmi morálky sú možné dva uhly pohľadu ekonomickej vedy na národné hospodárstvo, objektívne podmienené subjektívnou svojvôľou vedca-ekonóma:

1). Z pozície jedného z množstva súkromných podnikateľov, snažiaceho sa o maximálny peňažný zisk získavaný z akejkoľvek zákonom uznanej činnosti pri v spoločnosti dominujúcom „zákone ceny, zákone hodnoty“.

2). Z pozície majiteľa celého národného hospodárstva, snažiaceho sa o to, aby spravodlivý štát fungoval ako superkoncern, udržateľne a garantovane uspokojujúci potreby všetkých ľudí vo výrobe bez poškodenia prírodného prostredia (biosféry).

Na vybudovanie a podporu udržateľnosti spravodlivého spoločenského usporiadania života ľudí potrebuje spoločnosť vedu o samoregulačnom riadení superkoncernu. Západ takúto ekonomickú vedu nemá. Možnosti jeho vedy V. Leontiev scharakterizoval sám:

«Môžeme im dať mnoho múdrych rád, no málo METÓD, ktoré je ľahko naučiť a naučiť sa. Avšak to posledné je aj to, čo potrebujú» (tamže, str. 229).

Keďže, podľa slov amerického ekonóma J.K. Galbraitha, *ekonomika je vedou empirickou*, tak odlišnosť reálnej hospodárskej skúsenosti ZSSR a Západu robí zbytočnými aj ich «množstvo múdrych rád». Lebo iba tie môžu západní poradcovia ponúknuť kvôli neexistencii na Západe vedeckých metód, s pre spoločnosť potrebnou smerodajnosťou a úrovňou kvality.

O pravdivosti posledného tvrdenia sa mohli všetci presvedčiť po roku 1991, keď „zdemokratizovavší sa“ režim začal otvorene najímať ekonomických poradcov v západných univerzitách a v MMF (Medzinárodnom menovom fonde).

Obmedzenosť objemu Teoretickej platformy dovoľuje vysloviť iba rad principiálnych poučiek, vyplývajúcich z pohľadu *majiteľa celého národného hospodárstva*, stojaceho na pozíciach dostatočne všeobecnej teórie riadenia:

1. V cene tovaru sa prejavuje rovnováha vzájomných ambícií masy jeho predajcov a masy jeho nákupcov. Teória hodnoty/ceny práce — to je nepodarený popis mechanizmu cenotvorby v podmienkach, po prvé, dominancie individuálneho výrobcu pri *minimálnom využití technogénnej energie* a, po druhé, udržateľného evolučného rozvoja spoločnosti. Jej základným nedostatkom je metrologická nepreukazateľnosť: také jej kategórie, ako nadhodnota, nutná práca a nadpráca, nutný a dodatočný produkt, nutný a dodatočný pracovný čas sú nemerateľné v podmienkach reálnej mnohooetvovej výroby, následkom čoho nemôžu byť zavedené ani do praktickej účtovnej evidencie podnikov, ani do matematických modelov makroekonomickej úrovne.

Okrem toho, pracovný čas nemôže byť mierou pracovných nákladov v odvetviach činností, ktorých výstupným produktom je informácia. V týchto odvetviach to, čo jednému človeku trvá niekoľko sekúnd, druhý nedokáže spraviť ani za celý svoj život.

Pritom v podmienkach reálnej cenotvorby *informačný produkt*, ak je všeobecne známym, má sám o sebe nulovú cenu (hodnotu), t.j. jeho cena je len cenou nosiča, na ktorej je informácia zaznamenaná; ak je to unikátny produkt, tak v spoločnosti — medzi súčasníkmi, vrátane jeho vypracovateľov, — sa nemusí nachádzať nikto, kto by pochopil jeho skutočný spoločenský význam, následkom čoho je jeho cena v momente jeho ponuky pre spoločnosť a nejakú dobu potom takisto nulová. Čím kratší je interval, počas ktorého sa cena informačného produktu líši od nuly, tým má spoločnosť viac šancí prosperovať.

To znamená, že ľubovoľná činnosť v oblasti spracovania informácie závisí od štedrosti duše alebo od lakomstva duše, a ako ju spoločnosť platí, to už je druhotná otázka, na ktorú odpoveď je podmienená skutočnou morálkou, panujúcou v sfére riadenia tejto spoločnosti. Tá spoločnosť, ktorá tvrdohlavo odmieta platiť produkciu informačných produktov, je odsúdená zomrieť vo včerajšku, keď nastúpi zajtrajšok; **tá spoločnosť, ktorá žije skupovaním „mozgov“, vyrastených mimo nej, je odsúdená zahynúť na škodlivú predajnosť, vnášanú do informačného produktu kúpenými mozgami.**

2. V súlade s tým, v prejskurante (zoznam aktuálnych cien všetkých tovarov a služieb, vrátane riadiacich a iných informačných produktov) *sa v sfére ekonomiky odráža vektor chyby celkového spoločenského samoriadenia. Čím menšia je chyba riadenia, tým vyššia je jeho kvalita. V sfére ekonomiky to znamená: objemy výroby sú buď dostatočné (ak nie, tak rastú), ceny klesajú, mzda a ostatné peňažné výplaty rastú pomalšie, než objemy výroby pri ich zúčtovaní v nemenných cenách.* Táto tendencia má časovo udržateľný charakter, no pre svoju realizáciu potrebuje premyslené zásahy štátnosti do výroby a prerozdelenia.

3. Zákon hodnoty/ceny v národnom hospodárstve štátu-superkoncernu je subjektívny na úrovni riadenia celkového superkoncernu. Formuje sa vplyvom úverovej, dotačnej, daňovej, *poistnej* politiky a priamym ohraničením cien na skupiny tovarov, patriacich do bázy¹ prejskuranta. Súkromná výroba sa prispôsobí akémukoľvek zákonu hodnoty/ceny, v ktorom sa odráža bezštruktúrne *riadenie rentabilnosti výroby* prostriedkami daňovo-dotačnej politiky zo strany vnútrosociálnej hospodárskej moci, *hierarchicky vyššej, než* riaditeľstvo ľubovoľnej súkromnej firmy. V súlade s tým, úverovo-finančný systém je prostriedkom bezštruktúrneho riadenia štatistických charakteristík výroby a spotreby; on odumrie nie skôr, než sa objaví iný systém bezštruktúrneho riadenia s vyššími charakteristikami (napríklad, celoštátna sieť elektronickej výpočtovej techniky, o nevyhnutnosti vytvorenia ktorej písal akademik V.M. Gluškov ešte začiatkom 1960-tych rokov, dávno pred objavením sa internetu, a ktorá nebola vytvorená kvôli slaboduchosti, sabotáži a záškodníctvu vyššieho vedenia ZSSR).

4. V davo-„elitárnej“ spoločnosti vždy existujú dve spektrá potrieb (spektrum je nomenklatúra, t.j. zoznam, v súčte s objemami výroby alebo spotreby za každú pozíciu nomenklatúry výroby a služieb, ležiacej v osnove spektra): demograficky podmienené a parazitické spektrum potrieb.

¹ Báza prejskurantu je málopočetná skupina tovarov, u ktorých rýchla a značná zmena cien prináša rýchle a značné zmeny výrovných nákladov vo výrobe prevládajúcej väčšiny ostatných druhov produkcie.

Prvé (prvoradé) spektrum v nej je: Degradačno-parazitické spektrum potrieb: potreby vyplývajúce z podriadenia sa správania človeka uspokojeniu svojej inštinktívnej a inej zmyselnej chĺpnosti nestriednosťou prirodzeného, zvráteniami, narkotikami a pod. až po vycibrené potreby vládnucej démonickéj „elity“ v premieľaní pracovných a prírodných zdrojov bez miery pod diktátom módy v snahe postúpiť hore po stupňoch pyramídy spotreby. V degradačno-parazitickom spektre potrieb sa prejavuje zvieracie usporiadanie psychiky, usporiadanie psychiky biorobota a démonické usporiadanie psychiky.

Druhé (druhoradé) spektrum v nej je: Demograficky podmienené spektrum potrieb, ktoré je založené na vekovej štruktúre obyvateľstva, t.j. na demografickej pyramíde. S ňou je možné spojiť tri čiastkové spektrá potrieb v zložení celkového demograficky podmieneného spektra:

- osobné potreby. Objemy výroby pre ich uspokojenie sú proporcionálne početnosti obyvateľstva vo vekových skupinách a pohlavnej diferenciacii;
- rodinné potreby. Objem výroby pre ich uspokojenie je proporcionálny počtu domácností rôznych typov. Predpokladom stability spoločnosti je dominancia rodiny, v ktorej pod jednou strechou *nestiesnene* žijú 3 — 4 generácie hoc len *jednej rodinnej* vetvy; ktorá je schopná zvládnuť svoju domácnosť samostatne bez pomoci profesionálneho služobníctva a „chudobného príbuzenstva“. Zákonodárstvo o právach a slobodách človeka, v ktorom sa ignoruje a podryva rodina ako semienko, z ktorého vyrastie spoločnosť, nie je zákonodárstvom o právach človeka, ale prostriedok premeny ľudí na pracovný dobytok, hoc aj vysoko kvalifikovaný pracovný dobytok;
- infraštruktúrne potreby, konkretizované v závislosti od charakteru osídlenia a rozmiestnenia výrobných prostriedkov v regióne. V podmienkach Ruska sa rodine normálne žije v dome typu usadlosti s ovocným sadom a zeleninovou záhradkou pod oknami, v obciach s diametrom max. 10 — 15 km; v opačnom prípade sa prethávajú väzby človeka s biosférou a mesto sa mení na vivárium pre pracujúci dobytok. Primerane tomu, princípy budovania výrobných a obranných infraštruktúr musia byť podriadené princípom budovania obytnej infraštruktúry, zabezpečujúcej jednotu spoločnosti a biosféry planéty.

Potreby demograficky podmieneného spektra, na rozdiel od degradačno-parazitického spektra potrieb, sú ohraničené normálnou fyziológiou organizmov ľudí a etikou spoločnosti, v ktorej sa odráža odmietnutie potláčania rozvoja iných ľudí a biosféry vlastným všetko-si-dovoľovaním, a predovšetkým, spotrebiteľským všetko-si-dovoľovaním.

V davo-„elitárnej“ spoločnosti je degradačno-parazitické spektrum prioritné vo vektore cieľov, na ktorý sa nastavuje systém samoregulácie výroby a spotreby: to sa prejavuje v globálnej biosféro-ekologickej kríze a je jej príčinou. Spektrum demograficky podmienených potrieb v davo-„elitárnej“ spoločnosti sa uspokojuje na zostatkovom princípe a v dôsledku neobmedzenosti degradačno-parazitických potrieb vládnucej démonickéj „elity“ a znacharov nemôže byť nikdy uspokojené, čo sa prejavilo teoretickým ospravedlňovaním v maltuziánstve: učenie o akoby objektívne predstihujúcom raste počtu obyvateľstva v porovnaní s možnosťami výroby uspokojiť jeho potreby.¹

5. Hodnoverná štatistika o demografických pyramídach minulých rokov so zohľadnením tendencií úmrtnosti a pôrodnosti v dôsledku ohraničenosti demograficky podmienených potrieb umožňuje prognózovať demograficky podmienené spektrum potrieb na desaťročia dopredu (a to minimálne v bazových cenách aktuálneho obdobia) a zavčasu pripravovať výrobnú bázu na garantované a plné uspokojenie potrieb podľa demograficky podmieneného spektra.

6. V globálnej špecializácii národných hospodárstiev sa demograficky podmienené potreby uspokojujú iba v „rozvinutých“ krajinách na účet ich parazitovania na „rozvojových“. Svet kapitálu nie sú iba krajiny „blahobytu“ ako Švajčiarsko, Švédsko, USA, ale aj krajiny, kde blahobytu niet, v ktorých žije väčšina obyvateľstva Zeme. Ich zbedačenie a zaostalosť sú vyvolané monopolne dumpingovými cenami a úžerníckym parazitizmom Západu – lídra na ceste do záhuby. A globálnou nadžidovskou konceptuálnou mocou je pre Rusko-ZSSR pripravené miesto v tomto svete kapitálu medzi krajinami, najviac postihnutými kapitalistickým zlom.

Nemáme dôvody, aby sme vstupovali do nového svetového poriadku (NWO) a zaujímali v ňom pre nás pripravené miesto.

¹ Viac o maltuziánstve pozri napr. tu: <https://sk.wikipedia.org/wiki/Maltuzi%C3%A1nstvo> – pozn. prekl.

7. **My neuznávame vo svojej činnosti fakty zničenia ZSSR pre splnenie Direktívy CIA USA 20/1 z 18. augusta 1948 a budeme konať vychádzajúc z nášho chápania účelnosti na globálnej úrovni starostlivosti a zodpovednosti.**

8. Ekonomika spravodlivého štátu-superkoncernu musí byť orientovaná na garantované uspokojenie potrieb podľa demograficky podmieneného spektra, potláčajúc v sfére ekonomiky degradačno-parazitické spektrum besnými cenami a obmedzením príjmov a úspor obyvateľstva úrovňami vyložene dostatočnými na uspokojenie demograficky podmienených potrieb, no jasne nedostatočnými na márnenie svojho i cudzieho života v parazitizme. Je užitočné pripomenúť, že v 1970-tych rokoch na každý rubel, ktorý prichádzal do rozpočtu ZSSR z predaja alkoholu, pripadalo od 3 do 5 rubľov škody, *podliehajúcej účtovnej evidencii (a okrem toho ešte škody, nepodliehajúce účtovnej evidencii)*, vzniknutej následkom opileckých traum, havárií opilcov, poklesu kvality produkcie a pod, nehovoriac už o žiadnej vnútrospoločenskej evidencii škôd na zdraví žijúcich i následných generácií.

Ekonomicky ZSSR prepili a v opitosti premárnili; a to je dlh aktívnych generácií 1950 — 70-ch rokov voči svojim deťom a vnukom, ktorý starší nemajú čím zaplatiť..

9. Koncepcia demograficky podmieneného spektra potrieb, na desaťročia dopredu konkretizovaného a predpovedateľného, smeruje úlohu samoriadenia štátu-superkoncernu ku garantovane riešiteľným úlohám teórie riadenia, pretože informačne spája metódy medziodvetvovej bilancie («náklady — produkcia»: v terminológii V. Leontieva).

Pri koncepcii samoriadenia spoločnosti, odrážajúcej dlhodobé záujmy národa, pri raste jeho duchovnosti a kultúry spotreby to umožňuje časom spraviť demograficky podmienenú spotrebu mimoprejskurantnou, t.j. bezplatnou, keď sa znižovanie cien zavŕši ich znulovaním, pretože v spoločnosti je cena, to jest *riadiaco funkčne* platobná schopnosť, obmedzovačom počtu spotrebiteľov pri nedostatku produkcie ohľadom k potrebám (keď dopyt, t.j. pranie niečo si zaobstaráť, prevyšuje ponuku. Nastavenie ceny následne zreálnuje dopyt, t.j. reálnu kúpyschopnosť, ponuke, t.j. reálnej produkcii a jej prerozdeleniu)*.

Ak výrobné kapacity prevýšia úroveň, ktorá je dostatočná pre zreteľné uspokojenie demograficky podmieneného dopytu, pri vysokej kultúre spotreby môže byť cena nulová, pretože niet dôvodov na obmedzovanie spotreby. V tomto procese zníženia cien *ochrana národného hospodárstva pred rozpadom kvôli strate platbyschopnosti odvetví* v dôsledku nerovnomernosti ich rozvoja a nerovnomernosti nasýtenia špecializovaných trhov vyžaduje pružnú štátnu daňovo-dotačnú a rezervno-poistnú politiku. Toto je ekonomická stránka samostatného spoločenského budovania spravodlivých vzťahov medzi ľuďmi, slobodného od cudzích konceptuálnych zásahov ich utláčateľov.

Pojmová báza Ruského jazyka je taká, že vysvetliť pojem moc je možné iba takto: Moc je realizujúca sa schopnosť riadiť procesy v spoločnosti. Vo vzťahu k spoločnosti sa plná funkcia riadenia rozpadá na špecializované druhy moci:

KONCEPTUÁLNA MOC v sebe obsahuje:

- rozpoznanie faktorov, preukazujúcich tlak prostredia na spoločnosť;
- formovanie vektora cieľov v súvislosti s faktorom, preukazujúcim tlak;
- formovanie účelovej koncepcie riadenia zdrojov spoločnosti ohľadom odhaleného faktora.

Konceptuálna moc vždy pracuje podľa schémy «prediktor-korektor» (predpovedač-opravár). Ona je počiatkom i koncom všetkých línií vnútrosociálneho riadenia, je to najvyšší druh vnútrosociálnej moci. Je absolutistická, svojou podstatou autokratická, následkom čoho môže uskutočňovať na Zemi Božiu dŕžavu, ale môže ju aj despoticky prekrútiť a stať sa satanskou. Ona ignoruje zákonnosť a predovšetkým demokratické procedúry spoločnosti, pretože všetká zákonnosť v spoločnosti je morálne podmienená a vyplýva zo svojvôle tej, či onej konceptuálne mocnej spoločenskej skupiny.

Hlavný problém skutočnej národnej moci — demokratického usporiadania spoločnosti — nie je v spôsoboch a termínoch hlasovania. Hlavný problém je v zorganizovaní spoločenského života tak, aby absolutizmus konceptuálnej moci bol reálne dostupný pre všetkých si to želajúcich a schopných osvojiť si potrebné vedomosti a návyky: v tom prípade autokracia, absolutizmus sa nemôže stať

protinárodnou silou. Tu je koreň národnej moci, pretože prediktor-korektor konceptuálnej moci je počiatkom i koncom všetkých vnútrospoločenských línií riadenia v spoločnosti.

IDEOLOGICKÁ MOC (politická) oblieka koncepciu do formy, prítlačivej pre široké národné masy (alebo hoc i len riadiaco významnú časť obyvateľstva). V podmienkach davo-„elitizmu“ môže byť obsah koncepcie koľko libo vzdialený od prítlačivosti foriem a deklarácií jej propagátorov, o čom sa vždy bolo možné presvedčiť aj podľa vládnutia stránickej nomenklatúry, aj podľa vládnutia „demokratizátorov“. No, dav, kvôli konceptuálnej biede, nemôže dať ľuďom, ktorí by odhalili prítlačivosť foriem a, ukážuc v zjavnej podobe zlo akejkoľvek tváre davo-„elitárnej“ koncepcie, by zostrojili voči nej alternatívnu koncepciu, ktorú kultúra spoločnosti podľa svojho rozvoja môže prijať.

ZAKONODÁRNA MOC privádza pod koncepciu riadenia prísne právne formy, potrebné ako logická osnova jednotného konania riadiaceho aparátu pri zavádzaní koncepcie do života.

VÝKONNÁ MOC realizuje koncepciu v živote štruktúrnym a bezštruktúrnym spôsobom, opierajúc sa o spoločenské tradície a zákonodárstvo.

VYŠETROVACO-SÚDNA MOC dozerá na dodržiavanie „zákonnosti“, pomocou ktorej morálna svojvôľa jednej konceptuálnej moci chráni riadenie podľa svojej koncepcie pred morálne podmienenou zámernou svojvôľou s danou koncepciou nesúhlasnej inej konceptuálnej moci alebo pred živelným odporom voči koncepcii zo strany bezstarostne-nezodpovedného davu.

Pokus realizovať niekoľko vzájomne sa vylučujúcich koncepcií riadenia naraz v jednej a tej istej spoločnosti vytvára konceptuálne neurčité riadenie, v ktorom spoločnosť buď hynie, alebo sa zbavuje už pre ňu neaktuálnej, prekonanej koncepcie, následkom čoho dochádza k premene života spoločnosti.

Regionálne civilizácie na planéte sa jedna od druhej odlišujú nielen prírodno-geografickými podmienkami, ale aj čisto sociálne — vektormi cieľov, o ktoré sa objektívne snažia a koncepciami ich dosiahnutia. Zhoda alebo podobnosť vektorov stavu v určitých historických dobách nie je charakteristikou civilizácie, pretože v rôznych koncepciách riadenia rovnakému vektoru stavu môžu zodpovedať rôzne vektory chýb riadenia (to jest, jedna civilizácia sa do konkrétneho stavu dostala zámerné v súlade s cieľom jej riadenia, a u druhá do daného stavu dospela v duchu „chceli sme čo najlepšie, no opäť to dopadlo ako vždy...“)*.

Rusko je jednou z regionálnych civilizácií mnohých národov, žijúcich v pre nich spoločnom štáte. V tom, že ruská štátnosť realizuje riadenie regionálnej civilizácie, je jej odlišnosť od všetkých iných štátov, vrátane gigantov (Čína, USA, India), z ktorých každý patrí do jednej z regionálnych civilizácií planéty Zem.

Všeobecná teória riadenia je dobrá aj preto, lebo je — všeobecná. Ak ona vraví, že určité úkony-operácie sú súčasťou plnej funkcie riadenia, a v konkrétnom procese riadenia ich niet, tak to znamená, že sa mýli všeobecná teória, ale to znamená to, že riadenie nie je vedené podľa plnej funkcie riadenia. Spoločnosť nie je schopná povedať, ako sa v nej realizuje konceptuálna moc — je bábkou v rukách tých, ktorí ju napriek tomu realizujú.¹

Záver

Pretože platformy strán hovoria iba o najhlavnejšom v ich zámeroch, tak je aj ukázané to najhlavnejšie: svetonázorové osnovy prechodu k spravodlivému spoločenskému usporiadaniu a principiálna možnosť fungovania národného hospodárstva v režime udržateľne garantovaného uspokojovania demograficky podmienených potrieb, ktoré sú ohraničené normálnou fyziológiou ľudí a sociálnymi faktormi.

Vybudovanie spravodlivej, konceptuálne samostatnej spoločnosti vyžaduje dve veci:

- po prvé, spoločnosť musí chcieť žiť v spravodlivých podmienkach a,
- po druhé, musí vedieť, ako prejsť od vzájomného útlaku jedných druhými k spravodlivým ľudským vzťahom.

¹ Inými slovami: ak konkrétny riadiaci subjekt v konkrétnom procese riadenia nerealizuje všetky úkony-operácie podľa plnej funkcie riadenia, tak to neznamená, že plná funkcia riadenia v tomto konkrétnom prípade nie je realizovaná, ale to znamená to, že úkony-procesy, chýbajúce v danom konkrétnom procese riadenia, realizuje iný riadiaci subjekt, a konkrétny neúplný riadiaci proces je len súčasťou iného objemnejšieho riadiaceho procesu, teda je mu podriadený. A v tomto aspekte je aj konkrétny riadiaci subjekt skutočne len bábkou v rukách subjektu, realizujúceho riadenie podľa plnej funkcie. – pozn. prekl.

To všetko závisí od samotnej spoločnosti.

Všetky národy žijú trocha lepšie, než by mohli žiť v prípade, ak by sa v živote realizovalo všetko to zlo, ktoré ľudia nosia vo svojich myšliach, a s ktorými sa zžili.

Žijú podľa ich skutočnej morálky, prejavujúcej sa v ich dielach, *no obmedzovanej v jej nemravnosti Vyššou Milosťou*, aj keď ľudia nie vždy chápu a nie vždy súhlasia s týmto uhlom pohľadu.

Spravodlivé usporiadanie života nenastalo v Rusku-ZSSR do dnešných čias preto, lebo vládnuca démonická „elita“ ho nechcela vybudovať a národ nechcel rozmýšľať sám, ako ho vybudovať, ale v mnohom závidel vyššie spotrebiteľské možnosti vlastnej „elity“ a davu za hranicami. Národ chcel vodcu, ktorý ho — nemysliaci, neželajúci sa vzdať ani jednej zo svojich *objektívnych chýb* — na vlastnom chrbte prinesie do svetlej budúcnosti, a on za ten čas bude naňho kydať špinu, ako sa to stalo vo vzťahu k J.V.Stalinovi. No nikomu nie je dovolené prísť do raja na cudzom chrbte.¹ Budúcnosť vyrastá zo všetkých výsledkov minulosti: čo v súčasnosti zaseješ — to aj zožneš v budúcej udalosti.

Takže rozmýšľajte ešte predtým, než niečo zasejete, aby ste bezmocne neplakali, keď to všetko vyrastie.

Pre znovuzrodenie Ruského štátu sú ľudia, na základe tu vysvetleného, schopní zjednotiť činnosť všetkých neparazitických, tvorivo-budovateľských síl, strán, hnutí, spoločenských organizácií a jednotlivých osôb a splniť hlavné úlohy:

1. Vyvedenie krajiny spod riadenia podľa biblickej davo-„elitárnej“ koncepcie biorobotizácie obyvateľstva.

2. Nedopustiť nastolenie davo-„elitarizmu“ podľa scientologického modelu, zamýšľajúceho prestavbu psychiky všetkých podľa jednej šablóny, s vylúčením podvedomých automatizmov konfliktného správania, no so zachovaním monopolu démonického znacharstva na metodologickú kultúru, čo je jedným zo základov davo-„elitarizmu“.

Pritom stabilita režimov, pridržiavajúcich sa „elitárno“-parazitických názorov vo vzťahu k Rusku, je ich problémom a problémom ich majiteľov. Parazitizmus zo strany globálneho sionisticko-internacistického slobodomurárstva bude zamedzený.

3. Bude to spravené na základe vzdelanosti, osvety národov (bývalého)* ZSSR o skutočných príčinách a vinníkoch vzniku a uskutočnenia všetkých akoby ruských revolúcií a smúť, všetkých kríz a vojen, konfliktov, prestavieb, všetkého útlaku národných kultúr všetkých národov bývalého ZSSR.

4. Naviazavanie štátnosti Ruska-ZSSR na jeho vnútornú konceptuálnu moc, už dávno fungujúcu v spoločnosti, no zatiaľ v podmienkach dvojvládia koncepcií. S touto konceptuálnou dvojvládou bude skoncované v náš prospech a nezvratne.

Následne dôjde k zmenám, prevažne nesilovými metódami, generálneho kurzu štátu v záujmoch pracujúcej väčšiny vo všetkých aspektoch jeho činnosti: morálnej, vzdelávacej, kultúrnej, hospodárskej a spoločenskej ochrane osoby.

5. Vytvorenie podmienok vybudovania integrujúcej kultúry v jednotnom mnohonárodnom štáte-superkoncerne, umožňujúcej sa ľuďom slobodne rozvíjať nezávisle na ich triednom pôvode, národnej a rodovo-rasovej príslušnosti.

6. Formovanie systému spoločenskej bezpečnosti ľudstva, vylučujúceho vnútorný a zahraničný útlak a poškodzovanie dôstojnosti človeka vo všetkých jej kvalitách a prejavoch.

7. Formovanie nového svetového usporiadania, na základe spravodlivej, utláčanie národných kultúr vylučujúcej spolupráce všetkých národov v rozličných odvetviach činnosti, s cieľom zabezpečiť stabilitu biosféry planéty, ktorej sú všetci ľudia súčasťou.

¹ ...čo je známe minimálne už od čias pôsobenia Ježiša na Zemi, ktorý oznámil: „Od týchto čias sa Kráľovstvo Božie zvestuje, no každý doň vlastným úsilím vchádza!“ – pozn. prekl.

Теоретическая платформа всех мыслящих партий

NAŠA SILA A OCHRANA JE V OTVORENOSTI NAŠEJ METODOLOGICKEJ PLATFORMY A V ODMIETANÍ MONOPOLNÝCH PRÁV NA PRÍSTUP K INFORMÁCIAM NECH BY TO BOL KTOKOĽVEK. MY ODMIETAME VNÚTROSOCIÁLNU HIERARCHIU VZŤAHOV MEDZI ĽUĎMI, ČO ODKRÝVA MOŽNOSTI, NEDOSTUPNÉ PRE HIERARCHIE OSOBNÝCH ZASVATENÍ.

Prvé vydanie 10. apríla 1992

Druhé vydanie 4. decembra 1994

Upresnenia: 28. január — 6. február 1999

21. november 1999

6. marca 2004

24. marca 2009

Preklad do slovenčiny: 9. novembra 2017 — 26. novembra 2019